

Panigiri

combo

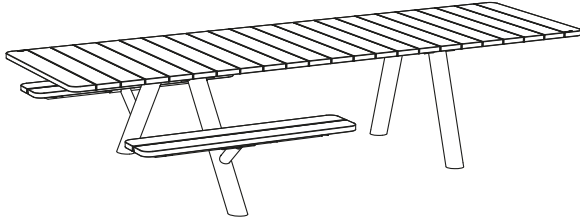

picnic

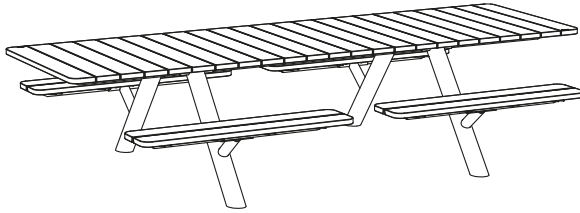

table

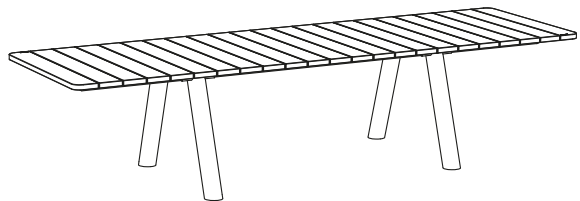

extremis[®]

**IMPORTANT! VEUILLEZ LIRE TOUTES
LES NOTES DE SÉCURITÉ ET LES
INSTRUCTIONS ET CONSERVEZ-LE
POUR RÉFÉRENCE ULTÉRIEURE! LE
NON-RESPECT DE CES NOTES PEUT
ENTRAÎNER DES BLESSURES GRAVES.**

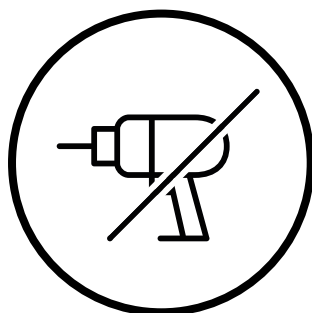

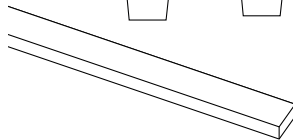
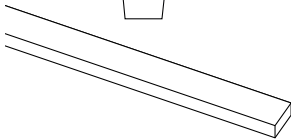
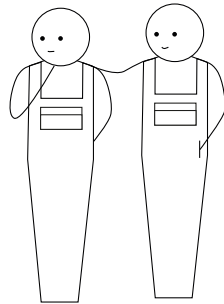
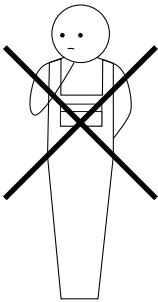
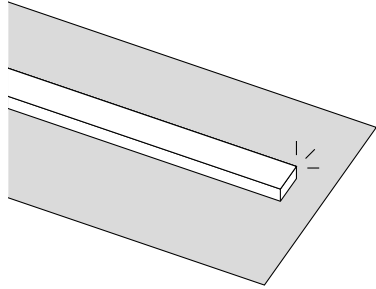

Table de matières ^{1/2}

Choisissez votre configuration [↗]

Montage Panigiri combo [↗]

Montage Panigiri picnic [↗]

Montage Panigiri table [↗]

Option: ajouter des module(s)
additionnel(s) [↗]

Table de matières ^{2/2}

Option: alignement des bancs [↗]

Option: réglage des pieds [↗]

Kit de montage [↗]

**Avertissements - Instructions -
Entretien [↗]**

Ce PDF est interactif

Vous pouvez facilement naviguer dans ce manuel, en passant en douceur d'une page à l'autre.

Choisissez votre configuration

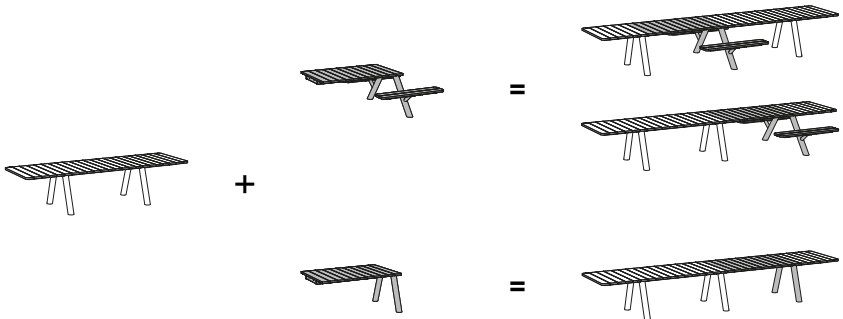
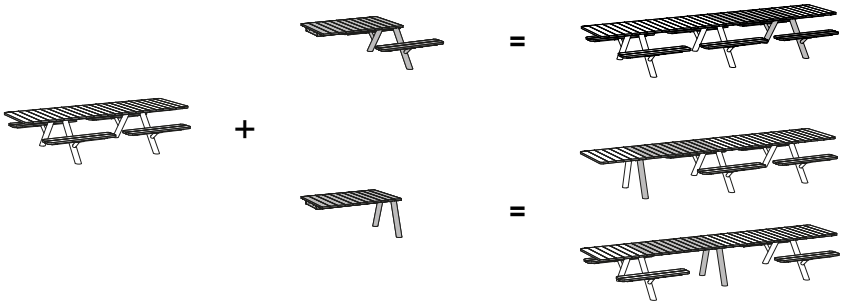
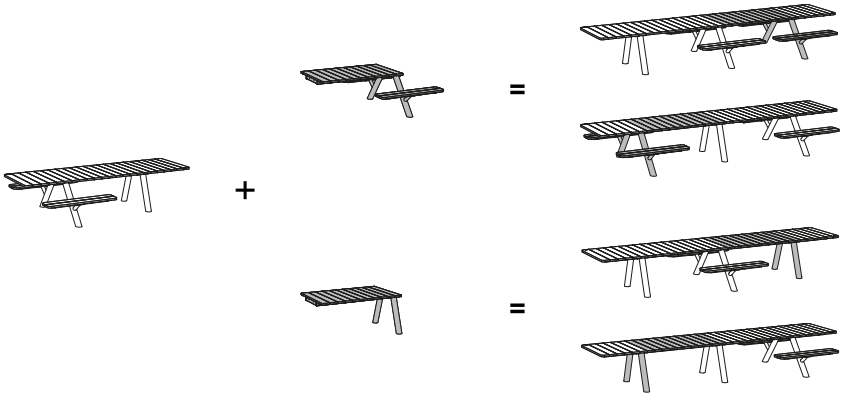

Panigiri combo (module de base)

1.

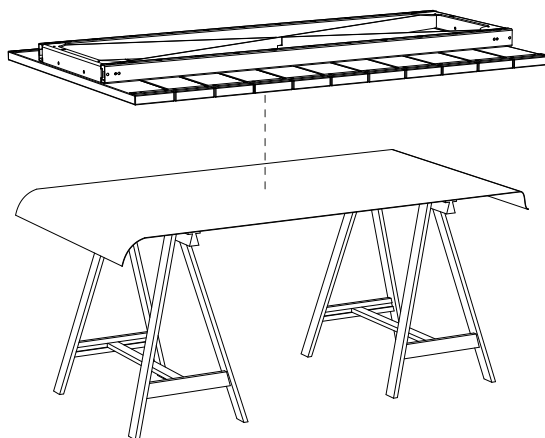

N° 13 - 17



N° 4 - 5 - 6



45'



Placez le cadre central de la table sur deux tréteaux ou sur une table protégée

2.

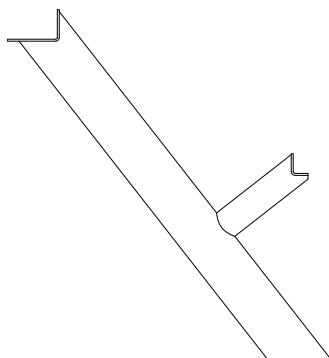

Pied de picnic

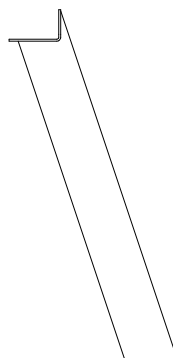

Pied de table

3.

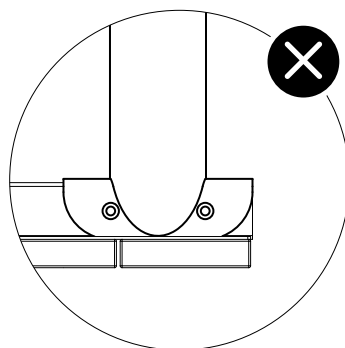
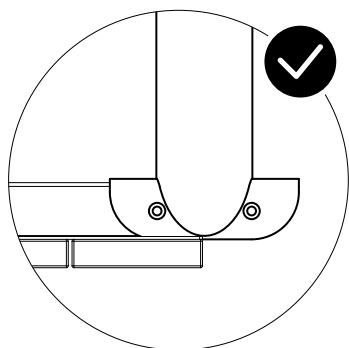
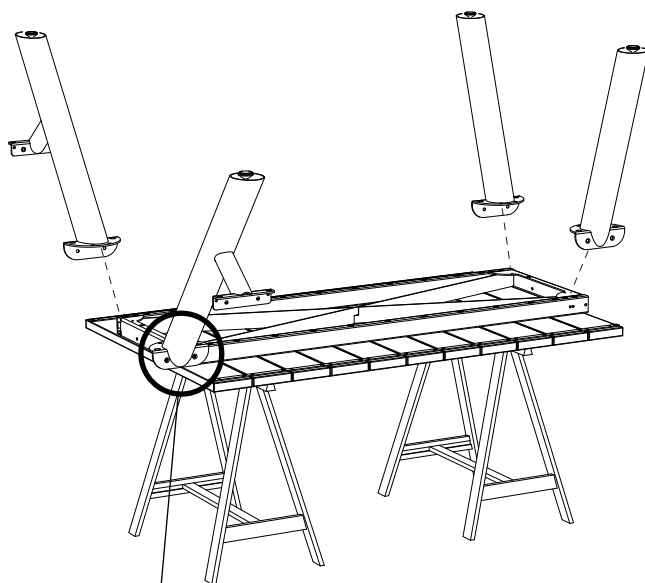

Choisissez l'emplacement des pieds Picnic (avec banc) ou des pieds de table

4.

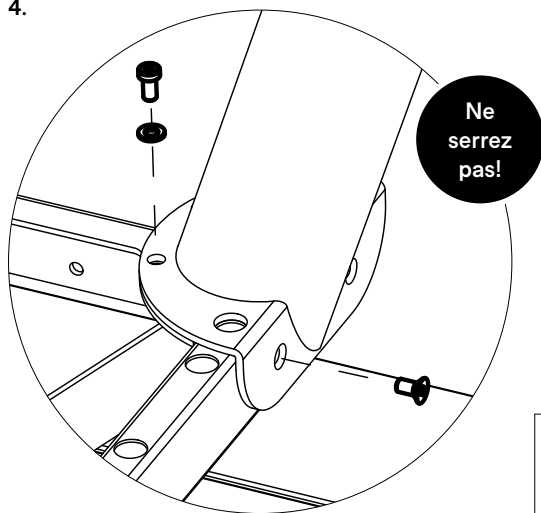

Ne
serrez
pas!

PNG150
par jambe

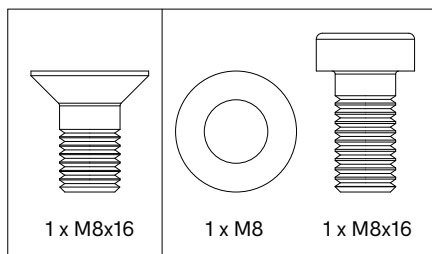

1 x M8x16

1 x M8

1 x M8x16

**Procédez de même pour
les quatre pieds**

5.

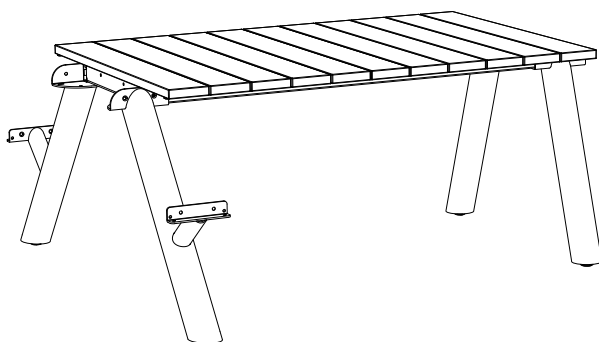

**Tournez la table.
Ne serrez pas encore les boulons !**

6.

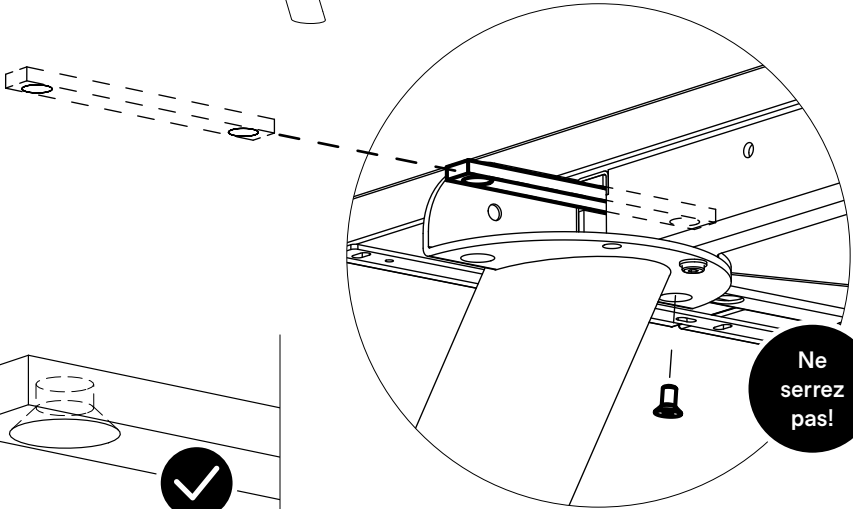
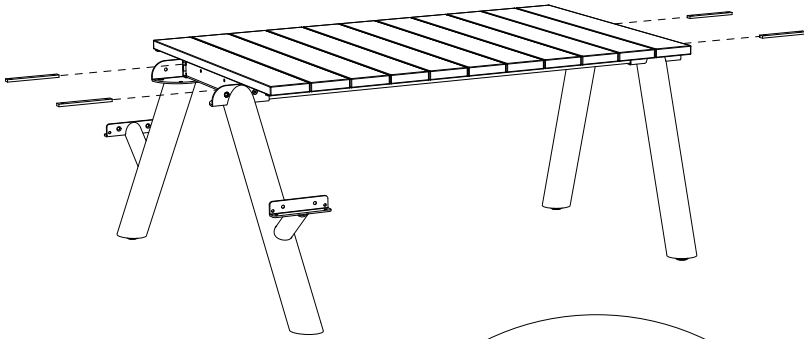

Ne serrez pas!

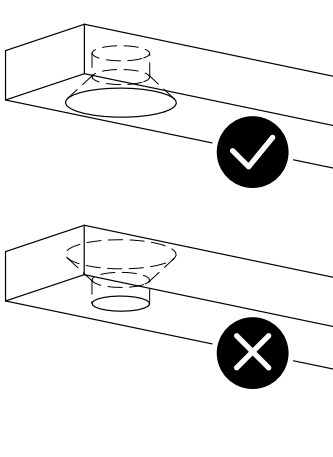

Positionnez le raccord du cadre et insérez le boulon (dans le pied et le cadre). Procédez de même pour les quatre angles !

PNG147



1 x connecteur de cadre

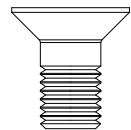

4 x M8x16



En option

**Passez à la page 45 si vous souhaitez allonger
votre table avec un module supplémentaire ↗**

Sinon, passez à l'étape 7, page suivante

7.

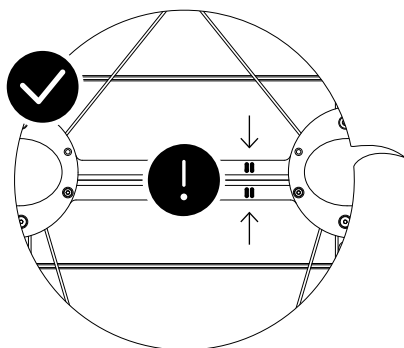
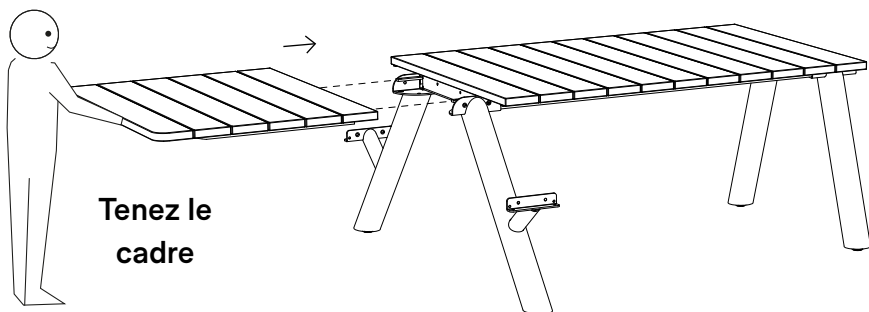

Vérifiez que les deux lignes gravées (sur la partie inférieure du cadre latéral) correspondent à celles du cadre central

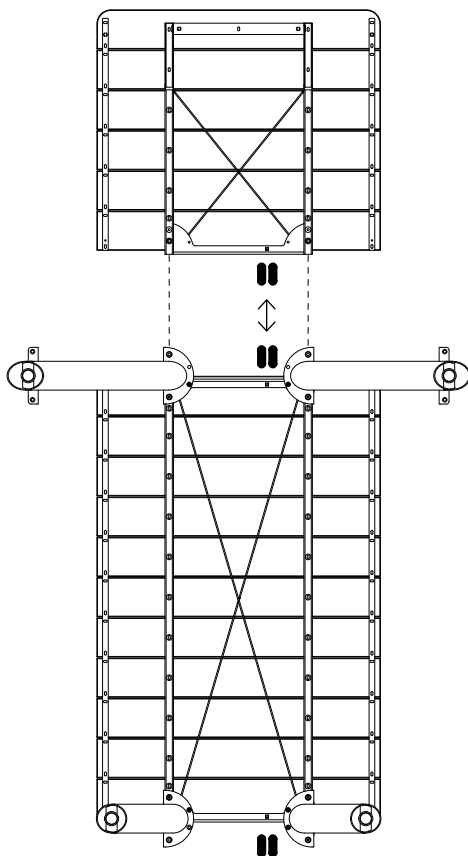
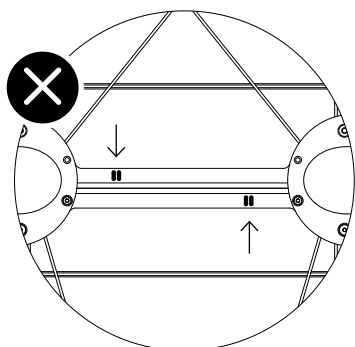

8a.

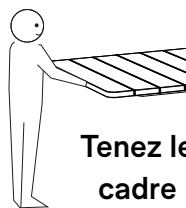
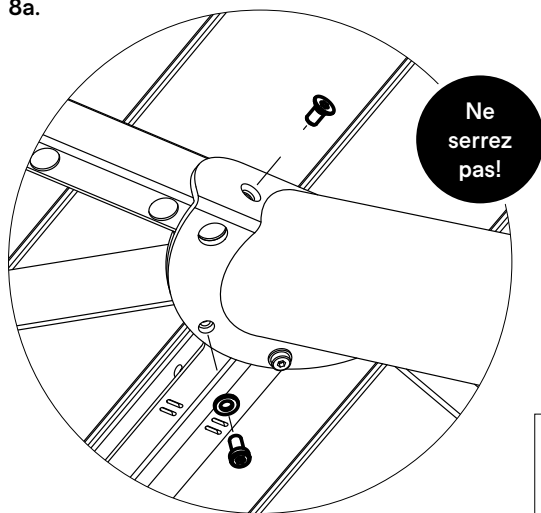

Tenez le
cadre

Procédez de même pour
les deux pieds

PNG150
par jambe

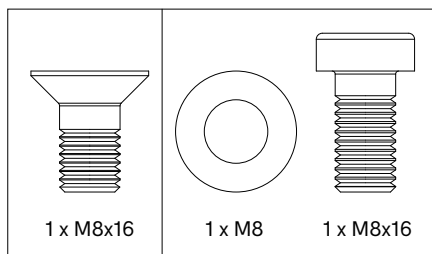

8b.

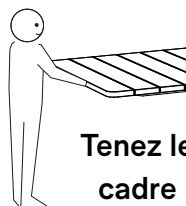
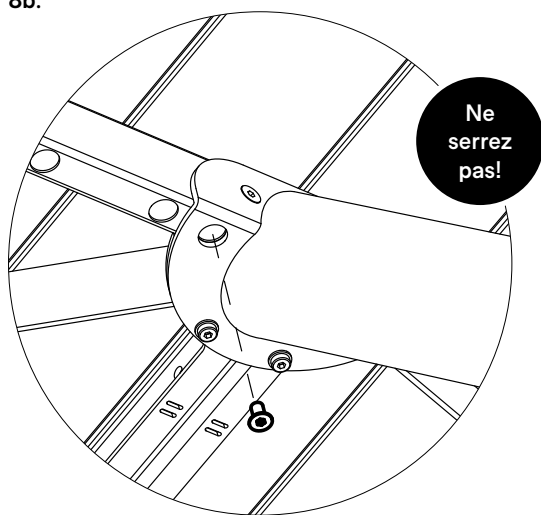

Tenez le
cadre

Mettez en place les raccords des cadres (étape 6).
Procédez de même pour les deux pieds

PNG150
par jambe

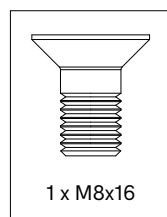

9.

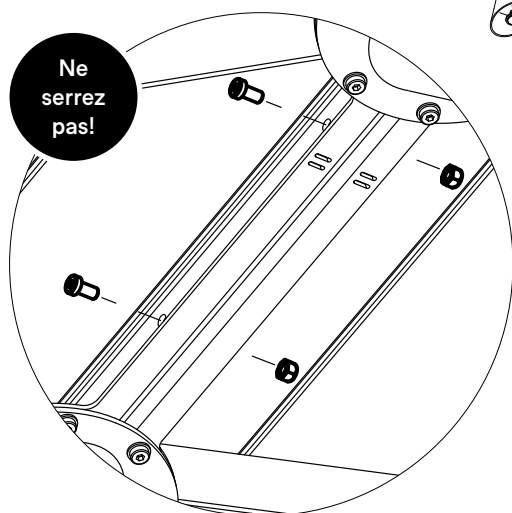
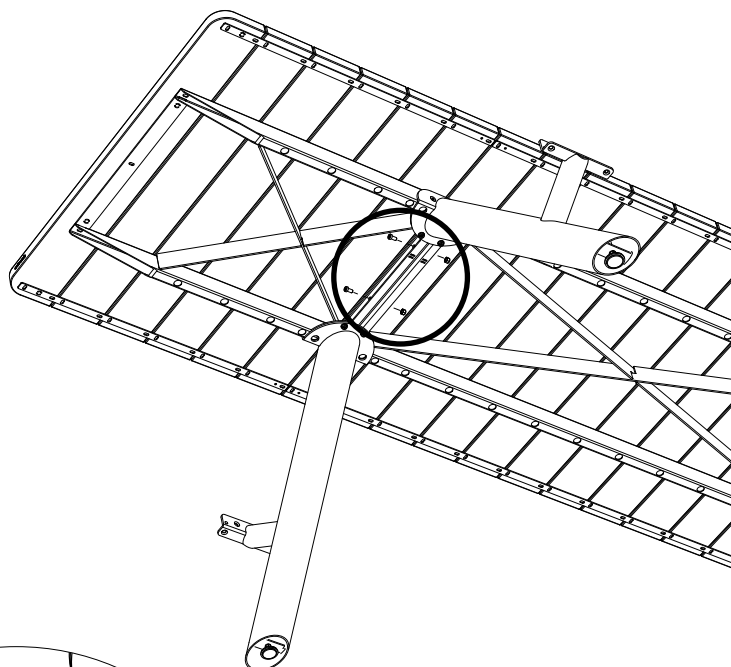
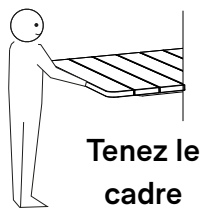

Raccordez les cadres au centre

PNG148

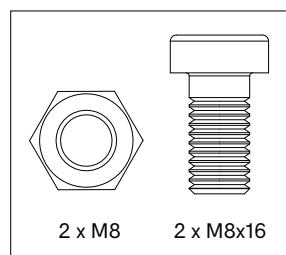

10.

Répétez les étapes 7 à 9 pour l'autre cadre latéral ↗

11a.

**Commencez à serrer les
boulons sur le côté des
lignes gravées !**

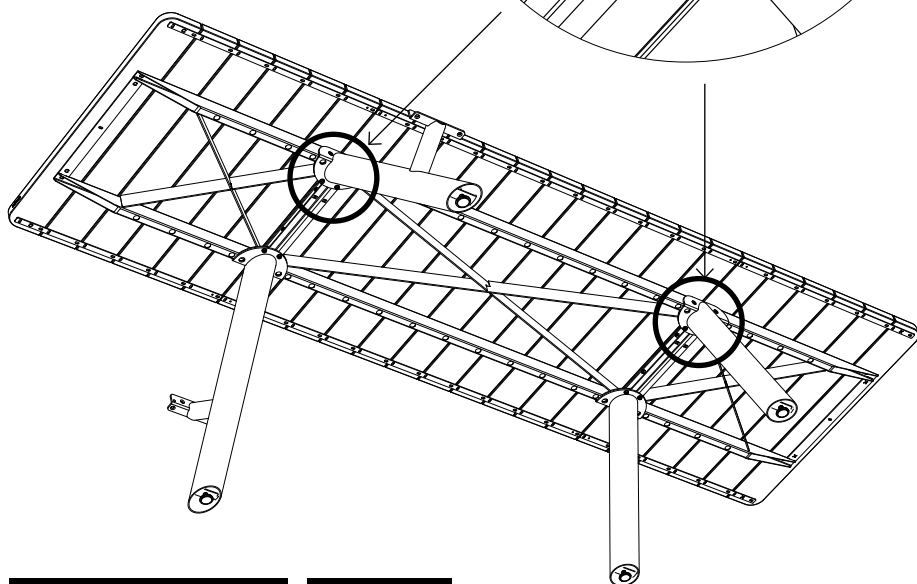
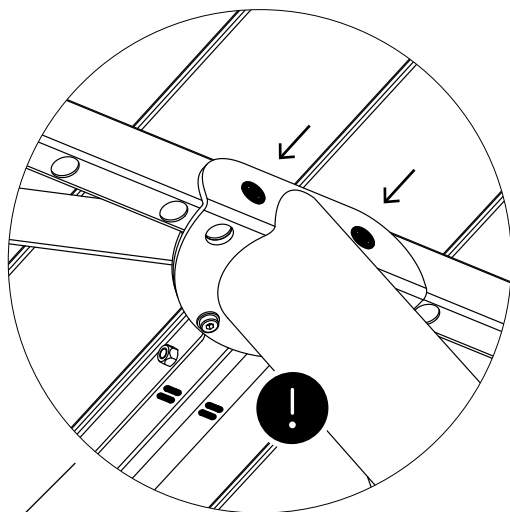

Serrez avec précaution!
Une force excessive
peut endommager le
revêtement !

8 Nm
4kg / 8,8lb
MAX!

11b.

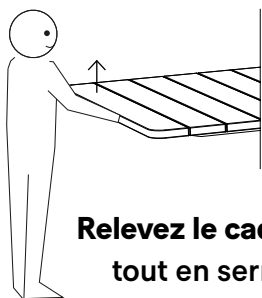

Relevez le cadre latéral
tout en serrant les
boulons et les écrous
au milieu des cadres

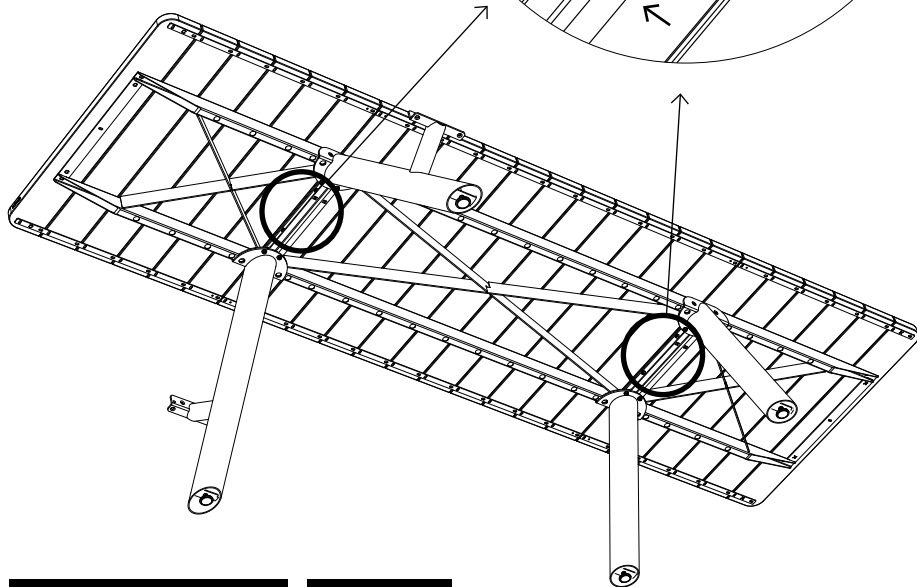
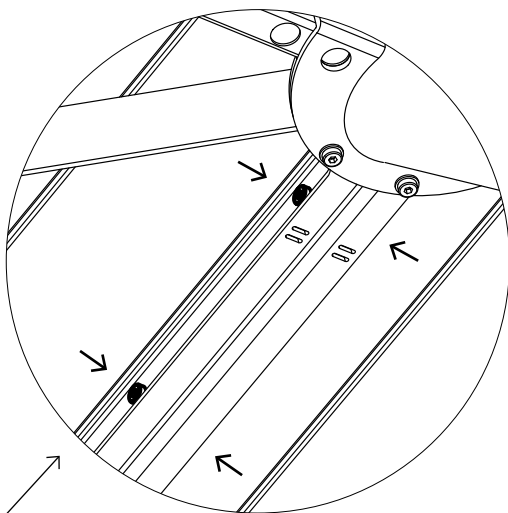

Serrez avec précaution!
Une force excessive
peut endommager le
revêtement !

8 Nm
4kg / 8,8lb
MAX!

11c.

**Serrez tous les
boulons ! N'oubliez
pas les boulons des
raccords des cadres**

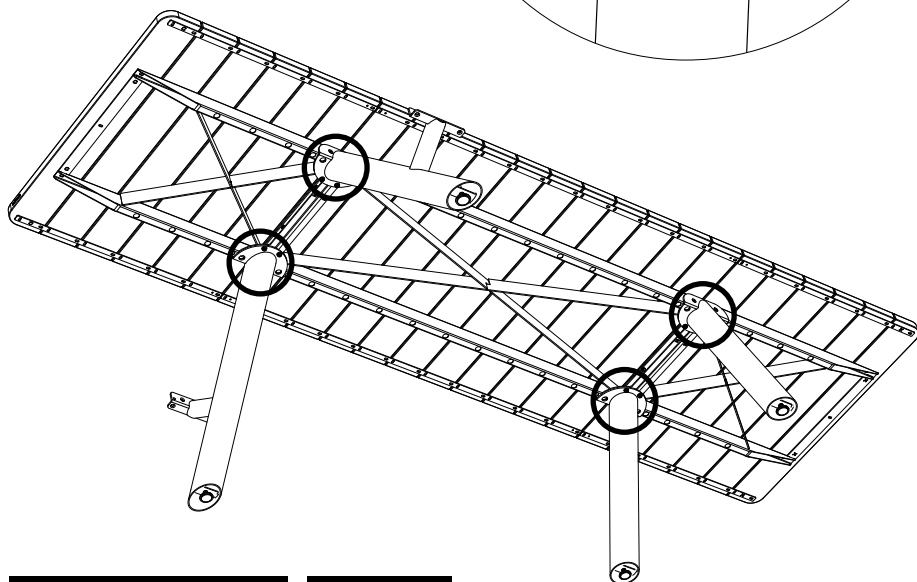
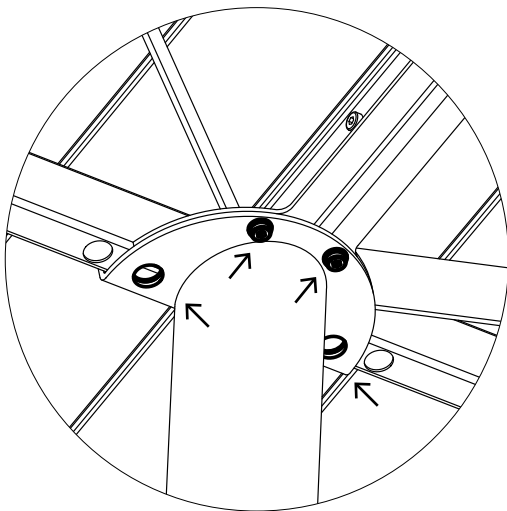

Serrez avec précaution!
Une force excessive
peut endommager le
revêtement !

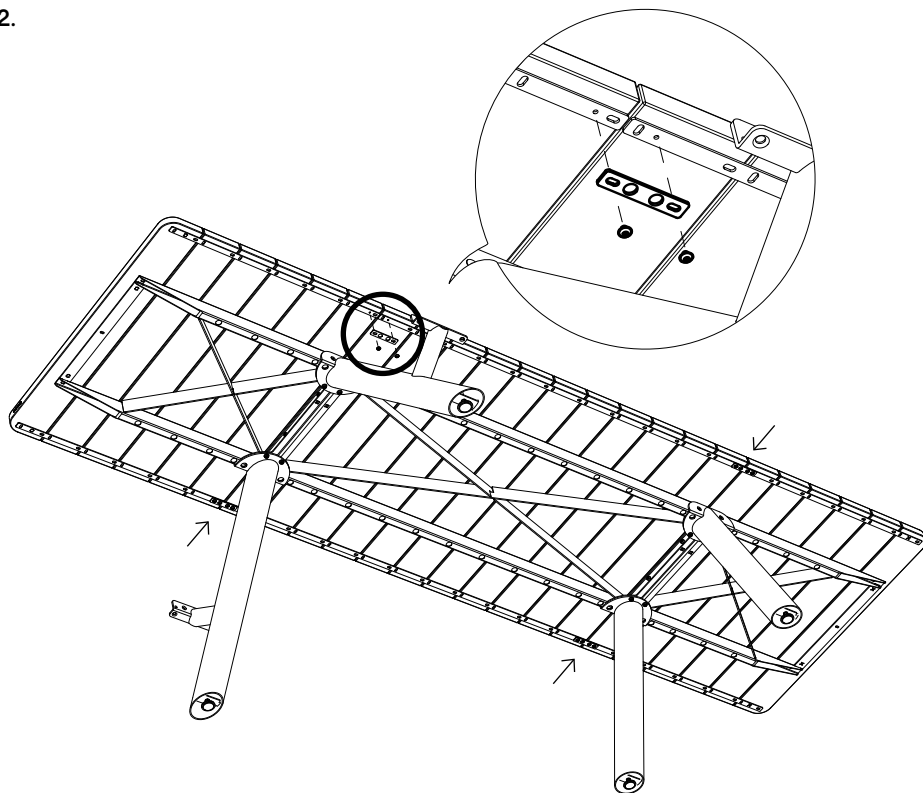

8 Nm
4kg / 8,8lb
MAX!

12.

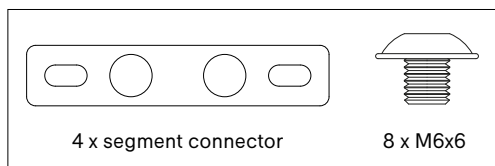

Raccordez les transitions du plateau entre le cadre latéral et le cadre central - Serrez les boulons !

PNG149



EN OPTION

Allez à la page 66 si vous souhaitez ajuster la hauteur des pieds

13.

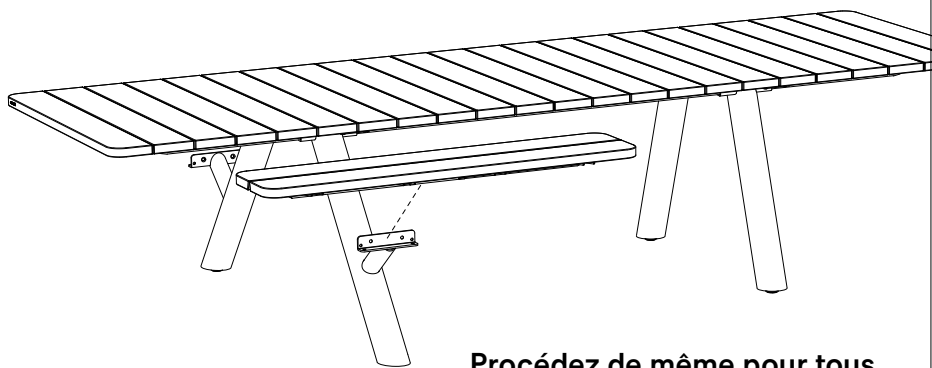

Procédez de même pour tous
les bancs

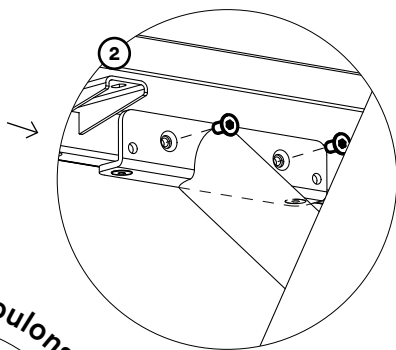
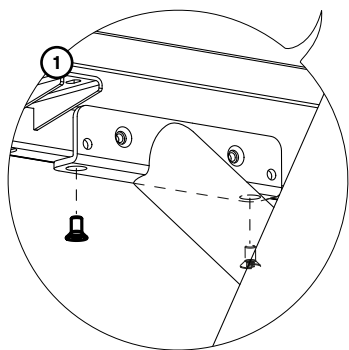

Serrez tous les boulons

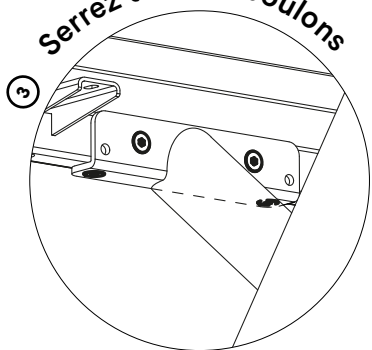

PNG115
par jambe

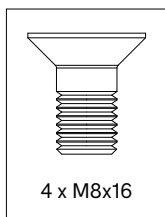

4 x M8x16

EN OPTION

Allez à la page 63 si vous souhaitez optimiser l'alignement de plusieurs bancs

Panigiri picnic (module de base)

1.

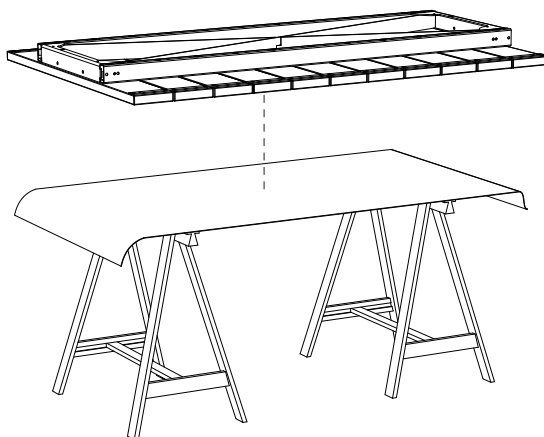

N° 13 - 17



N° 4 - 5 - 6



45'



Placez le cadre central de la table sur deux tréteaux ou sur une table protégée

2.

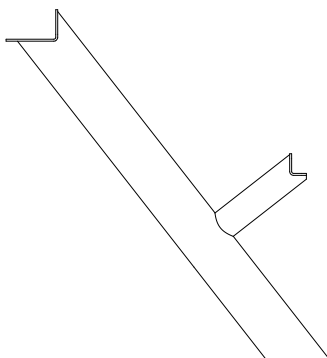

Pied de picnic

3.

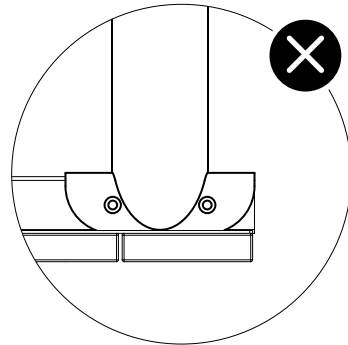
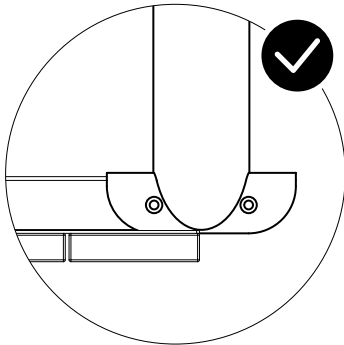
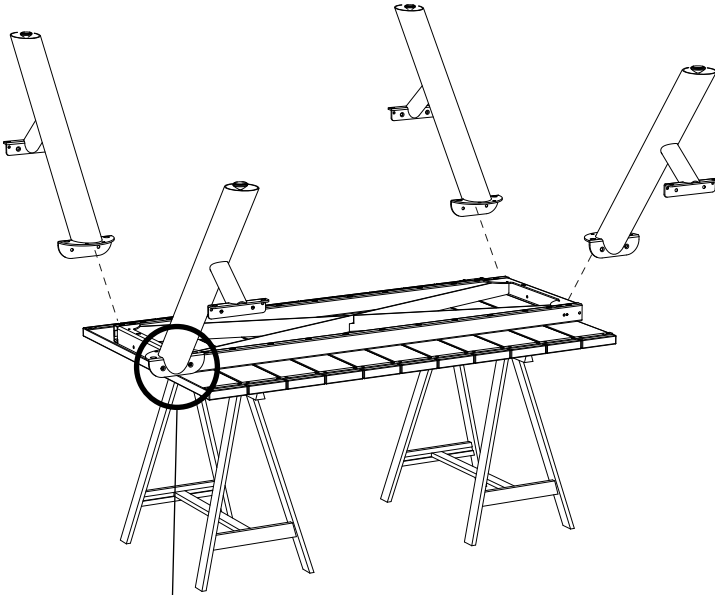

4.

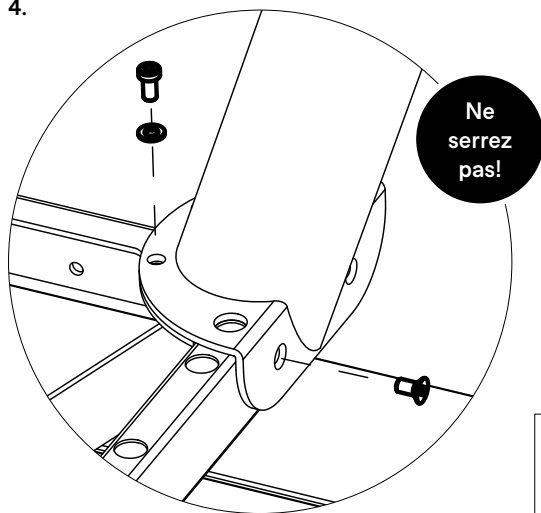

Ne serrez pas!

PNG150
par jambe

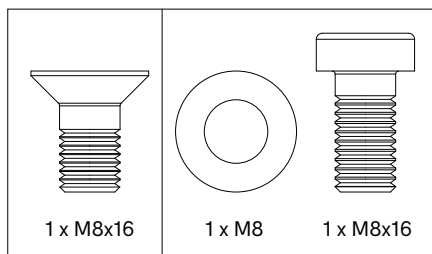

1 x M8x16

1 x M8

1 x M8x16

**Procédez de même pour
les quatre pieds**

5.

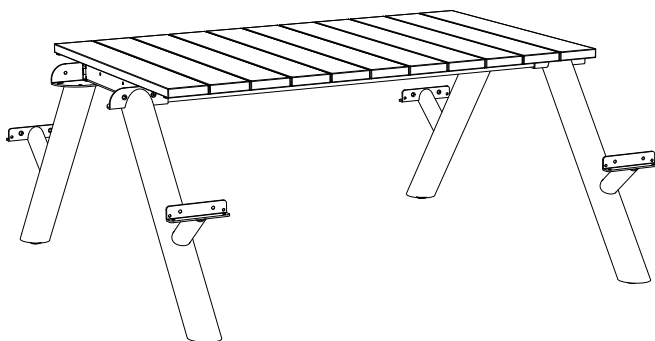

**Tournez la table.
Ne serrez pas encore les boulons !**

6.

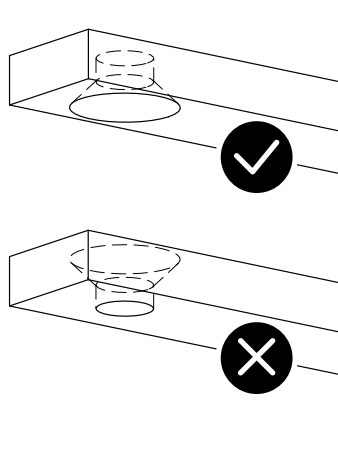
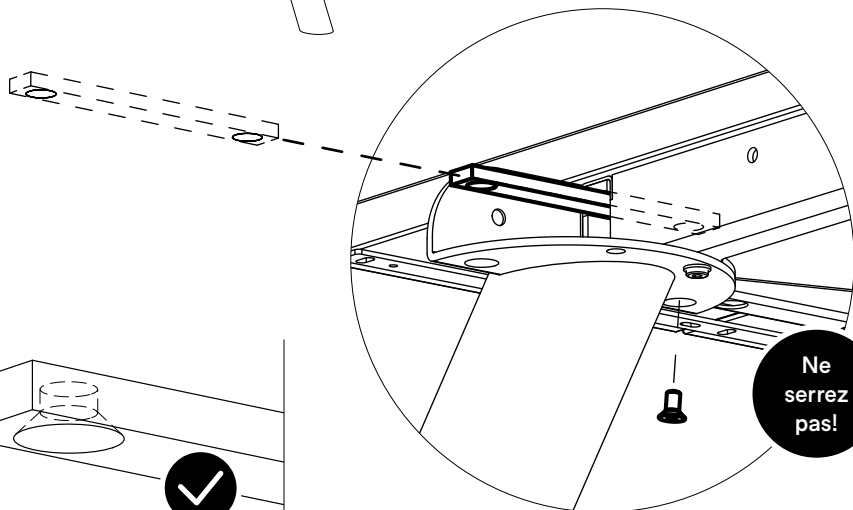
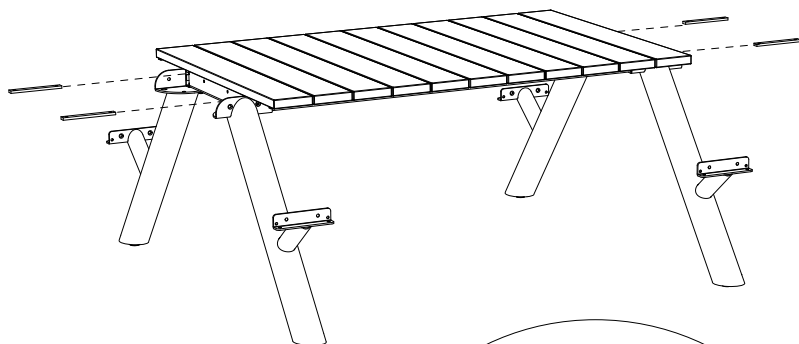

Positionnez le raccord du cadre et insérez le boulon (dans le pied et le cadre). Procédez de même pour les quatre angles !

PNG147

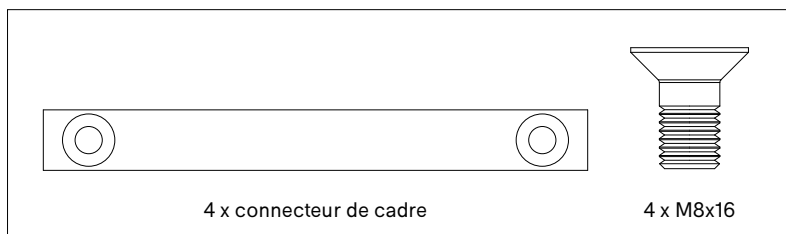



En option

**Passez à la page 45 si vous souhaitez allonger
votre table avec un module supplémentaire ↗**

Sinon, passez à l'étape 7, page suivante

7.

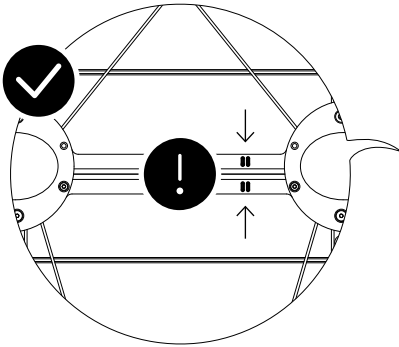
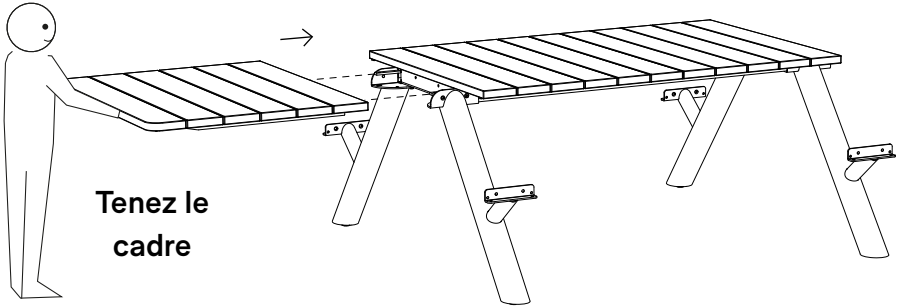

Vérifiez que les deux lignes gravées (sur la partie inférieure du cadre latéral) correspondent à celles du cadre central

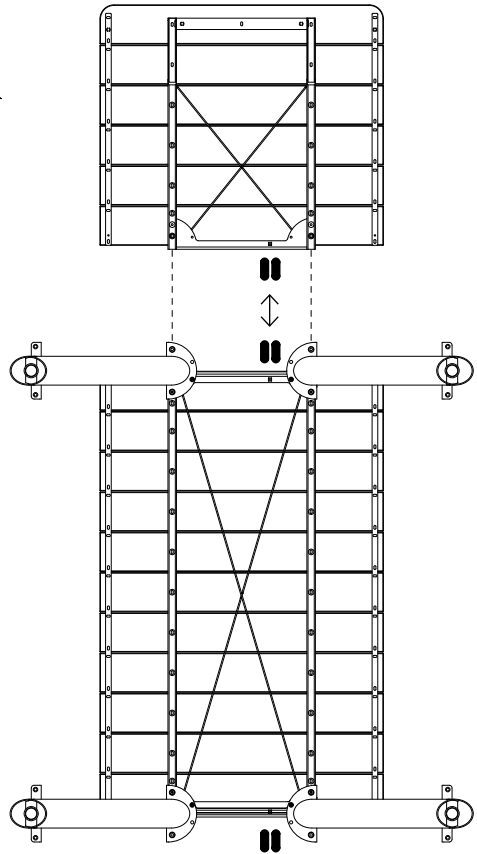
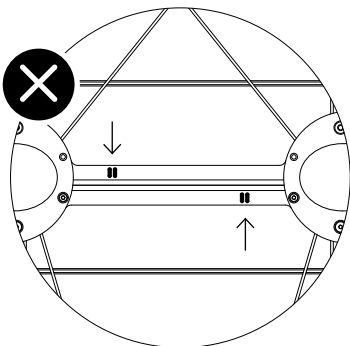

8a.

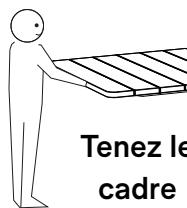
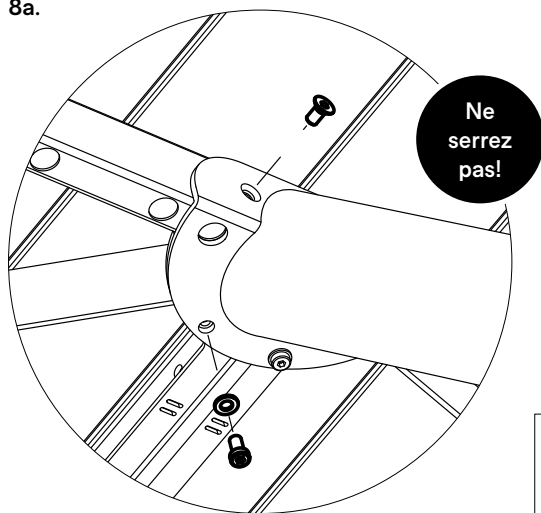

**Procédez de même pour
les deux pieds**

PNG150
par jambe

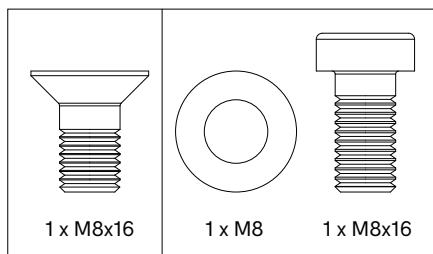

8b.

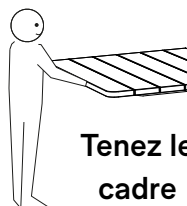
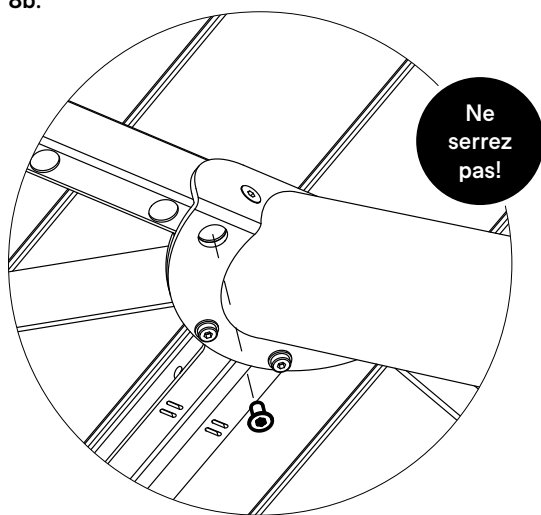

**Mettez en place les raccords des cadres (étape 6).
Procédez de même pour les deux pieds**

PNG150
par jambe

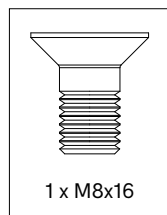

9.

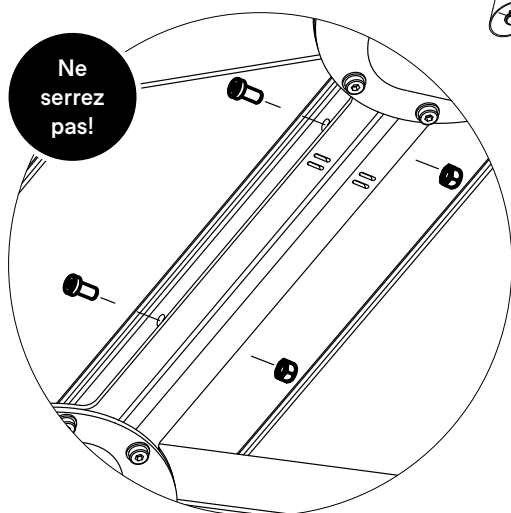
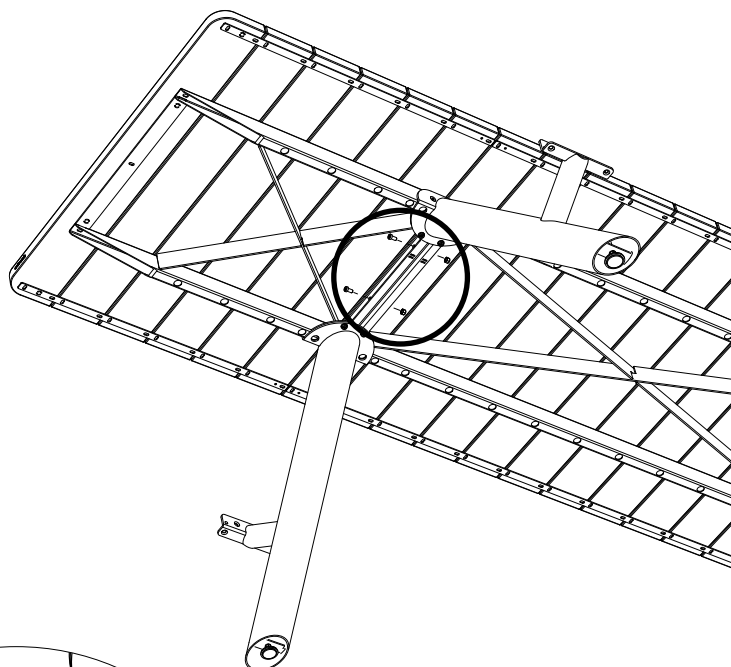
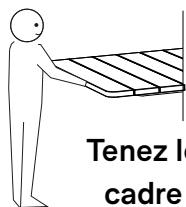

Raccordez les cadres au centre

PNG148

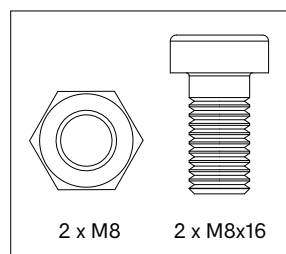

10.

Répétez les étapes 7 à 9 pour l'autre cadre latéral ↗

11a.

**Commencez à serrer les
boulons sur le côté des
lignes gravées !**

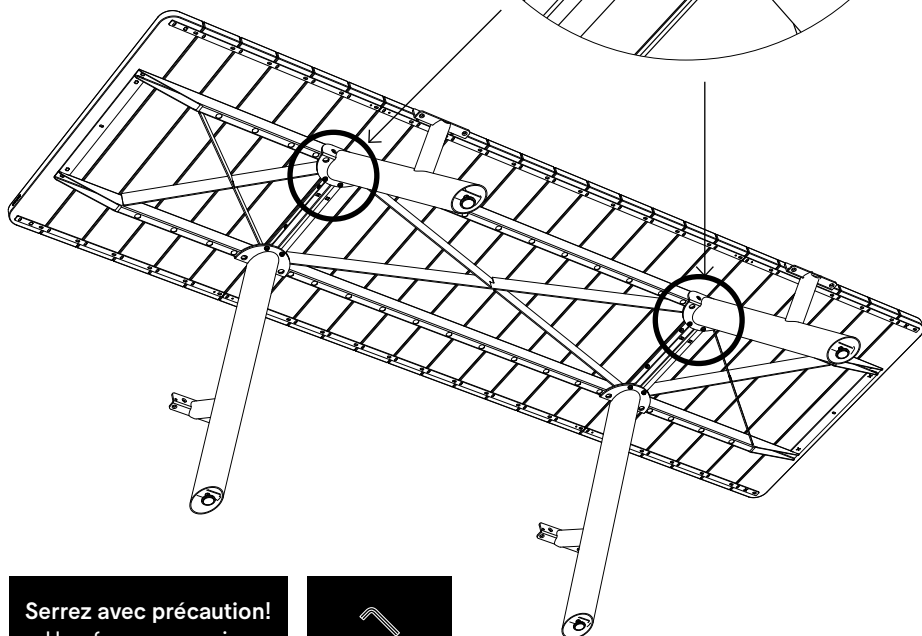
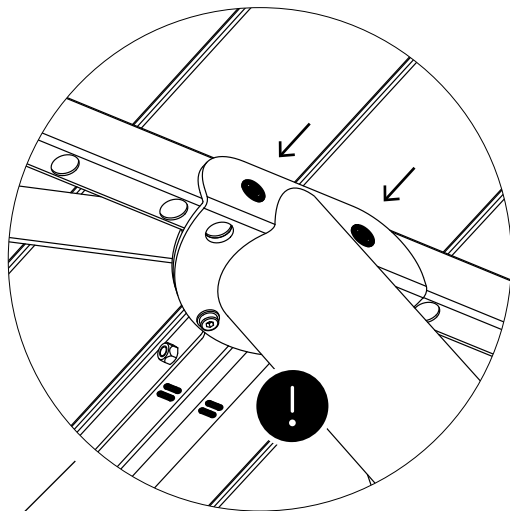

Serrez avec précaution!
Une force excessive
peut endommager le
revêtement !

8 Nm
4kg / 8,8lb
MAX!

11b.

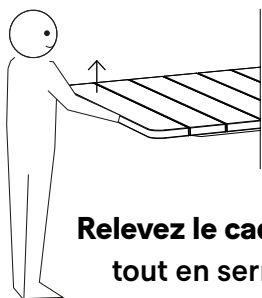

**Relevez le cadre latéral
tout en serrant les
boulons et les écrous
au milieu des cadres**

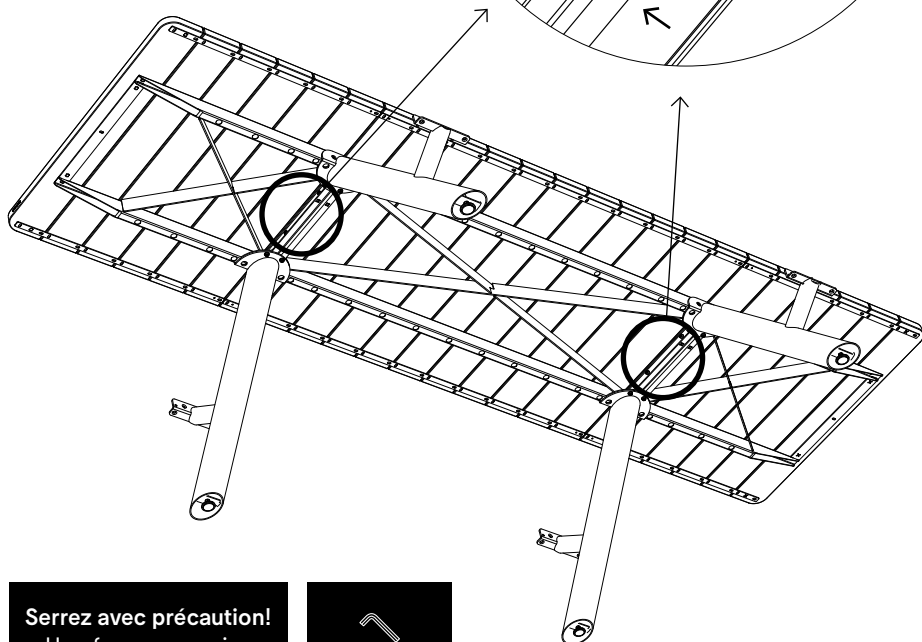
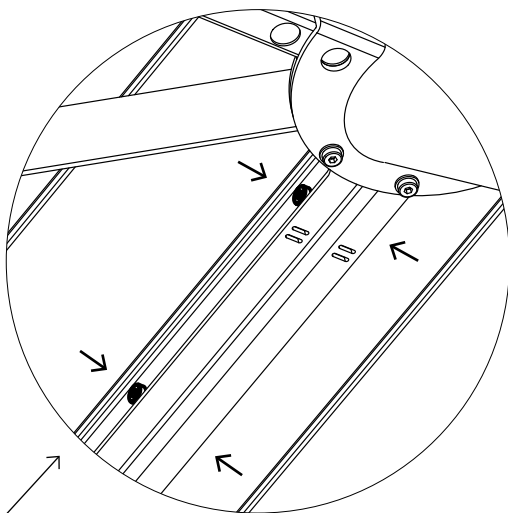

Serrez avec précaution!
Une force excessive
peut endommager le
revêtement !

8 Nm
4kg / 8,8lb
MAX!

11c.

**Serrez tous les
boulons ! N'oubliez
pas les boulons des
raccords des cadres**

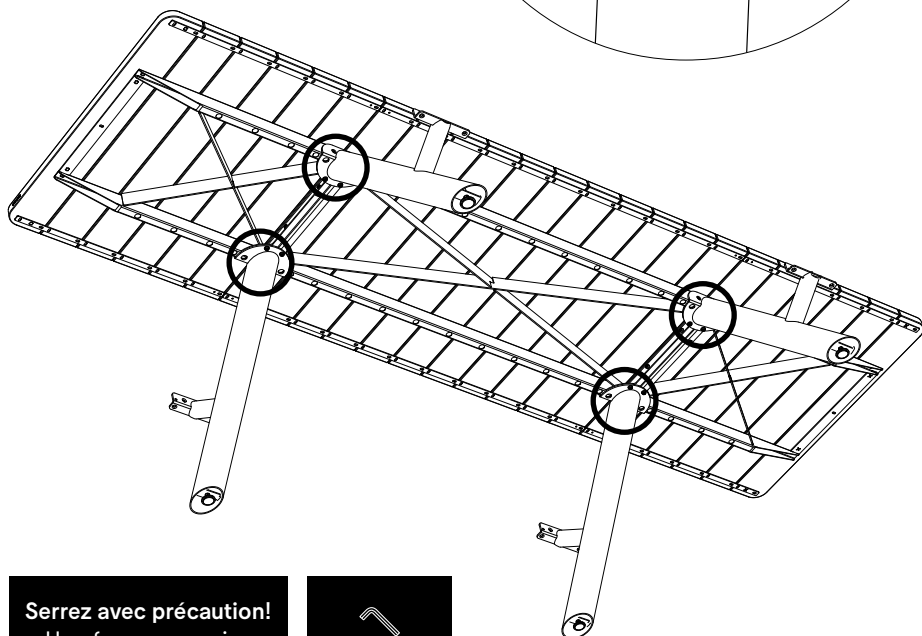
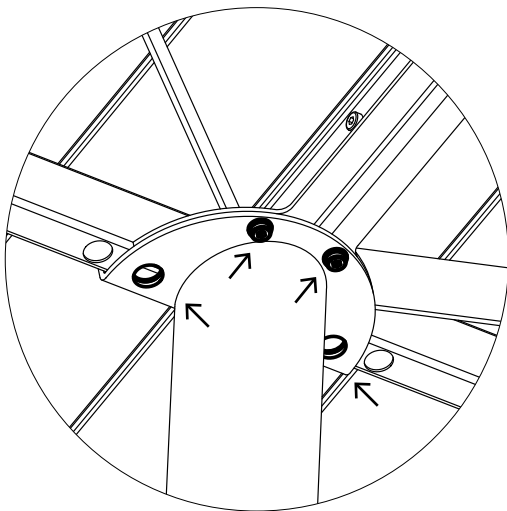

Serrez avec précaution!
Une force excessive
peut endommager le
revêtement !

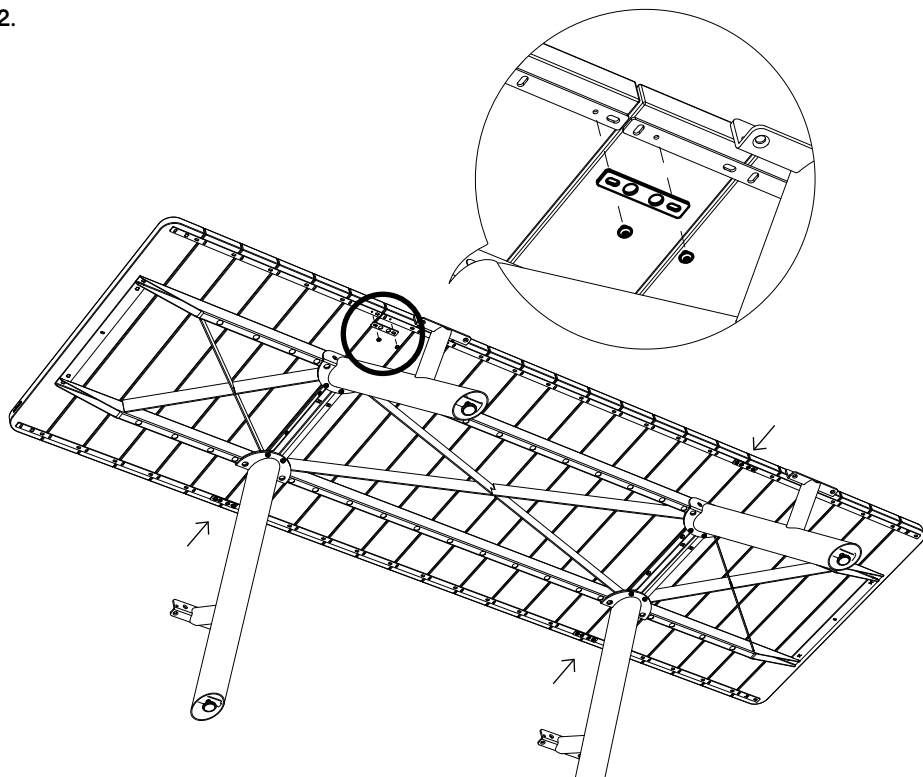

8 Nm
4kg / 8,8lb
MAX!

12.

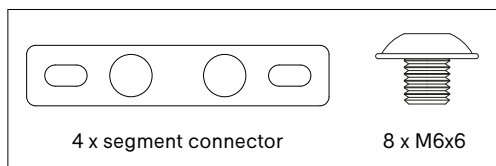

Raccordez les transitions du plateau entre le cadre latéral et le cadre central - Serrez les boulons !

PNG149



EN OPTION

Allez à la page 66 si vous souhaitez ajuster la hauteur des pieds

13.

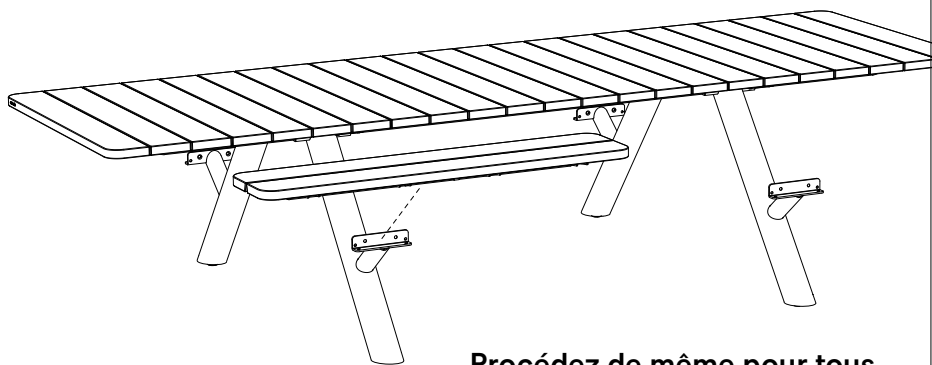

Procédez de même pour tous
les bancs

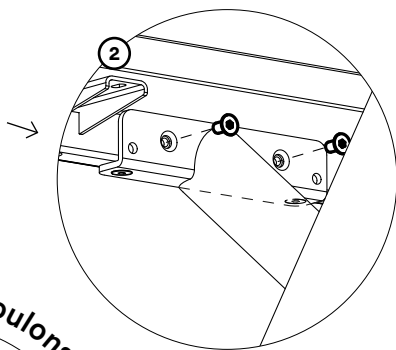
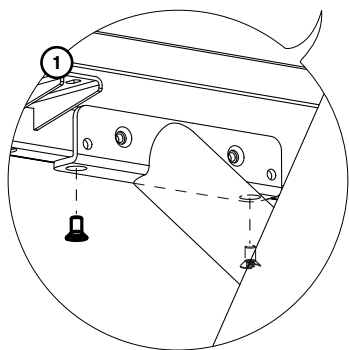

3 Serrez tous les boulons

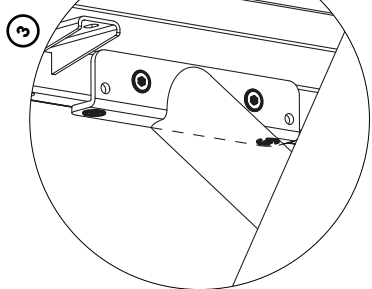

PNG115
par jambe

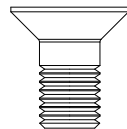

4 x M8x16

EN OPTION

Allez à la page 63 si vous souhaitez optimiser l'alignement de plusieurs bancs

Panigiri table (module de base)

1.

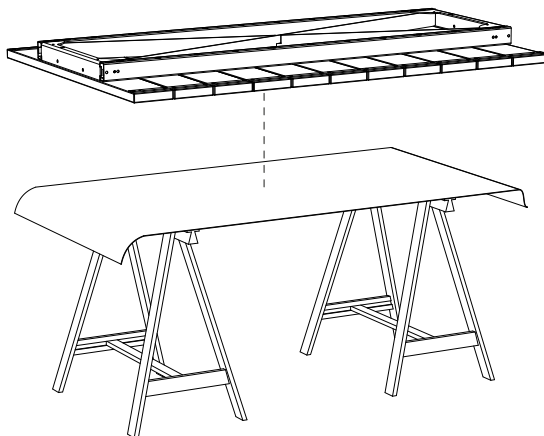

N° 13 - 17



N° 4 - 5 - 6



45'



**Placez le cadre central de la table sur deux
tréteaux ou sur une table protégée**

2.

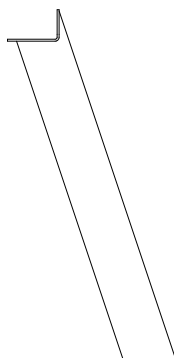

Pied de table

3.

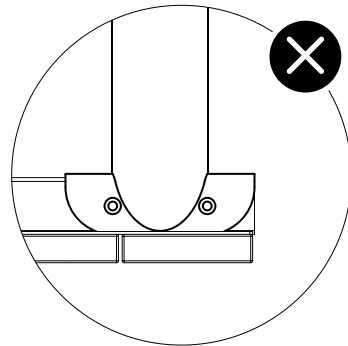
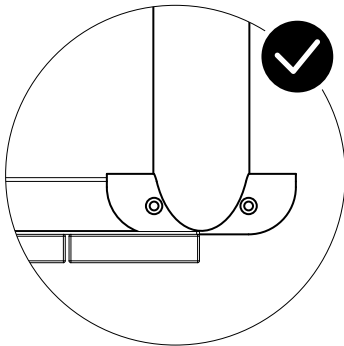
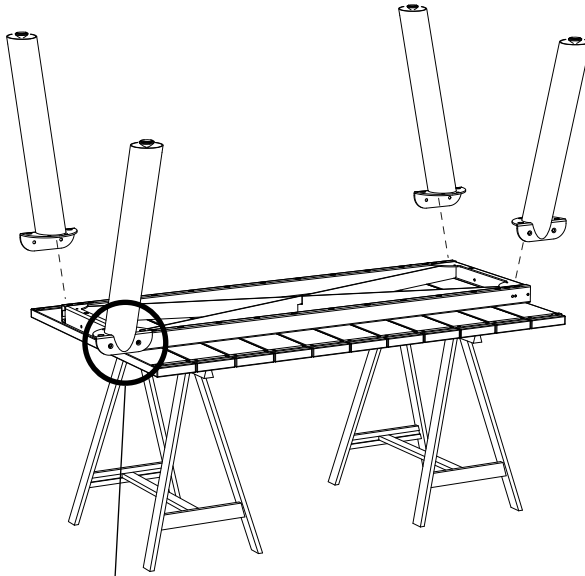

4.

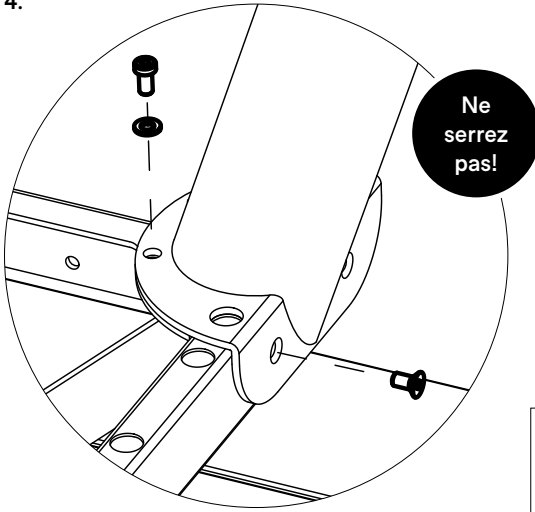

Ne serrez pas!

PNG150
par jambe

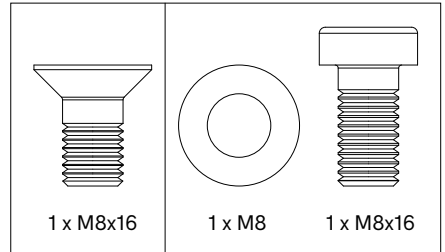

Procédez de même pour les quatre pieds

5.

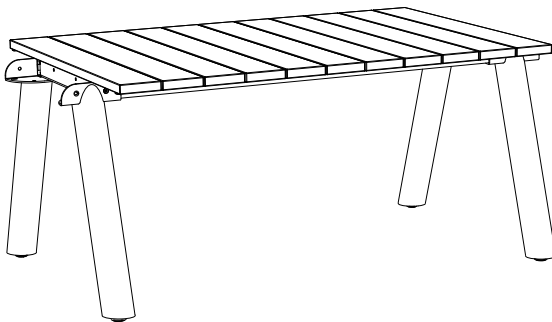

**Tournez la table.
Ne serrez pas encore les boulons !**

6.

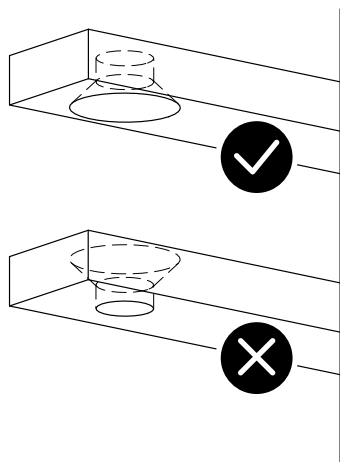
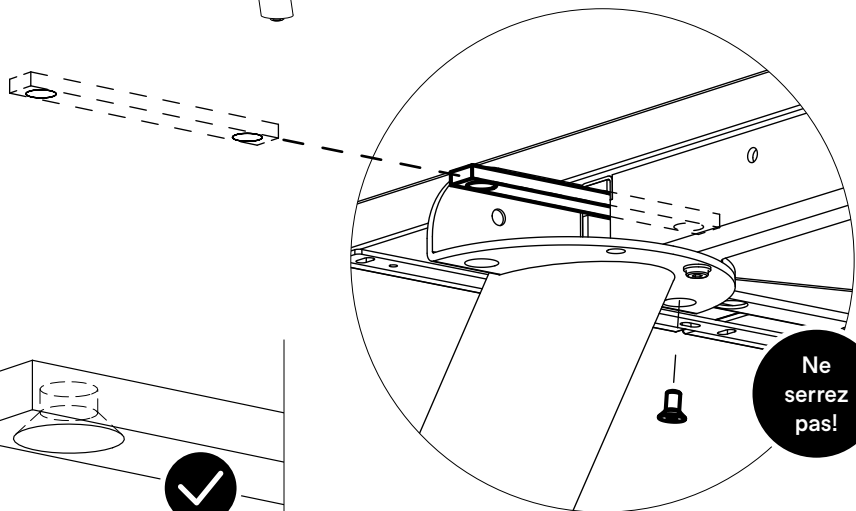
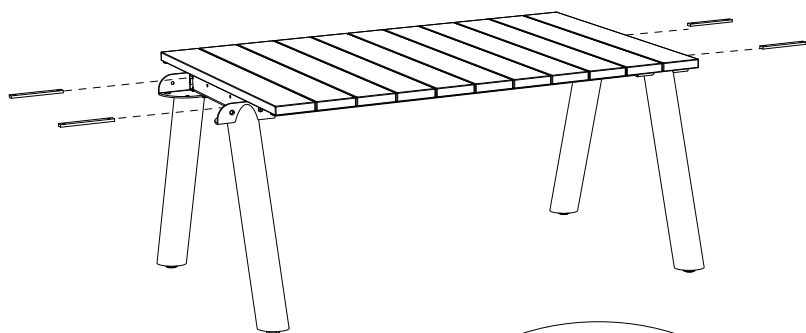

Positionnez le raccord du cadre et insérez le boulon (dans le pied et le cadre). Procédez de même pour les quatre angles !

PNG147



1 x connecteur de cadre

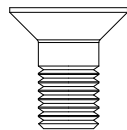

4 x M8x16



En option

**Passez à la page 45 si vous souhaitez allonger
votre table avec un module supplémentaire ↗**

Sinon, passez à l'étape 7, page suivante

7.

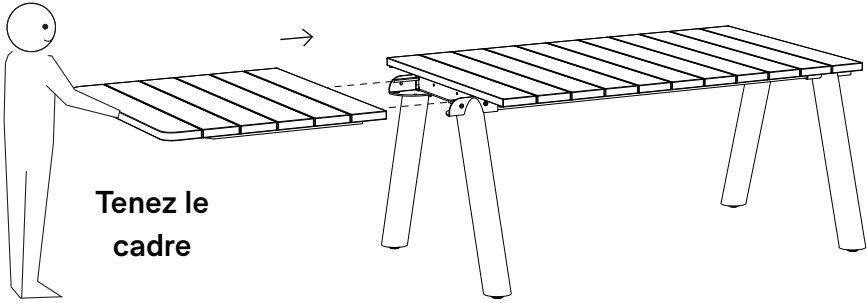

Tenez le
cadre

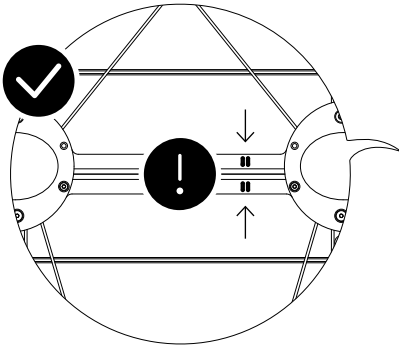

Vérifiez que les deux
lignes gravées (sur la
partie inférieure du cadre
latéral) correspondent à
celles du cadre central

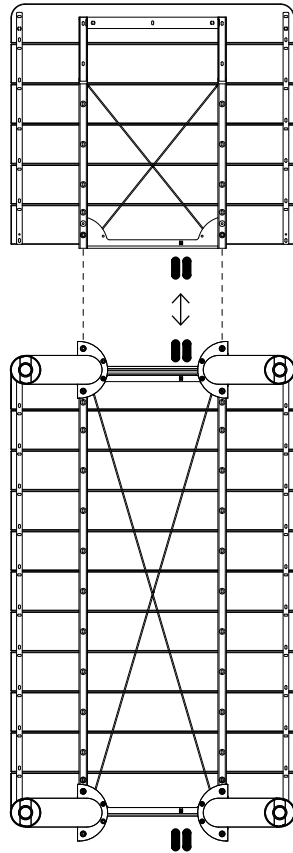
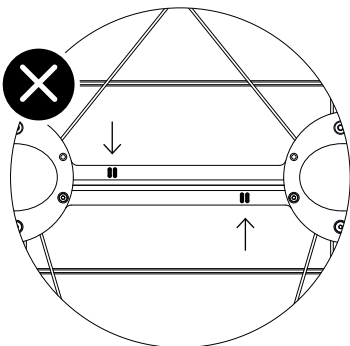

8a.

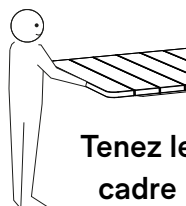
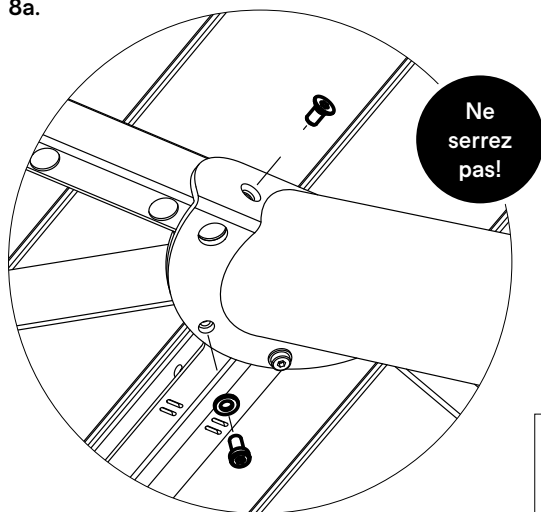

Tenez le cadre

Procédez de même pour les deux pieds

PNG150
par jambe

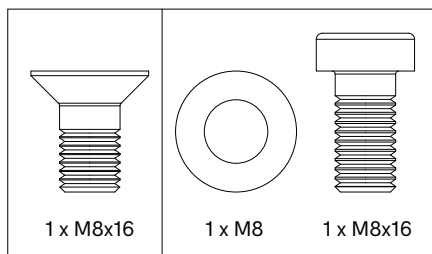

8b.

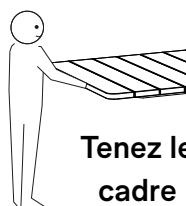
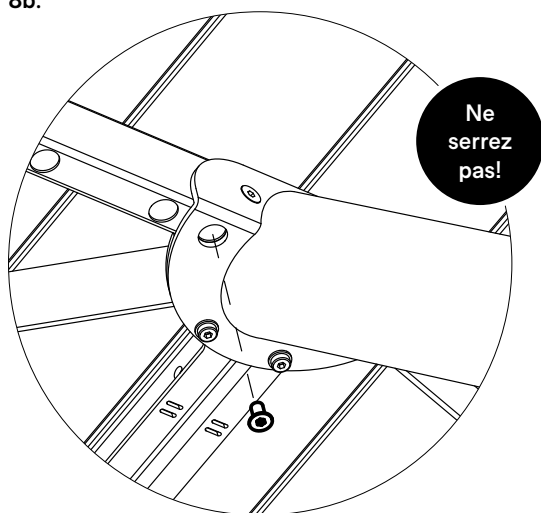

Tenez le cadre

Mettez en place les raccords des cadres (étape 6).
Procédez de même pour les deux pieds

PNG150
par jambe

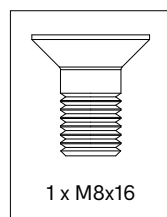

9.

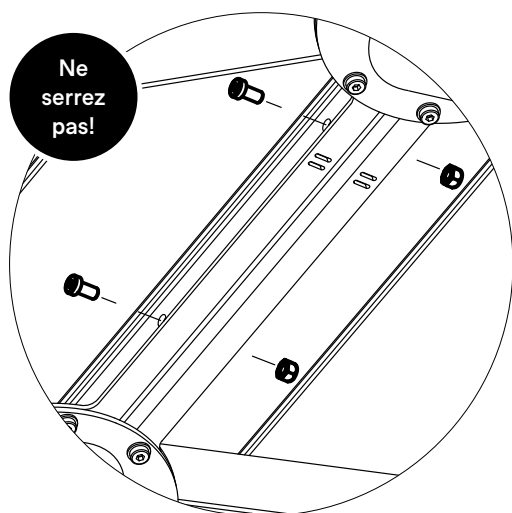
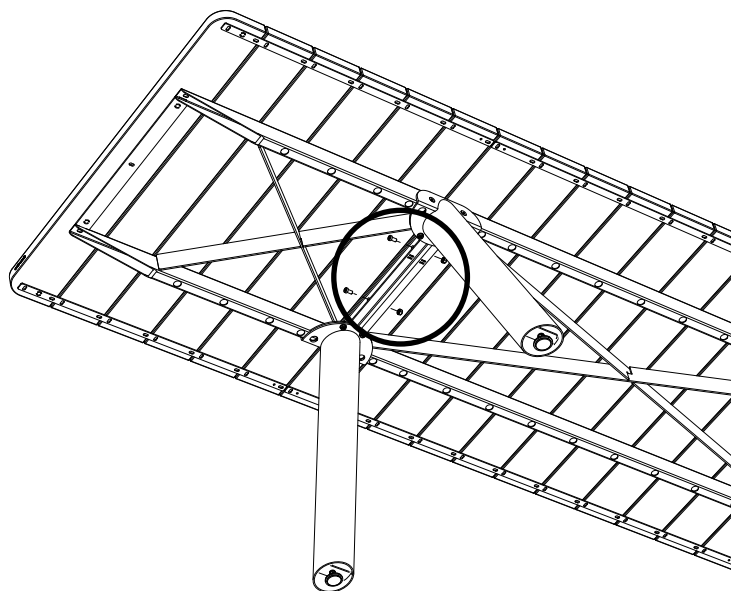
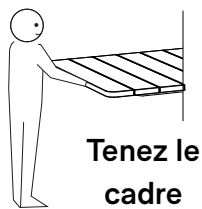

Raccordez les cadres au centre

PNG148

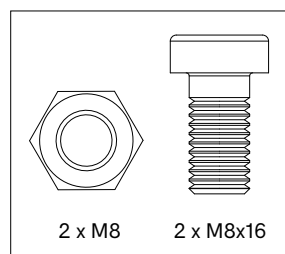

10.

Répétez les étapes 7 à 9 pour l'autre cadre latéral ↗

11a.

**Commencez à serrer les
boulons sur le côté des
lignes gravées !**

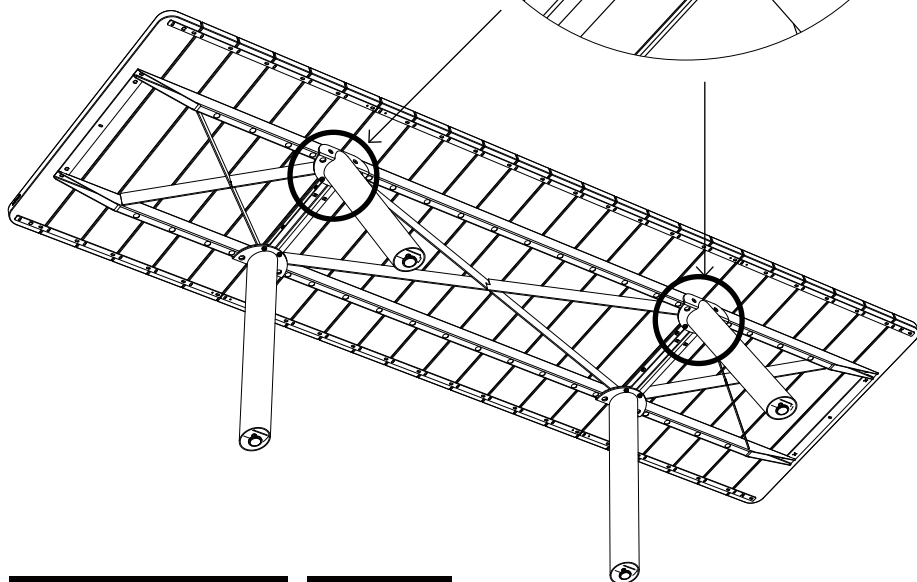
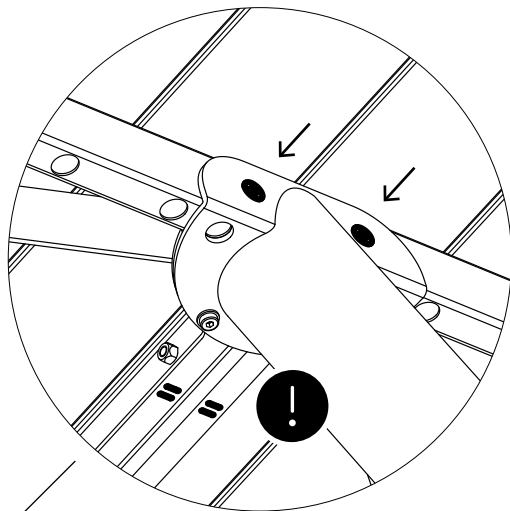

Serrez avec précaution!
Une force excessive
peut endommager le
revêtement !

8 Nm
4kg / 8,8lb
MAX!

11b.

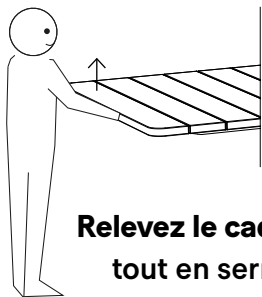

Relevez le cadre latéral
tout en serrant les
boulons et les écrous
au milieu des cadres

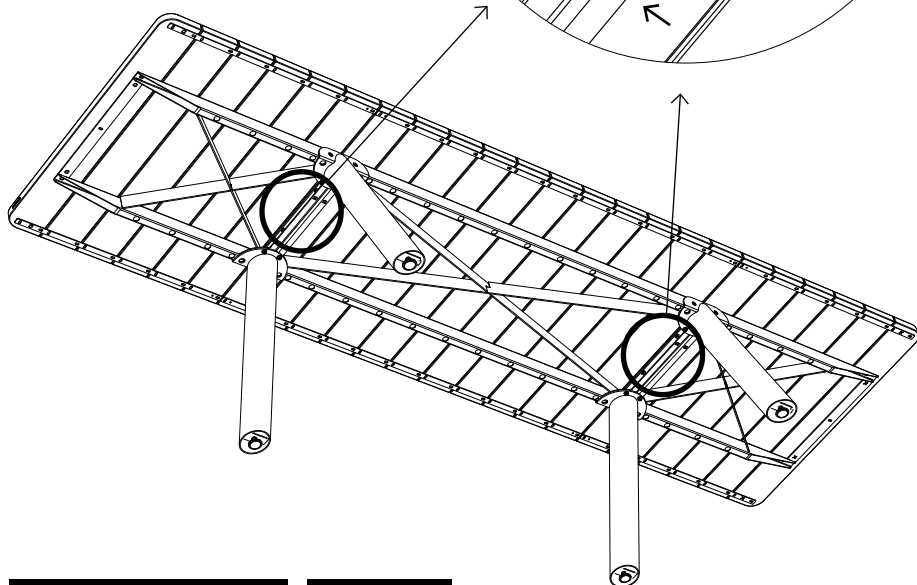
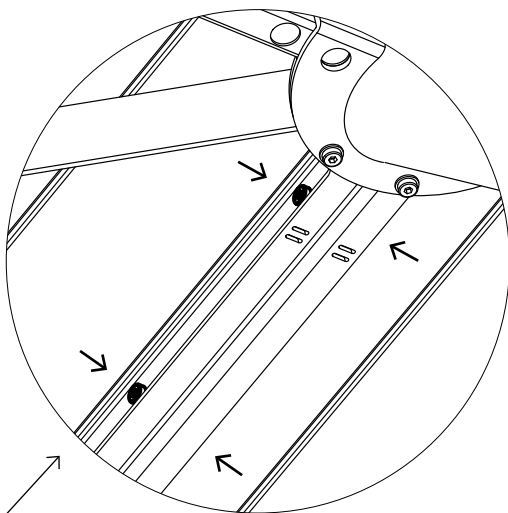

Serrez avec précaution!
Une force excessive
peut endommager le
revêtement !

8 Nm
4kg / 8,8lb
MAX!

11c.

**Serrez tous les
boulons ! N'oubliez
pas les boulons des
raccords des cadres**

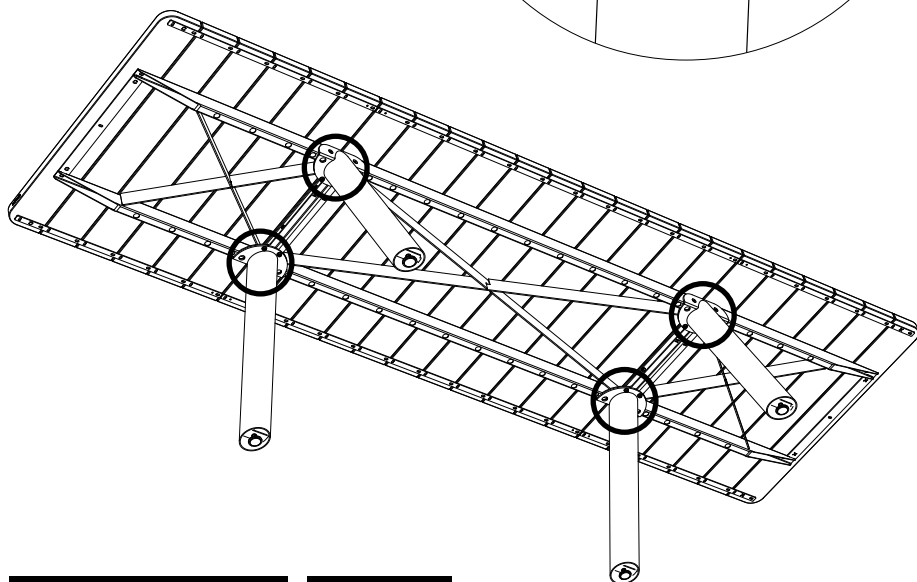
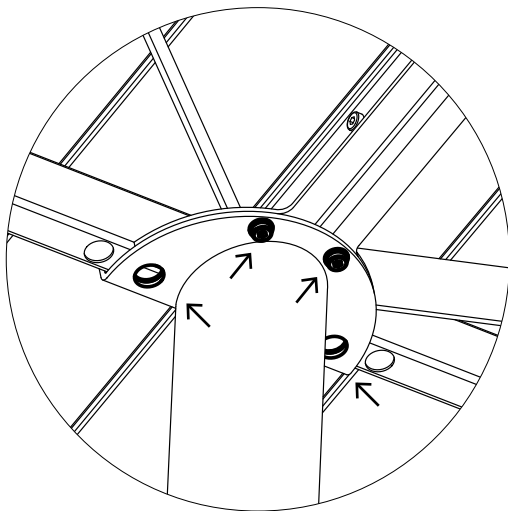

Serrez avec précaution!
Une force excessive
peut endommager le
revêtement !

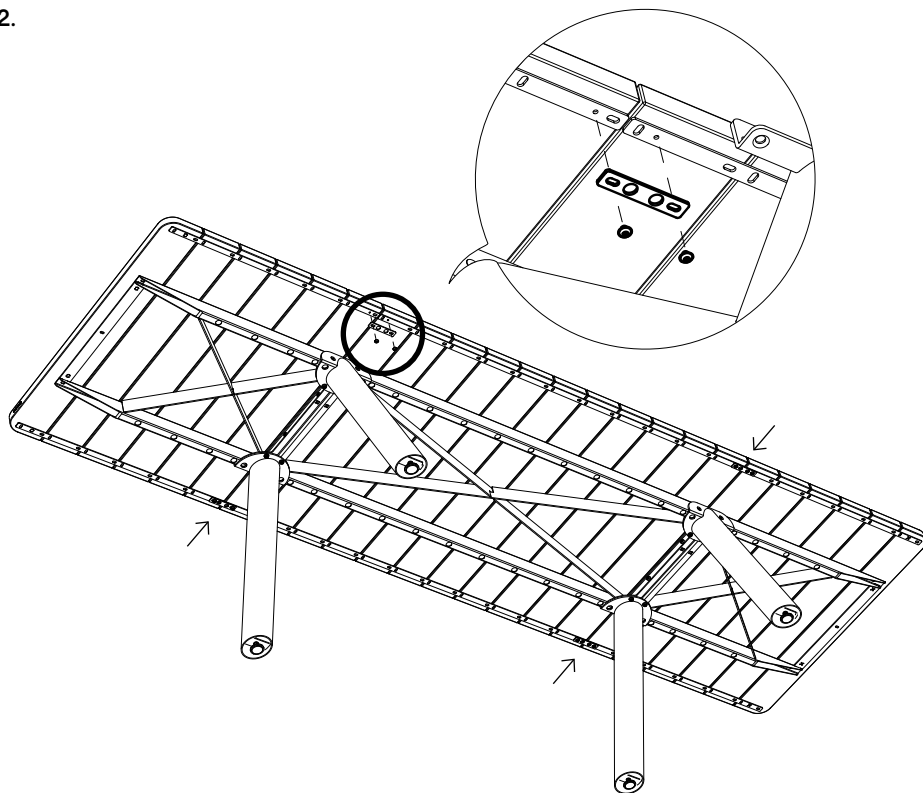

8 Nm
4kg / 8,8lb
MAX!

12.

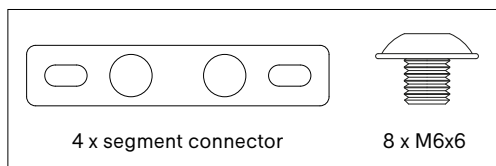

Raccordez les transitions du plateau entre le cadre latéral et le cadre central - Serrez les boulons !

PNG149



EN OPTION

Allez à la page 66 si vous souhaitez ajuster la hauteur des pieds

Option: ajouter des module(s) additionnel(s)

1. Choisissez l'emplacement où vous allez monter les pieds

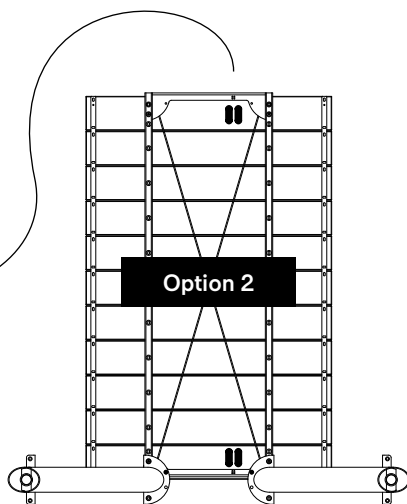
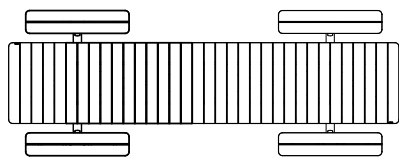
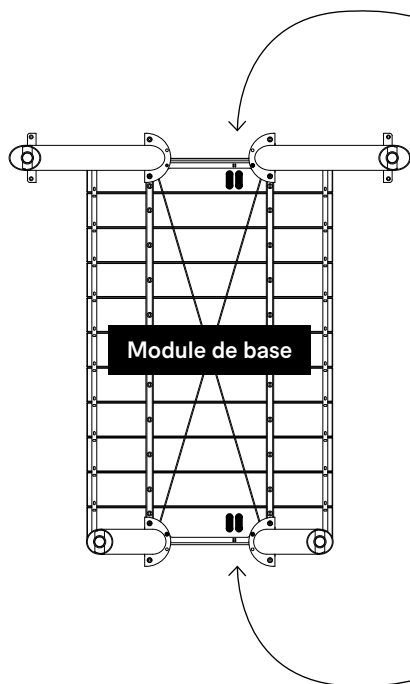
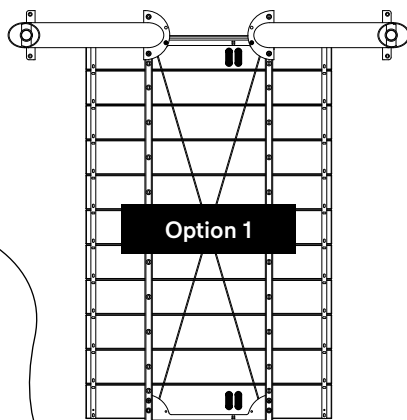
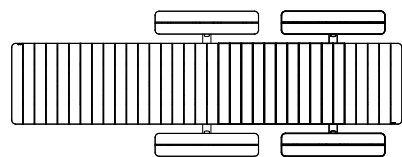

Choisissez l'option 1 ou 2 pour allonger votre module de base. Tenez compte du fait que les lignes gravées doivent toujours s'aligner

2.

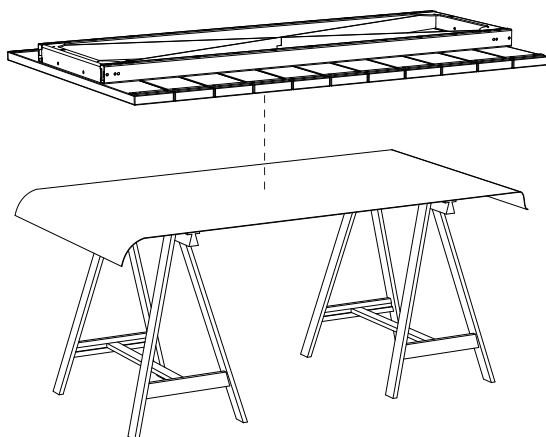

**Placez le cadre central de la table sur deux
tréteaux ou sur une table protégée**

3a. Module picnic additionnel

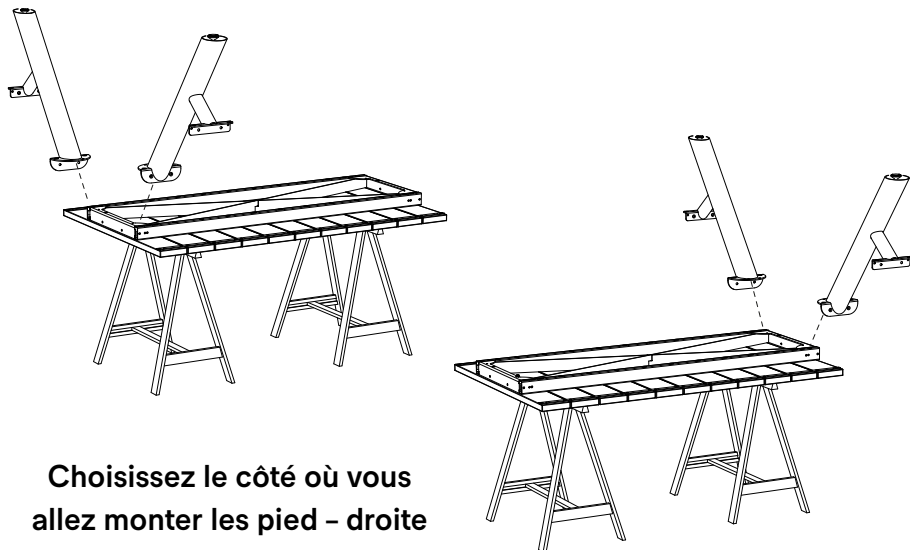

3b. Module table additionnel

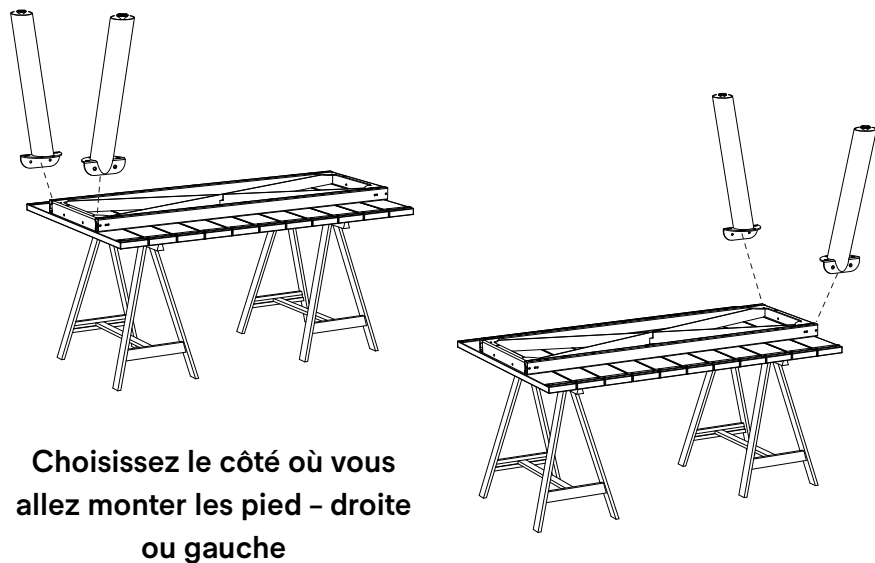

4.

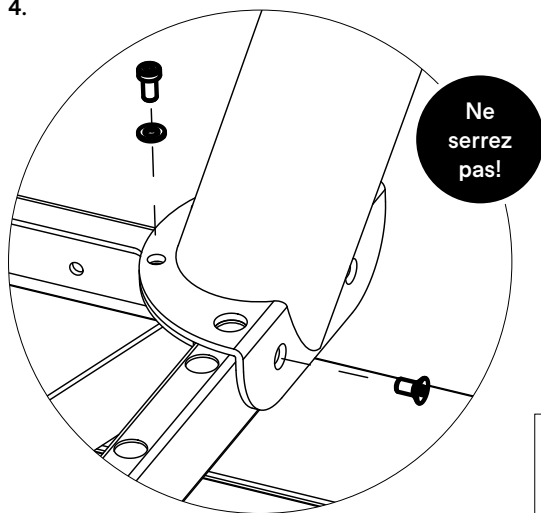

Ne serrez pas!

PNG150
par jambe

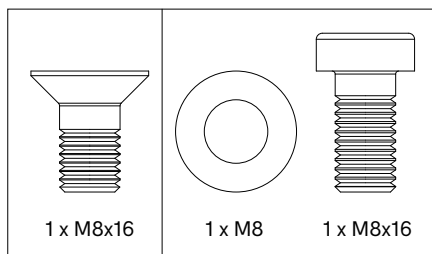

Procédez de même pour les deux pieds

5.

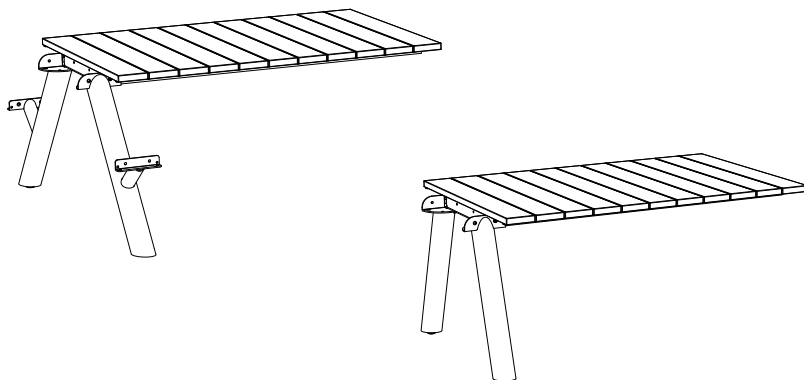

Tournez la table.
Ne serrez pas encore les boulons !

6.

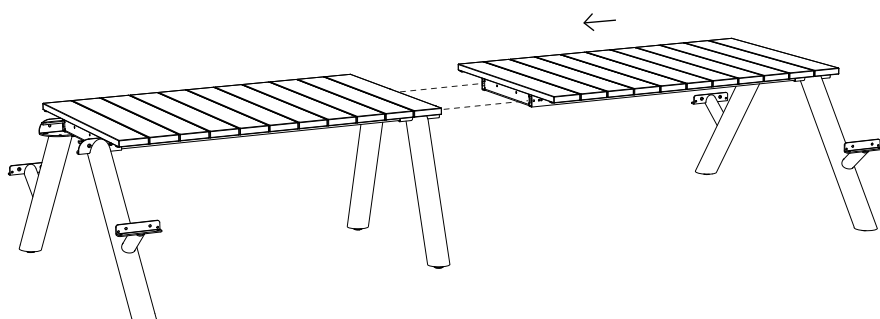
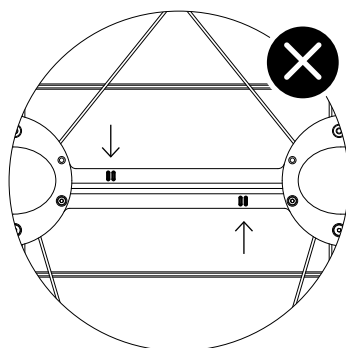
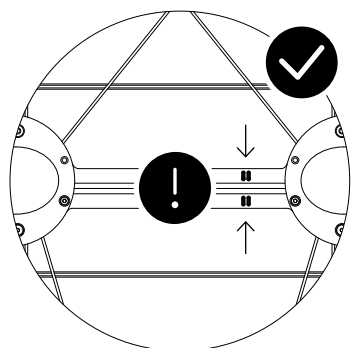
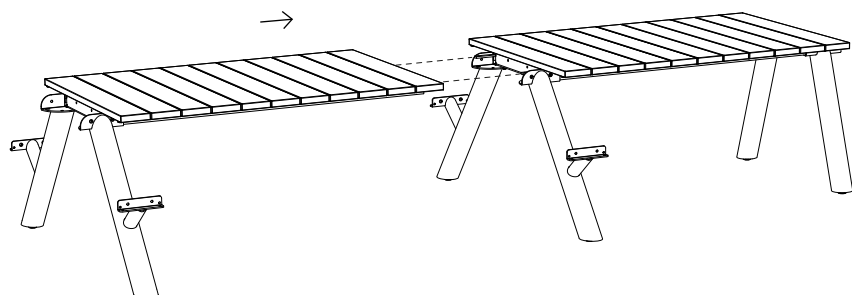

Vérifiez que les deux lignes gravées (sur la partie inférieure du cadre latéral) correspondent à celles du cadre central

7.

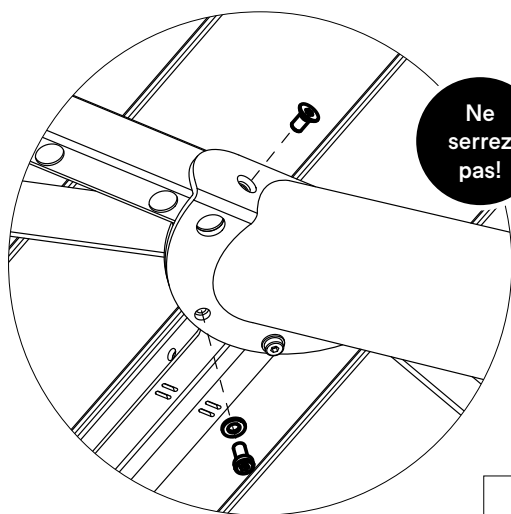
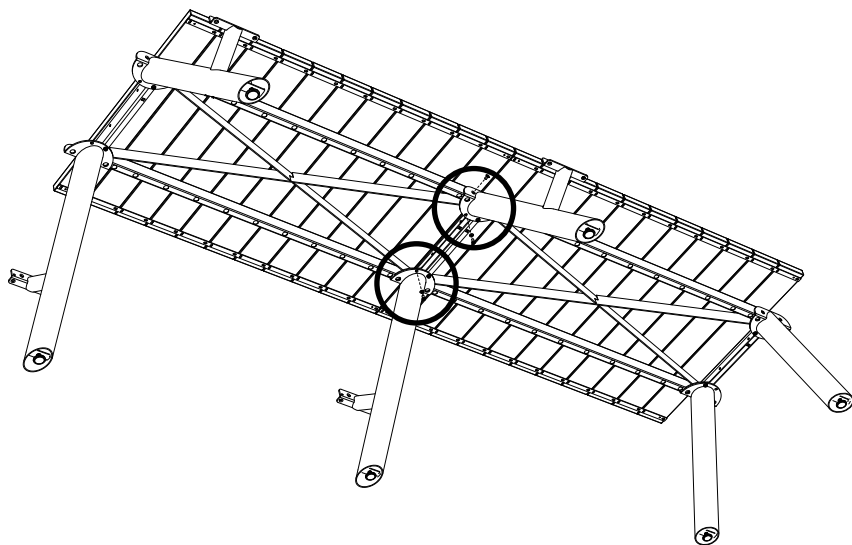

Ne serrez pas!

Procédez de même pour les deux pieds

PNG150
par jambe

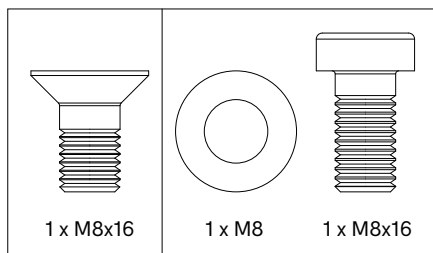

8.

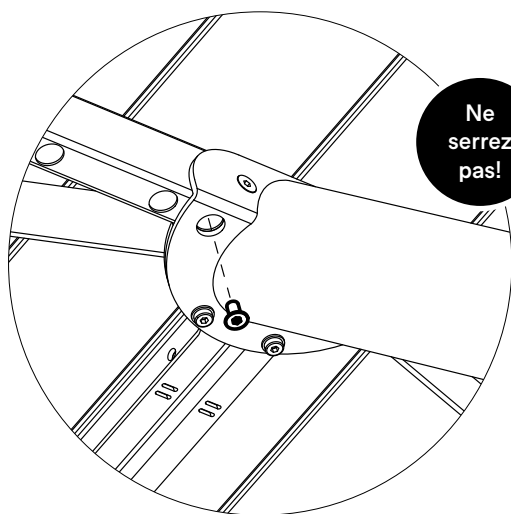
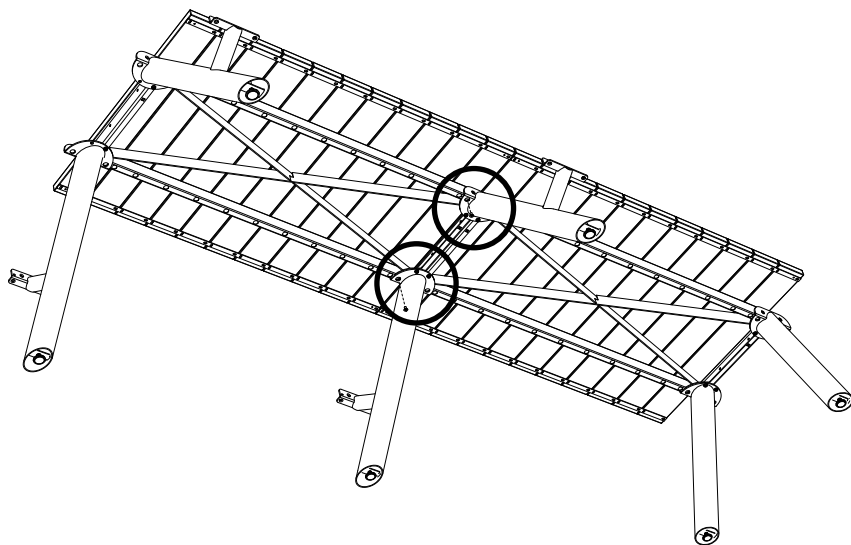

Ne serrez pas!

Mettez en place les raccords des cadres
Procédez de même pour les deux pieds

PNG150
par jambe

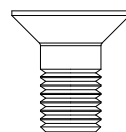

1 x M8x16

9.

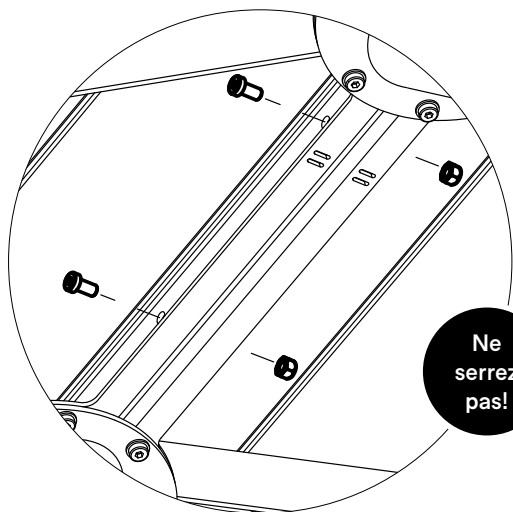
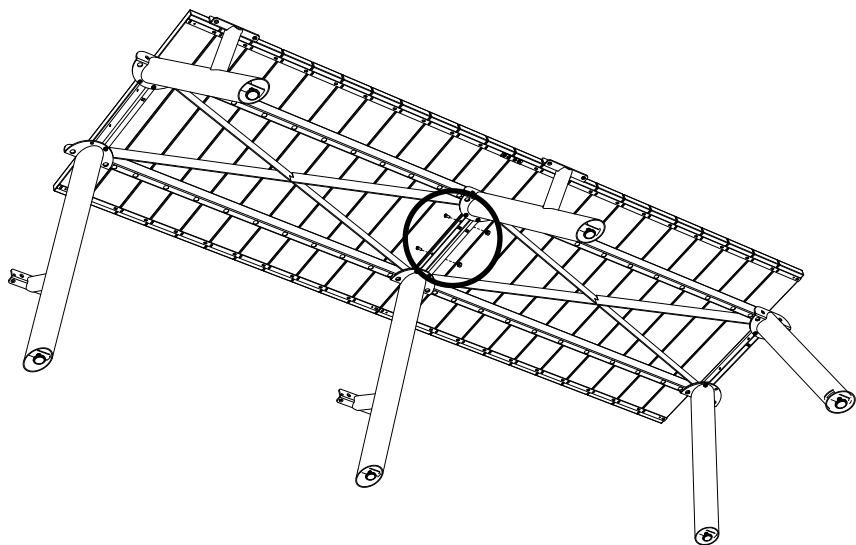

Ne
serrez
pas!

Raccordez les cadres au centre

PNG148

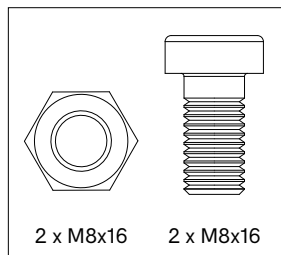

10.

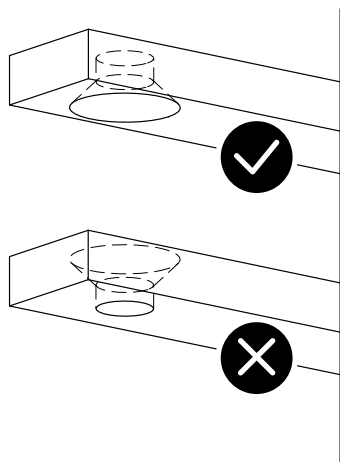
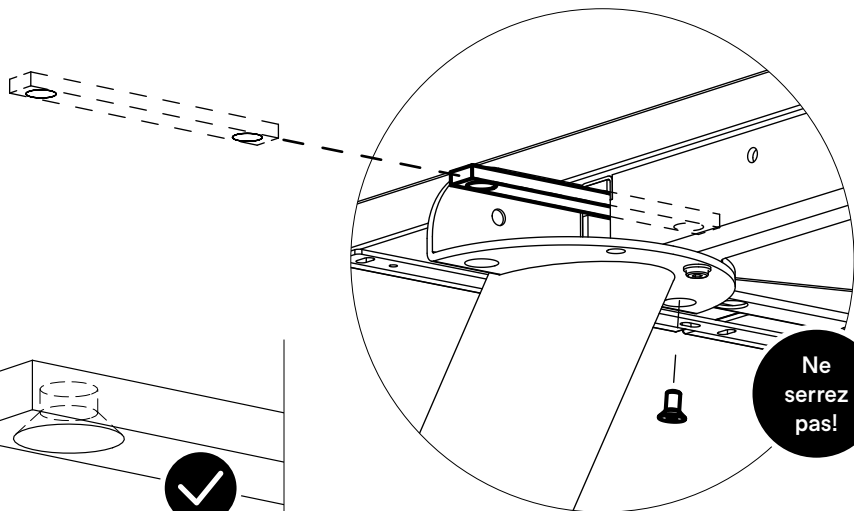
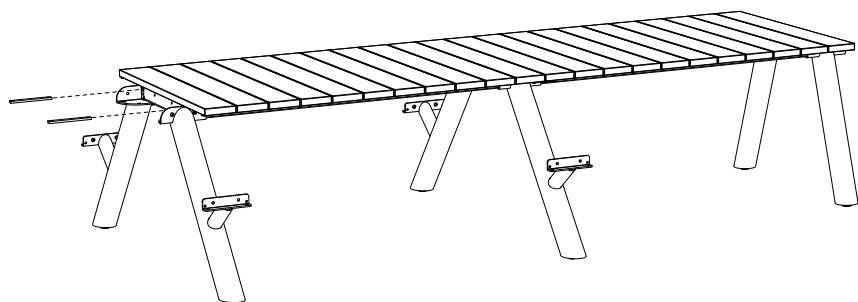

Positionnez le raccord du cadre et insérez le boulon (dans le pied et le cadre). Procédez de même pour les quatre angles !

PNG147



1 x connecteur de cadre

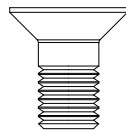

2 x M8x16

11.



Optional

**Retournez à la page 46 si vous souhaitez ajouter
d'autres modules supplémentaires.**

Répétez toutes les étapes des modules additionnels ↗

Sinon, passez à l'étape 12, page suivante

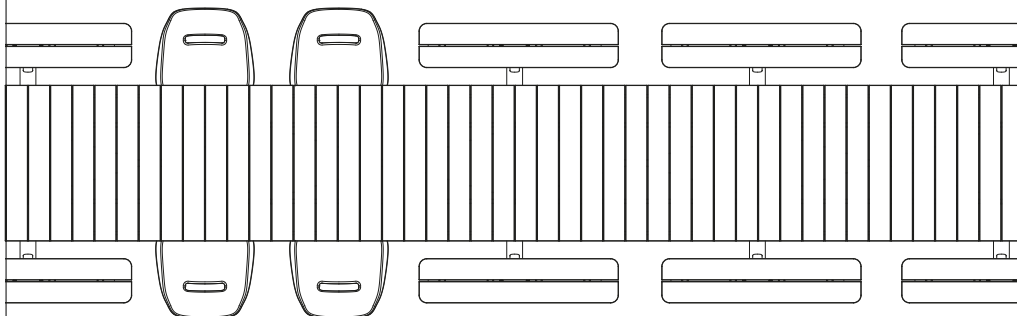

12.

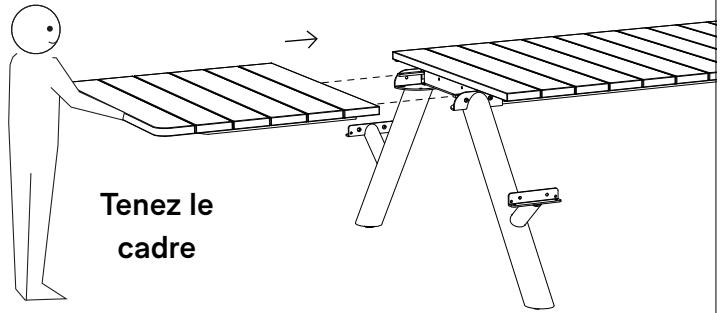

Tenez le cadre

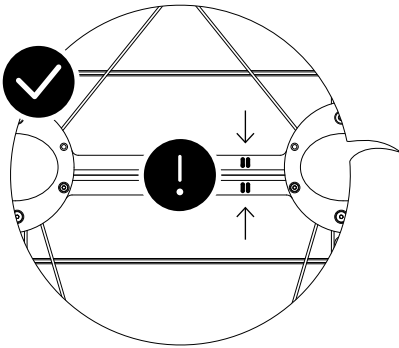

Vérifiez que les deux lignes gravées (sur la partie inférieure du cadre latéral) correspondent à celles du cadre central

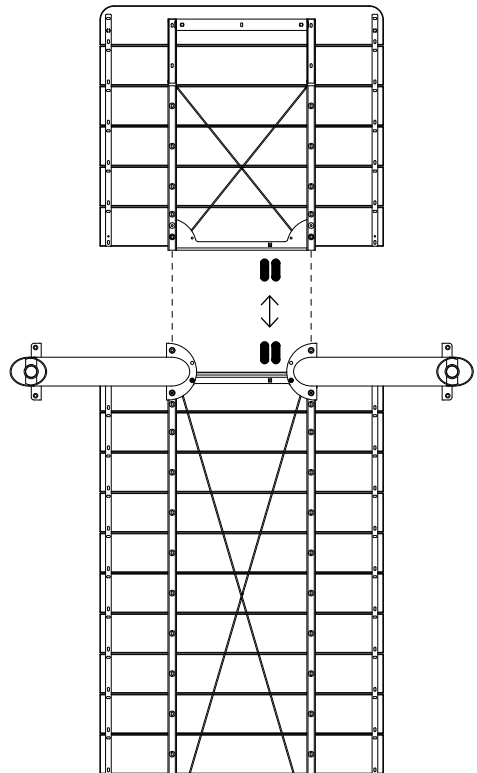
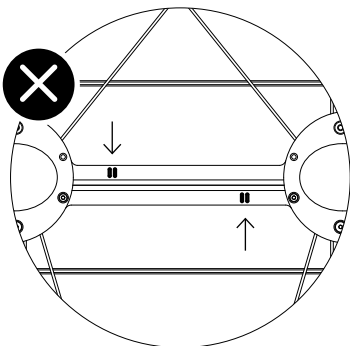

13a.

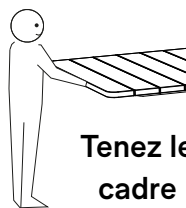
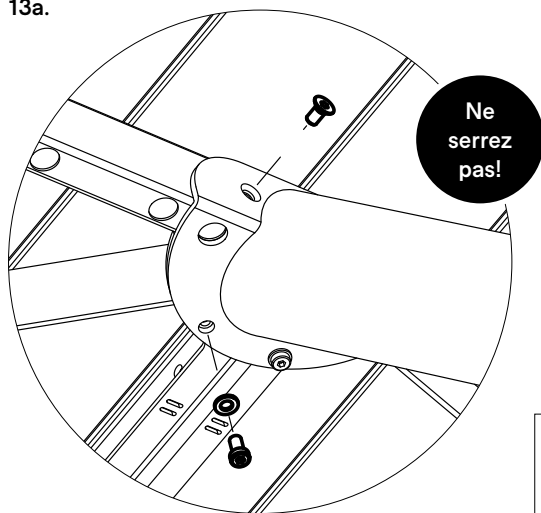

Tenez le cadre

Procédez de même pour les deux pieds

PNG150
par jambe

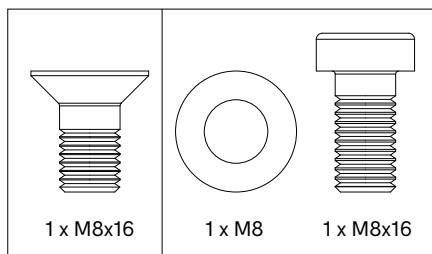

13b.

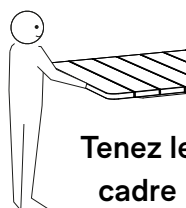
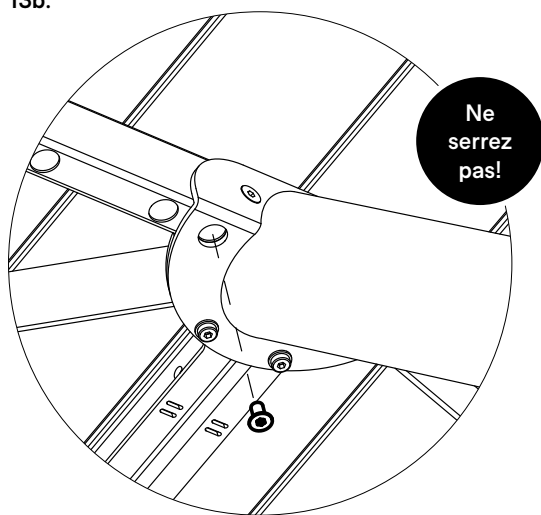

Tenez le cadre

**Mettez en place les raccords des cadres (étape 6).
Procédez de même pour les deux pieds**

PNG150
par jambe

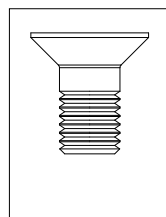

14.

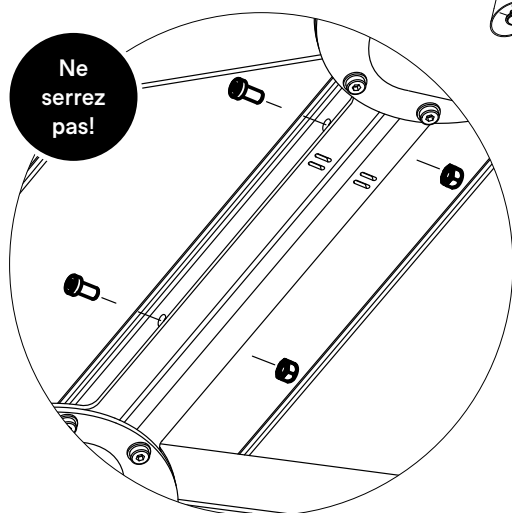
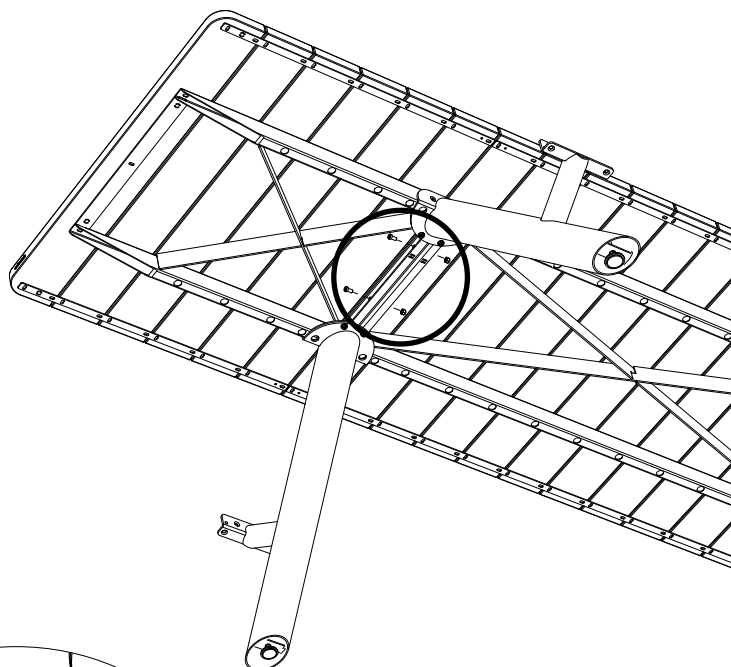
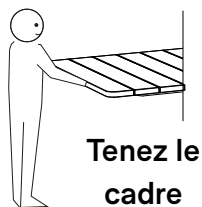

Raccordez les cadres au centre

PNG148

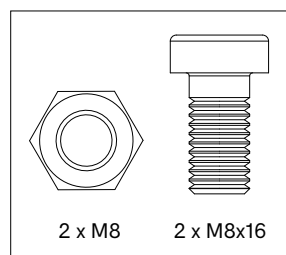

15.

Répétez les étapes 12 à 14 pour l'autre cadre latéral ↗

16a.

**Commencez à serrer les
boulons sur le côté des
lignes gravées !**

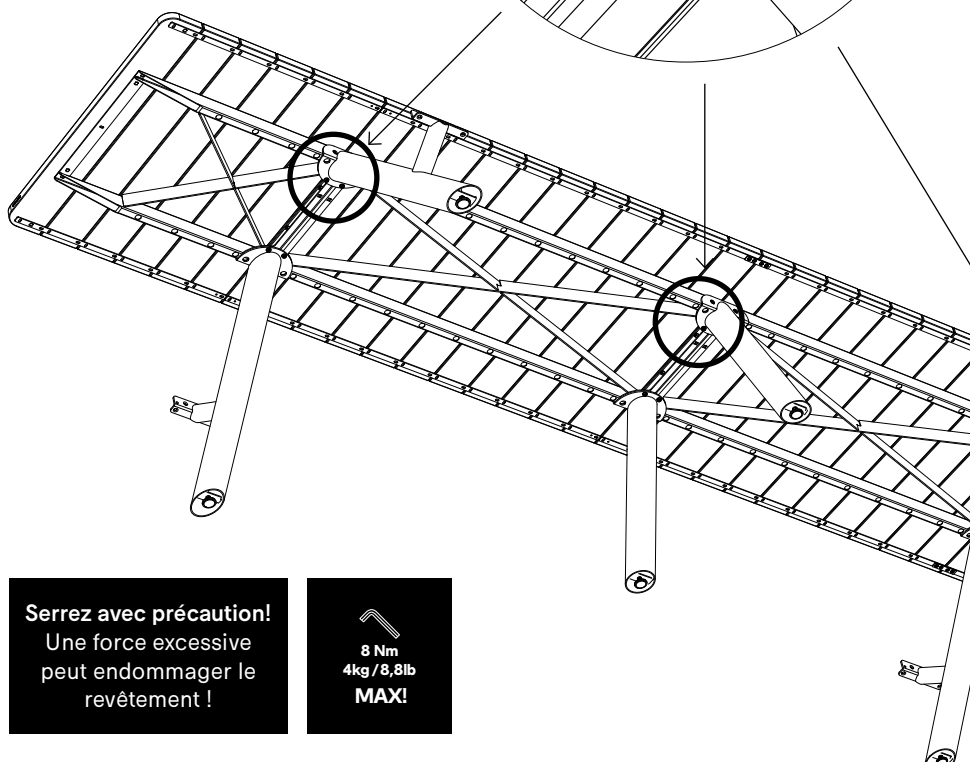
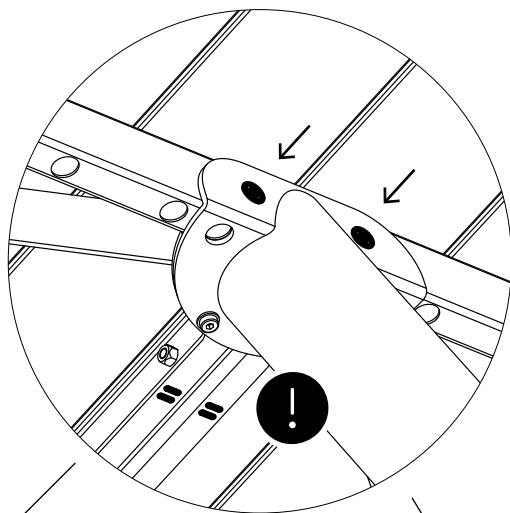

Serrez avec précaution!
Une force excessive
peut endommager le
revêtement !

8 Nm
4kg / 8,8lb
MAX!

16b.

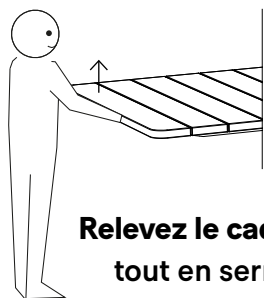

Relevez le cadre latéral
tout en serrant les
boulons et les écrous
au milieu des cadres

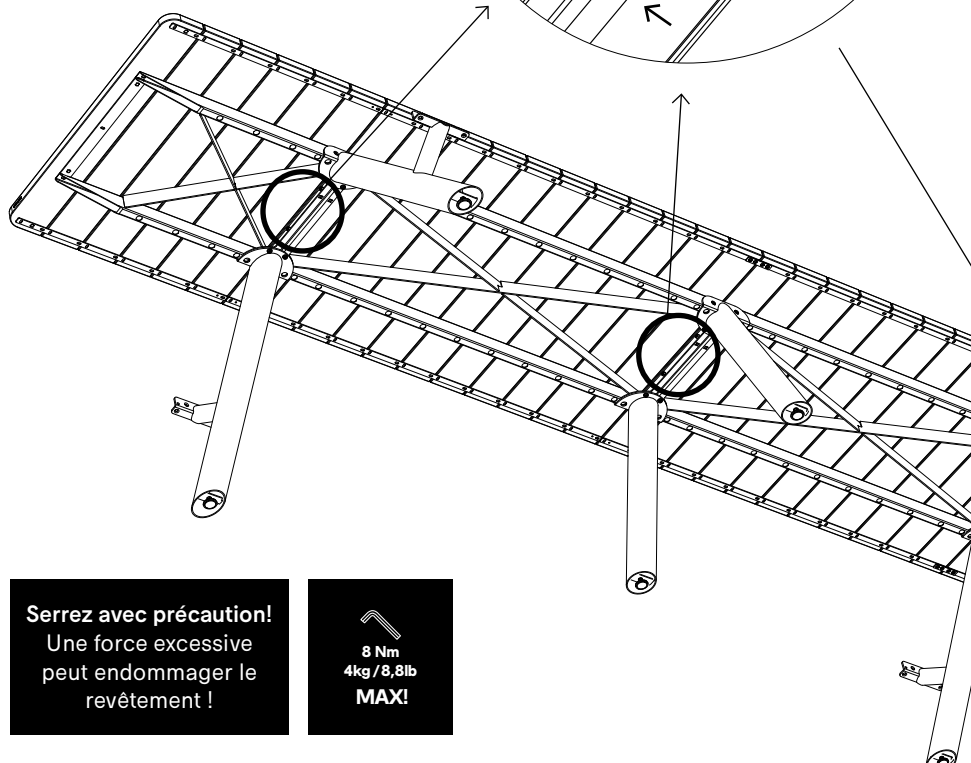
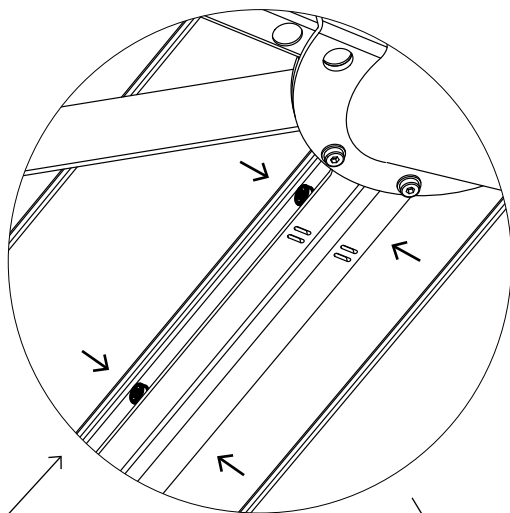

Serrez avec précaution!
Une force excessive
peut endommager le
revêtement !

8 Nm
4kg / 8,8lb
MAX!

16c.

**Serrez tous les
boulons ! N'oubliez
pas les boulons des
raccords des cadres**

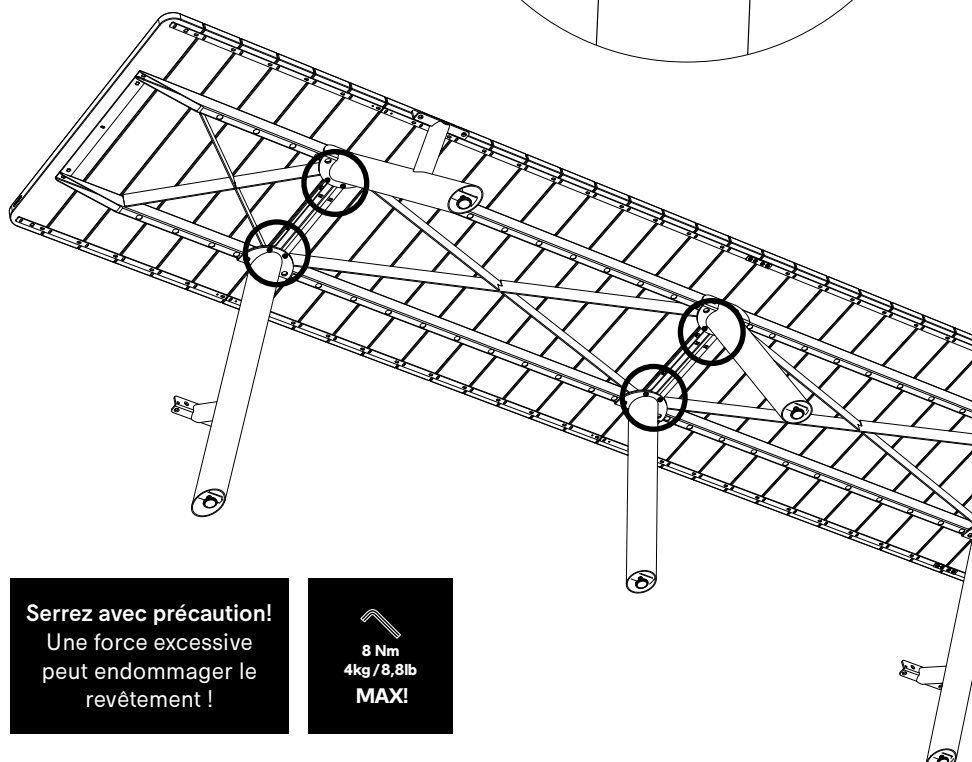
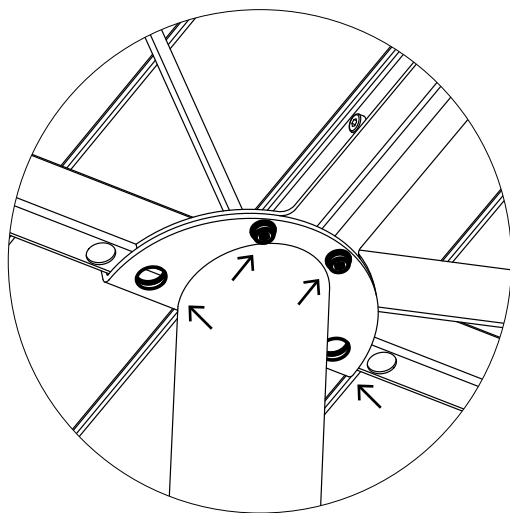

Serrez avec précaution!
Une force excessive
peut endommager le
revêtement !

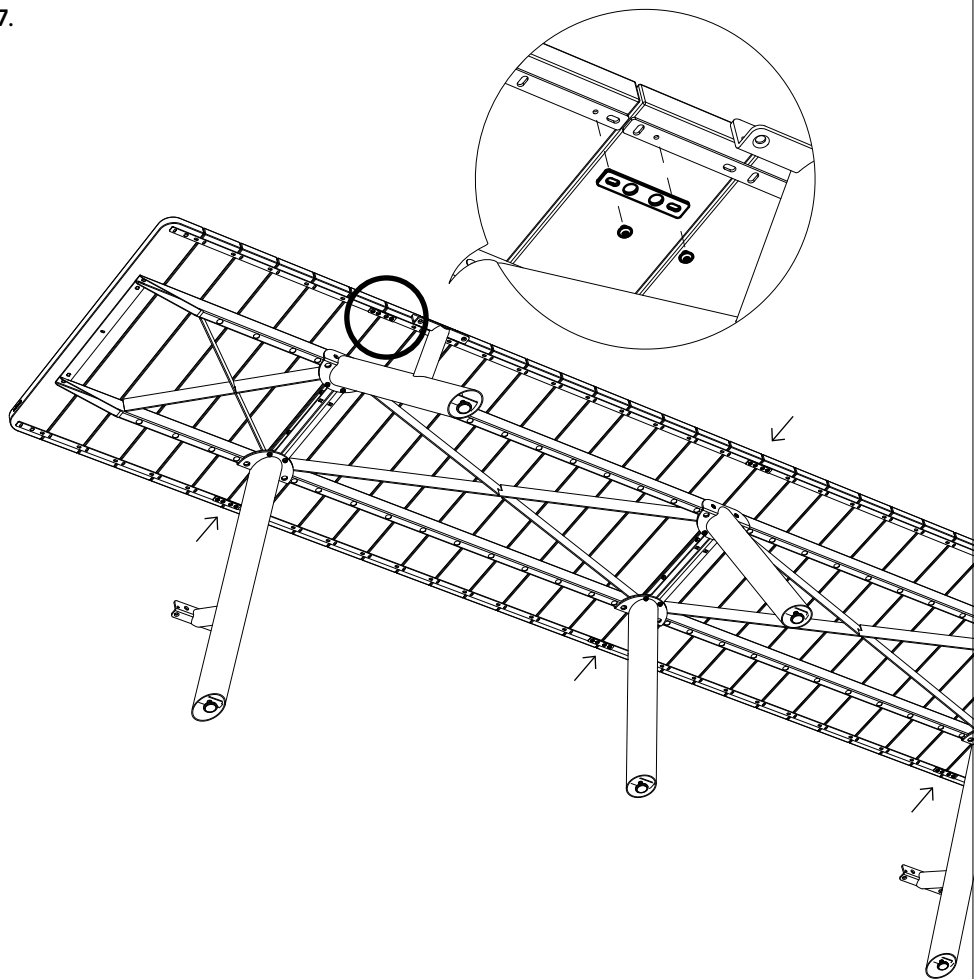

8 Nm
4kg / 8,8lb
MAX!

17.

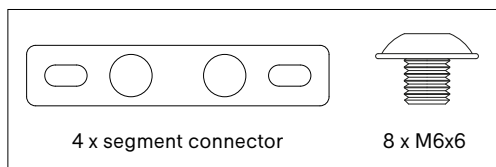

Reliez les transitions du plateau entre les cadres latéraux et le cadre central, ainsi que les cadres centraux entre eux. Serrez les boulons !

PNG149



EN OPTION

Allez à la page 66 si vous souhaitez ajuster la hauteur des pieds

18.

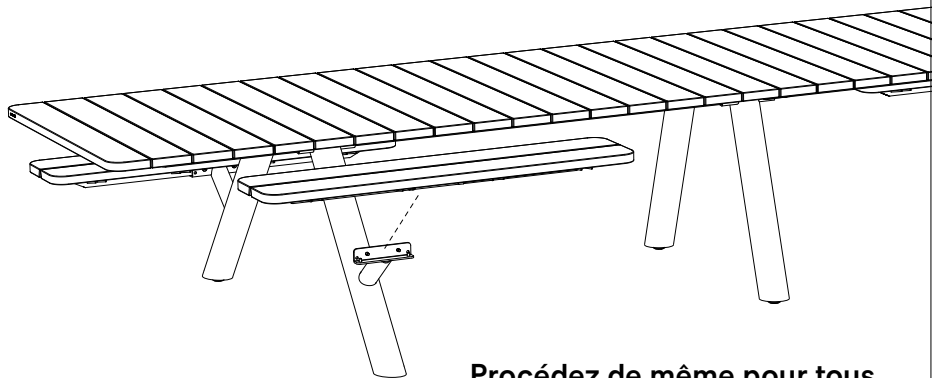

Procédez de même pour tous
les bancs

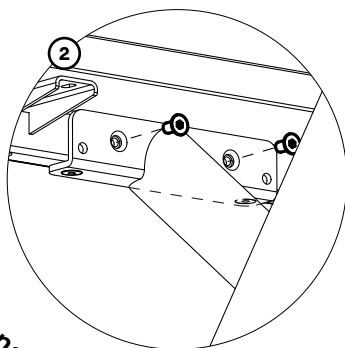
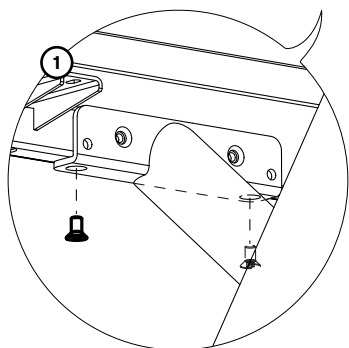

Serrez tous les boulons

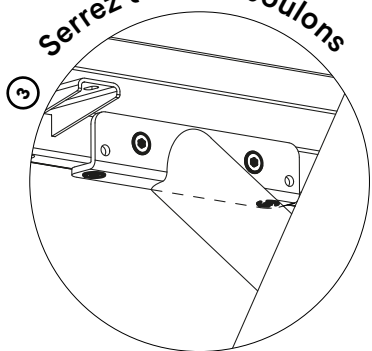

PNG115
par jambe

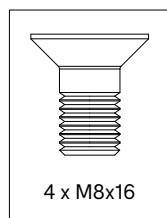

EN OPTION

Allez à la page 63 si vous souhaitez optimiser l'alignement de plusieurs bancs

Option: alignement des bancs

1.

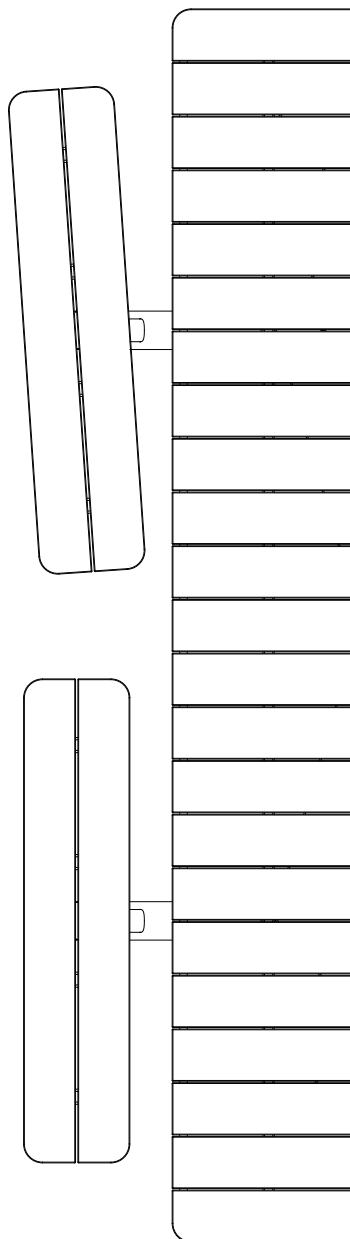
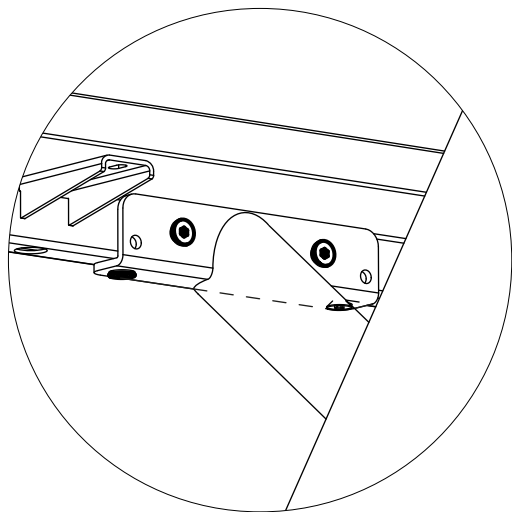

**Si vous souhaitez optimiser
l'alignement de plusieurs bancs,
dévissez légèrement tous les boulons
(n'enlevez pas les boulons !)**

2.

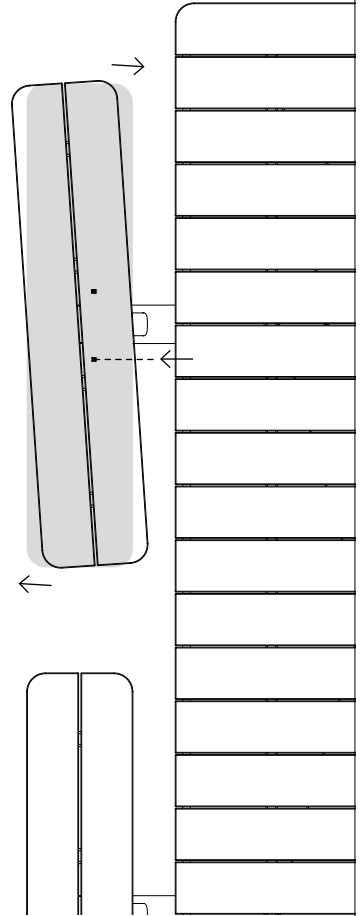
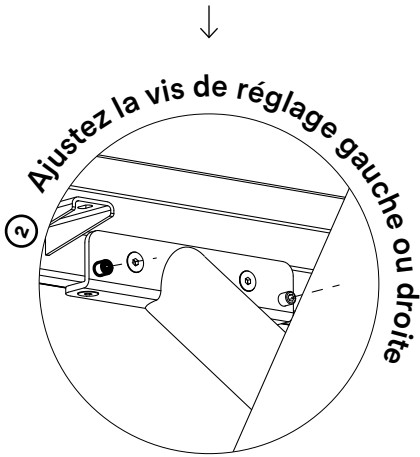
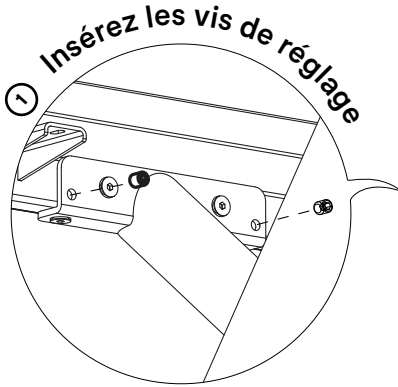

PNG115
par banc

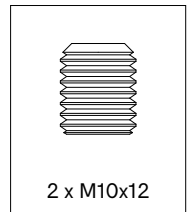

3.

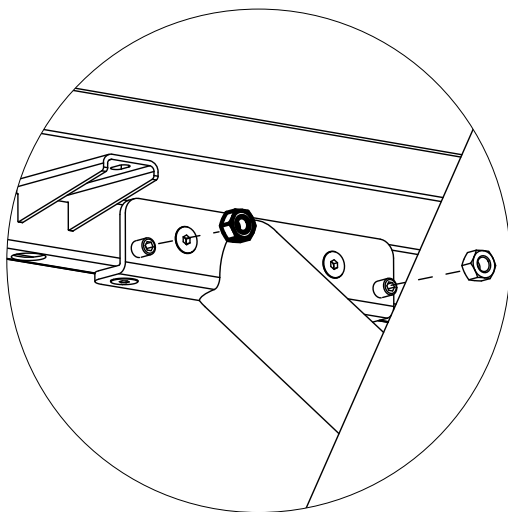

PNG115
per bench

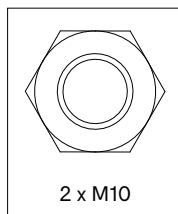

**Mettez en place les deux vis de
réglage avec les écrous**

4.

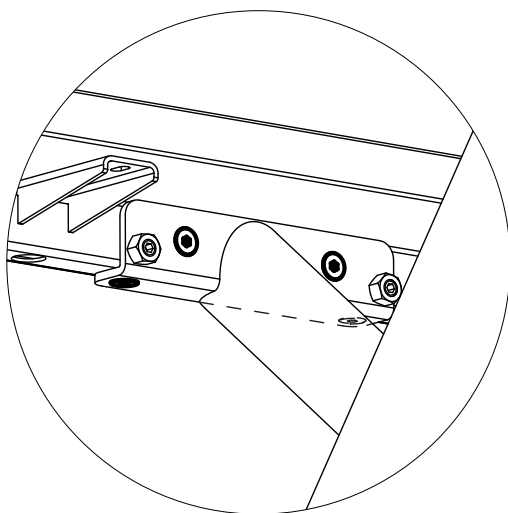

Resserrez tous les boulons !

Option: réglage des pieds

1.

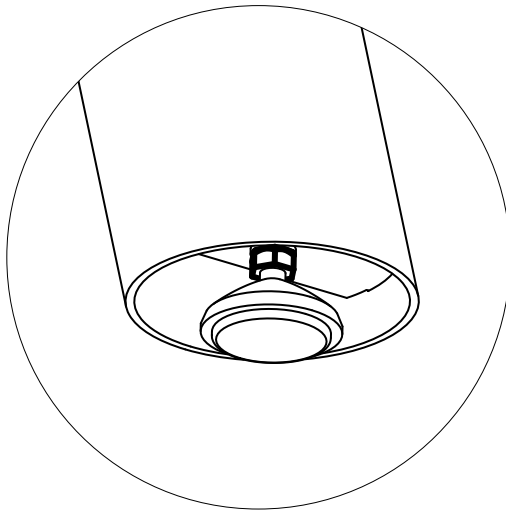
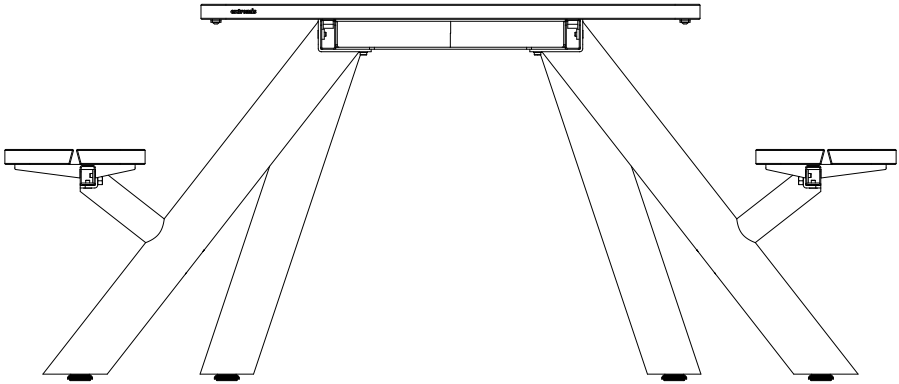

**Pour régler la hauteur des pieds, veillez à tourner
l'écrou et non les pieds**

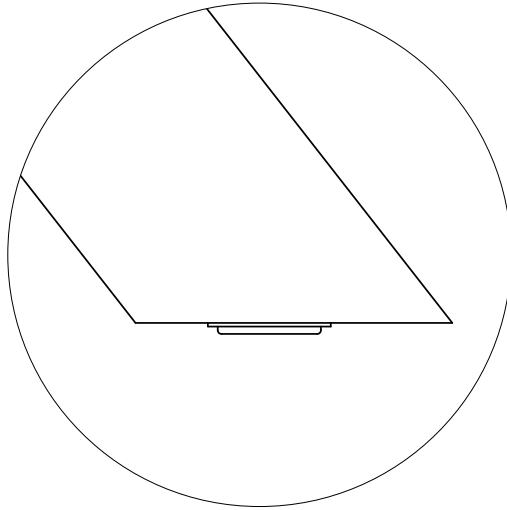

Min. 0,5 cm

Veillez à ce que le pied dépasse suffisamment sur les surfaces irrégulières pour éviter d'endommager la jambe

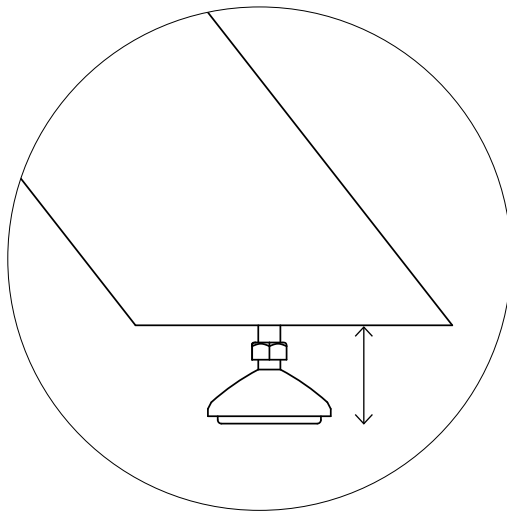

Max. 3 cm

Kit de montage

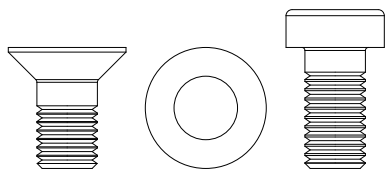

4 x M8x16

4 x M8

4 x M8x16

PNG150 pour fixer un jeu
de pieds

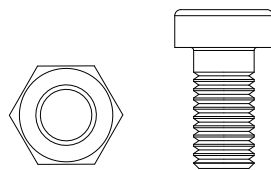

2 x M8

2 x M8x16

PNG148 pour fixer les cadres
l'un à l'autre

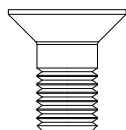

2 x frame connector

4 x M8x16

PNG147 pour fixer les raccords
de cadre aux cadres

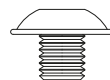

4 x M6x6

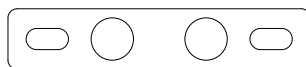

2 x segment
connector

PNG149 pour fixer les segment de
table l'un à l'autre

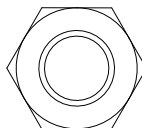

4 x M10

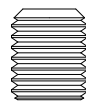

4 x M10x12

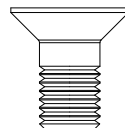

8 x M8x16

PNG115 pour fixer deux bancs



Avertissements

Instructions de montage

Entretien

Avertissements ↗

Instructions de montage ↗

Entretien ↗



Avertissements

Général

- N'utilisez pas d'outils pointus pour ouvrir l'emballage.
- Nous déconseillons fortement d'utiliser des outils électriques.
- Risque de trébuchement, attention à la marche.
- N'éteignez pas de cigarettes sur la table.
- Ne résiste pas aux graffitis.
- Ne laissez pas des enfants jouer sur la table sans surveillance.
- Pour éviter tout risque d'étouffement, maintenez les sacs en plastique hors de portée des bébés et des enfants
- Les couleurs peuvent varier au fil des années ou d'un lot à l'autre.

Produit

- Ne pas se lever ou sauter sur la table.
- Ne tirez pas la table, mais portez-la au minimum à 2 personnes.
- Max. 2 personnes ou 240 kg par banc.

Bois

- Le bois est livré non traité.
- Le bois est un matériau naturel et son aspect est différent pour chaque latte, planche et arbre.
- Le bois deviendra progressivement plus rugueux et commencera à griser en raison de l'exposition au soleil et à la pluie. Nous conseillons de huiler le bois une ou deux fois par an. 1x avant l'été et 1x après l'été pour protéger de l'hiver.
- Nettoyez régulièrement avec un détergent doux. N'utilisez jamais de nettoyeur haute pression car cela rendrait la surface lisse du bois rugueuse et endommagerait irrémédiablement les fibres du bois.
- Nettoyage en profondeur avec Extremis Wood Cleaner.
- Nous vous conseillons vivement de traiter votre bois avec une huile pour bois pour le protéger des taches, de petites fissures et crevasses



peuvent également apparaître au cours de cette opération. Nous recommandons à tout le monde de traiter le mobilier en bois avec notre protecteur spécifique. Il est préférable d'effectuer ce traitement tous les ans.

Acier galvanisé

- La galvanisation devient moins brillante lorsqu'elle est utilisée en extérieur.
- Ignifuge - NEN-EN13501-1 A1 - Les produits de classe A1 ne contribueront à aucun stade de l'incendie, y compris à un feu complètement développé. Pour cette raison, ils sont supposés être capables de satisfaire également toutes les exigences de toutes les classes inférieures.
- Des impuretés éventuelles dans la cuve d'immersion peuvent provoquer des taches noires lors de la galvanisation, qui sont indissociables de cette technique de finition industrielle.
- Les marques blanches sur cette couche de zinc sont également intrinsèques à ce procédé et disparaîtront lorsque les meubles seront placés à l'extérieur.
- Cette technique de finition industrielle peut engendrer une surface rugueuse. Cela fait partie intégrante du processus.

Thermolaquage

- Le thermolaquage nécessite plus d'entretien.
- N'utilisez pas de poudres à récurer abrasives ou de produits abrasifs, car ils risquent de rayer la surface.
- La couleur peut légèrement pâlir en cas d'exposition aux rayons UV.
- Ignifuge- NEN-EN13501-1 A2-sl - Satisfaisant aux mêmes critères que la classe B pour l'essai SBI selon EN13823. De plus, dans les conditions d'un feu complètement développé, ces produits ne contribueront pas de manière significative à la charge calorifique et à la croissance du feu.
- Les couleurs foncées peuvent devenir très chaudes par temps ensoleillé.



Sunbrella®

- N'est pas imperméable, rangez à l'intérieur.
- Secouez ou brossez immédiatement la saleté.
- Résistance des couleurs aux UV : 7/8 (ISO 105-B02).



Instructions de montage



Regardez les dessins, à partir de la page 7

Panigiri combo (module de base) (p7)

1. Placez le cadre central de la table sur deux tréteaux ou sur une surface protégée.
2. Différence entre un pied Picnic et un pied de table.
3. Choisissez l'emplacement des pieds Picnic (avec banc) ou des pieds de table. Positionnez les quatre pieds sur le cadre central.
4. Fixez les quatre pieds sur le cadre central en insérant un boulon M8x16 et une rondelle M8 depuis le côté vertical et un boulon M8x16 depuis le côté, comme indiqué sur le schéma, **mais ne serrez pas encore les boulons!**
5. Tournez maintenant la table, **mais ne serrez pas encore les boulons!**
6. Mettez en place quatre raccords de cadres en les enfonçant à moitié dans le cadre central, avec le côté chanfreiné vers le bas, comme indiqué sur le schéma, et fixez-les avec un boulon M8x16 chacun, **mais ne serrez pas encore les boulons ! En option** : Passez à la page 45 si vous souhaitez allonger votre table avec un module supplémentaire. Sinon, passez à l'étape 7, page suivante.
7. Placez l'un des cadres latéraux au bout du cadre central. Attention : Vérifiez que les deux lignes gravées (sur la partie inférieure du cadre latéral) correspondent à celles du cadre central.
8. **a.** Tenez le cadre latéral pendant que vous y fixez les deux pieds en insérant un boulon M8x16 avec rondelle M8 sur le côté inférieur et un boulon M8x16 sur le côté, comme indiqué sur le schéma, **mais ne**



serrez pas encore les boulons!

b. Fixez chaque raccord de cadres avec un boulon M8x16, mais ne serrez pas encore les boulons!

9. Continuez à tenir le cadre latéral pendant que vous raccordez les cadres entre eux au moyen de deux boulons M8x16 avec écrous M8, mais ne serrez pas encore les boulons!
10. Répétez les étapes 7 à 9 pour l'autre cadre latéral.
11. **a.** Tous les boulons peuvent maintenant être serrés, mais commencez par serrer les boulons du côté des lignes gravées, comme indiqué sur le schéma.
b. Relevez ensuite le cadre latéral tout en serrant les boulons et les écrous au milieu des cadres.
c. Serrez enfin tous les autres boulons, sans oublier de serrer les boulons des raccords de cadres!
12. Raccordez les transitions du plateau entre le cadre latéral et le cadre central à l'aide des raccords de segments, comme indiqué sur le schéma. Mettez en place deux boulons M6x6 pour chacun. Serrez les boulons!
13. Fixez les bancs sur les pieds Picnic en insérant à chaque fois quatre boulons M8x16. Conseil : Introduisez tout d'abord les boulons verticaux, puis les boulons latéraux. Serrez les boulons!

Panigiri picnic (module de base) (p20)

1. Placez le cadre central de la table sur deux tréteaux ou sur une surface protégée.
2. Pied de picnic.
3. Positionnez les quatre pieds sur le cadre central.
4. Fixez les quatre pieds sur le cadre central en insérant un boulon M8x16 et une rondelle M8 depuis le côté vertical et un boulon M8x16 depuis le côté, comme indiqué sur le schéma, mais ne serrez pas encore les boulons!
5. Tournez maintenant la table, mais ne serrez pas encore les boulons!
6. Mettez en place quatre raccords de cadres en les enfonçant à



moitié dans le cadre central, avec le côté chanfreiné vers le bas, comme indiqué sur le schéma, et fixez-les avec un boulon M8x16 chacun, **mais ne serrez pas encore les boulons ! En option** : Passez à la page 45 si vous souhaitez allonger votre table avec un module supplémentaire. Sinon, passez à l'étape 7, page suivante.

7. Placez l'un des cadres latéraux au bout du cadre central. Attention : Vérifiez que les deux lignes gravées (sur la partie inférieure du cadre latéral) correspondent à celles du cadre central.
8. **a.** Tenez le cadre latéral pendant que vous y fixez les deux pieds en insérant un boulon M8x16 avec rondelle M8 sur le côté inférieur et un boulon M8x16 sur le côté, comme indiqué sur le schéma, mais ne serrez pas encore les boulons!
b. Fixez chaque raccord de cadres avec un boulon M8x16, mais ne serrez pas encore les boulons!
9. Continuez à tenir le cadre latéral pendant que vous raccordez les cadres entre eux au moyen de deux boulons M8x16 avec écrous M8, mais ne serrez pas encore les boulons!
10. Répétez les étapes 7 à 9 pour l'autre cadre latéral.
11. **a.** Tous les boulons peuvent maintenant être serrés, mais commencez par serrer les boulons du côté des lignes gravées, comme indiqué sur le schéma.
b. Relevez ensuite le cadre latéral tout en serrant les boulons et les écrous au milieu des cadres.
c. Serrez enfin tous les autres boulons, sans oublier de serrer les boulons des raccords de cadres!
12. Raccordez les transitions du plateau entre le cadre latéral et le cadre central à l'aide des raccords de segments, comme indiqué sur le schéma. Mettez en place deux boulons M6x6 pour chacun. Serrez les boulons!
13. Fixez les bancs sur les pieds Picnic en insérant à chaque fois quatre boulons M8x16. Conseil : Introduisez tout d'abord les boulons verticaux, puis les boulons latéraux. Serrez les boulons!



Panigiri table (module de base) (p33)

1. Placez le cadre central de la table sur deux tréteaux ou sur une surface protégée.
2. Pied de table.
3. Positionnez les quatre pieds sur le cadre central.
4. Fixez les quatre pieds sur le cadre central en insérant un boulon M8x16 et une rondelle M8 depuis le côté vertical et un boulon M8x16 depuis le côté, comme indiqué sur le schéma, mais ne serrez pas encore les boulons!
5. Tournez maintenant la table, mais ne serrez pas encore les boulons!
6. Mettez en place quatre raccords de cadres en les enfonçant à moitié dans le cadre central, avec le côté chanfreiné vers le bas, comme indiqué sur le schéma, et fixez-les avec un boulon M8x16 chacun, mais ne serrez pas encore les boulons ! **En option** : Passez à la page 45 si vous souhaitez allonger votre table avec un module supplémentaire. Sinon, passez à l'étape 7, page suivante.
7. Placez l'un des cadres latéraux au bout du cadre central. Attention : Vérifiez que les deux lignes gravées (sur la partie inférieure du cadre latéral) correspondent à celles du cadre central.
8. **a.** Tenez le cadre latéral pendant que vous y fixez les deux pieds en insérant un boulon M8x16 avec rondelle M8 sur le côté inférieur et un boulon M8x16 sur le côté, comme indiqué sur le schéma, mais ne serrez pas encore les boulons!
b. Fixez chaque raccord de cadres avec un boulon M8x16, mais ne serrez pas encore les boulons!
9. Continuez à tenir le cadre latéral pendant que vous raccordez les cadres entre eux au moyen de deux boulons M8x16 avec écrous M8, mais ne serrez pas encore les boulons!
10. Répétez les étapes 7 à 9 pour l'autre cadre latéral.
11. **a.** Tous les boulons peuvent maintenant être serrés, mais commencez par serrer les boulons du côté des lignes gravées, comme indiqué sur le schéma.
b. Relevez ensuite le cadre latéral tout en serrant les boulons et les



écrous au milieu des cadres.

c. Serrez enfin tous les autres boulons, sans oublier de serrer les boulons des raccords de cadres!

12. Raccordez les transitions du plateau entre le cadre latéral et le cadre central à l'aide des raccords de segments, comme indiqué sur le schéma. Mettez en place deux boulons M6x6 pour chacun. Serrez les boulons!

En option: ajouter des module(s) additionnel(s) (p45)

1. Choisissez l'emplacement où vous allez monter les pieds. Choisissez l'option 1 ou 2 pour allonger votre module de base. Tenez compte du fait que les lignes gravées doivent toujours s'aligner !
2. Placez le cadre central de la table sur deux tréteaux ou sur une surface protégée.
3. **a. Module Picnic additionnel** : Choisissez le côté du cadre central sur lequel vous souhaitez monter les pieds Picnic.
b. Module Table additionnel : Choisissez le côté du cadre central sur lequel vous souhaitez monter les pieds de la table.
4. Fixez les deux pieds sur le cadre central en insérant un boulon M8x16 et une rondelle M8 depuis le côté vertical et un boulon M8x16 depuis le côté, comme indiqué sur le schéma, mais ne serrez pas encore les boulons !
5. Tournez maintenant la table, mais ne serrez pas encore les boulons !
6. Placez le module additionnel sur le module de base. Vérifiez que les deux lignes gravées (sur la partie inférieure du cadre latéral) correspondent à celles du cadre central.
7. Fixez les deux pieds sur le module additionnel en insérant un boulon M8x16 et une rondelle M8 depuis le côté vertical et un boulon M8x16 depuis le côté, comme indiqué sur le schéma, mais ne serrez pas encore les boulons !
8. Mettez en place les raccords de cadres en insérant un boulon M8x16 par pied, comme indiqué sur le schéma, mais ne serrez pas encore les boulons !



9. Raccordez les cadres centraux en insérant deux boulons M8x16 avec écrous M8, mais ne serrez pas encore les boulons !
10. Positionnez ensuite deux autres raccords de cadres sur le module additionnel, avec le côté chanfreiné vers le bas, comme indiqué sur le schéma, et fixez-les avec un boulon M8x16 chacun, mais ne serrez pas encore les boulons !
11. **En option** : Retournez à la page 46 si vous souhaitez ajouter d'autres modules et répétez toutes les étapes pour chaque module supplémentaire. Sinon, passez à l'étape 12, page suivante.
12. Placez un cadre latéral sur l'un des deux côtés. Attention : Vérifiez que les deux lignes gravées (sur la partie inférieure du cadre latéral) correspondent à celles du cadre central.
13. **a.** Tenez le cadre latéral pendant que vous y fixez les deux pieds en insérant un boulon M8x16 avec rondelle M8 sur le côté inférieur et un boulon M8x16 sur le côté, comme indiqué sur le schéma, mais ne serrez pas encore les boulons !
b. Mettez en place chaque raccord de cadres avec un boulon M8x16, mais ne serrez pas encore les boulons !
14. Continuez à tenir le cadre latéral pendant que vous raccordez les cadres entre eux au moyen de deux boulons M8x16 avec écrous M8, mais ne serrez pas encore les boulons !
15. Répétez les étapes 12 à 14 pour l'autre cadre latéral.
16. **a.** Tous les boulons peuvent maintenant être serrés, mais commencez par serrer les boulons du côté des lignes gravées, comme indiqué sur le schéma.
b. Relevez ensuite le cadre latéral tout en serrant les boulons et les écrous au milieu des cadres.
c. Serrez enfin tous les autres boulons, sans oublier de serrer les boulons des raccords de cadres !
17. Raccordez les transitions du plateau entre le cadre latéral et le cadre central à l'aide des raccords de segments, comme indiqué sur le schéma. Mettez en place deux boulons M6x6 pour chacun. Serrez les boulons !



18. Fixez tous les bancs sur les pieds Picnic en insérant à chaque fois quatre boulons M8x16. Conseil : Introduisez tout d'abord les boulons verticaux, puis les boulons latéraux. Serrez les boulons !

En option: alignement des bancs (p63)

1. Si vous souhaitez optimiser l'alignement de plusieurs bancs, dévissez légèrement tous les boulons, mais n'enlevez pas les boulons!
2. Insérez les vis de réglage, comme indiqué sur le schéma. Ajustez ensuite la vis de réglage gauche ou droite en fonction de la façon dont vous souhaitez aligner le banc.
3. Mettez ensuite en place les deux vis de réglage avec des écrous M10.
4. Pour finir, resserrez tous les boulons.

En option: réglage des pieds (p66)

1. Pour régler la hauteur des pieds, veillez à tourner l'écrou et non les pieds.
Veillez à ce que le pied dépasse suffisamment sur les surfaces irrégulières pour éviter d'endommager la jambe



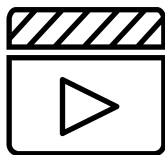

Voir les vidéos d'entretien sur notre site web:

www.extremis.com/entretien

Bois

HUILER

Deux fois par an

Avant la première utilisation et/ou après nettoyage et ponçage, nous recommandons vivement de traiter le bois au moyen de notre produit Extremis Wood Protector pour le protéger des salissures, de l'humidité et des rayons UV.

NETTOYAGE QUOTIDIEN

Régulièrement et après chaque utilisation

Prévoyez un entretien régulier pour prolonger la durée de vie de votre mobilier de jardin. Un entretien régulier garantit au mobilier de toujours conserver un aspect optimal.

En nettoyant le bois régulièrement et immédiatement après utilisation avec un chiffon humide propre, vous vous assurez d'empêcher les liquides de pénétrer profondément dans le bois. Une table bien huilée a moins tendance à absorber les liquides et reste donc plus longtemps propre. Pour éliminer les traces tenaces, utilisez une brosse rigide et un peu d'eau. Veillez à ne pas endommager irrémédiablement les fibres. C'est la raison pour laquelle il ne faut pas utiliser de nettoyeur haute pression sur le bois.



NETTOYAGE EN PROFONDEUR

Deux fois par an

Il est essentiel de nettoyer le bois en profondeur deux fois par an. Nous vous conseillons de le faire juste avant le printemps et après l'été si vos meubles sont à l'extérieur toute l'année. Choisissez une journée humide et nuageuse, car il est préférable que l'humidité du bois sèche lentement après le nettoyage.

PONCER LE BOIS

Tous les deux ans

Après quelques années, le bois présentera des fissures et pourra se déformer légèrement. C'est tout à fait normal, car le bois est un matériau naturel et vivant. Le grand avantage du bois massif est que vous pouvez en poncer la surface pour qu'elle redevienne uniforme et lisse. Cette opération doit être effectuée tous les deux ans à l'aide d'une ponceuse manuelle. Choisissez un jour sec. Terminez avec un papier abrasif de grain 120.

REEMPLACER UN COMPOSANT EN BOIS

Bonjour ! Pas besoin d'être un ingénieur pour comprendre nos produits. Vous ne devez même pas être un grand bricoleur pour remplacer un composant. Assurez-vous de ne pas pouvoir réparer la latte en la ponçant, tout simplement. Si ce n'est pas possible, suivez ces étapes pour la remplacer.

Acier galvanisé

NETTOYAGE

Lorsque votre acier galvanisé est sale

Nettoyez à l'eau tiède avec une brosse.



RÉPARATIONS DES ZONES ENDOMMAGÉES AVEC UN SPRAY AU ZINC

Si le revêtement poudré est endommagé

La galvanisation à chaud est la façon la plus durable de protéger le métal de la rouille. Si l'enduit zingué est endommagé, le métal exposé peut rouiller. Cela peut être retouché aisément avec notre peinture au zinc qui a automatiquement la même couleur et est disponible dans nos boutiques. Le zinc en spray forme une couche qui sèche rapidement, à réparation automatique et flexible pour aider à arrêter la corrosion.

Thermolaquage

NETTOYAGE

Régulièrement

Utilisez de l'Extremis Multicleaner, un détergent 100% biodégradable ou un produit de nettoyage classique. Evitez d'utiliser des produits agressifs. Il est préférable de nettoyer ces surfaces avec un produit de nettoyage neutre dilué dans l'eau.

RÉPARER DU MOBILIER

Si le revêtement poudré est endommagé

L'impact d'objets contondants peut endommager le revêtement. Les éraflures et les entailles peuvent être retouchées avec nos marqueurs de peinture. Cela ne fait toutefois que camoufler, et non éliminer le problème.

Sunbrella

TACHES DE LIQUIDES

Immédiatement après utilisation

Il est préférable de traiter une tache de liquide immédiatement, avec une feuille de papier essuie-tout. L'enduit imperméable du Sunbrella empê-



che les gouttes de pénétrer dans le tissu.

NETTOYAGE RÉGULIER

Lorsque votre Sunbrella est sale

Une solution pour éliminer les taches sur votre Sunbrella.

LAVAGE EN MACHINE

Rarement

Vous pouvez également mettre les couvertures et housses de coussin à la machine (30°). Pas de nettoyage à sec ni de séchage en machine. Le tissu peut être froissé. Un repassage peut restaurer l'enduit imperméable du tissu, mais uniquement à faible température (délicat). Certains fers dépassant la température recommandée pour les synthétiques, faites un test sur une petite zone invisible avant de repasser la totalité. N'utilisez pas de vapeur.

TACHES TENACES

Uniquement si rien d'autre ne marche

Besoin de mesures plus drastiques ? La Javel peut être utilisée si rien d'autre ne marche. Protégez la zone alentours de votre tissu Sunbrella lorsque vous utilisez de la Javel, qui peut décolorer les autres types de tissu. Pensez également à l'environnement ! En effet, la Javel peut avoir des effets néfastes sur l'environnement et la santé. Ne vous recommandons de ne pas utiliser de Javel à proximité d'une étendue d'eau ou d'un autre environnement sensible. Si les taches / moisissures sont importantes, vous pouvez augmenter la quantité de Javel.





Notre siège:
Couthoflaan 20b
B-8972, Poperinge
info@extremis.com
+ 32 57 346020

extremis.com

Connectez-vous



Tous droits réservés. Sauf indication contraire, tous les dessins et photographies contenus dans cette publication sont protégés par le droit d'auteur et sont la propriété d'Extremis. Aucun élément de la présente publication ne peut être copié ou distribué sans l'accord écrit préalable d'Extremis. Les noms des auteurs des photographies dont nous ne détenons pas les droits sont mentionnés ici. Nous nous sommes efforcés de fournir une liste exhaustive des noms. En cas de manquement présumé, merci de contacter notre équipe éditoriale. © Extremis

LAB194