

# Marina combo

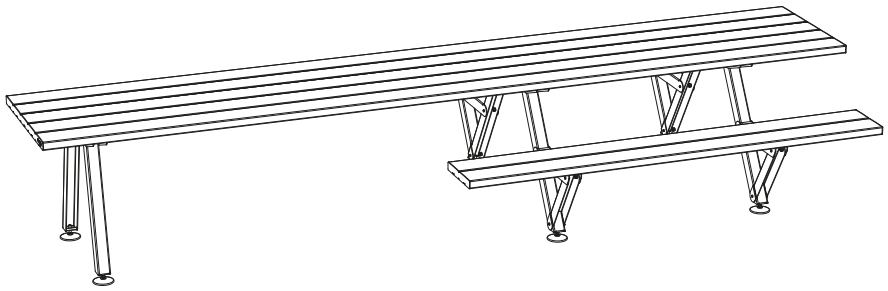

**extremis®**

**IMPORTANT! VEUILLEZ LIRE TOUTES  
LES NOTES DE SÉCURITÉ ET LES  
INSTRUCTIONS ET CONSERVEZ-LE  
POUR RÉFÉRENCE ULTÉRIEURE! LE  
NON-RESPECT DE CES NOTES PEUT  
ENTRAÎNER DES BLESSURES GRAVES.**

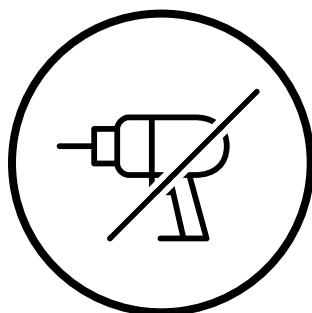

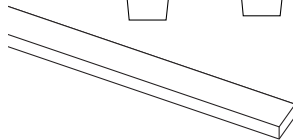
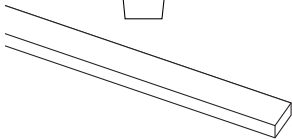
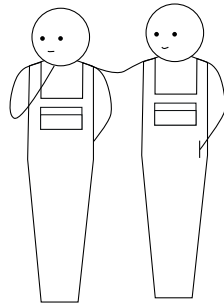
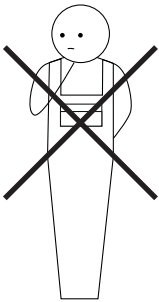
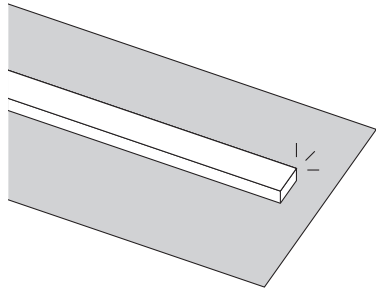
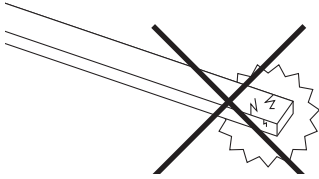

# Table de matières <sup>1/2</sup>

**Kit de montage <sup>↗</sup>**

---

**Montage Marina combo <sup>↗</sup>**

---

**Montage ancrage au sol <sup>↗</sup>**

---

**Avertissements - Instructions -  
Entretien <sup>↗</sup>**

**Ce PDF est interactif**

Vous pouvez facilement naviguer dans ce manuel, en passant en douceur d'une page à l'autre.

# Kit de montage



25 x M6

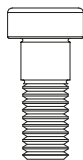

25 x M6x16

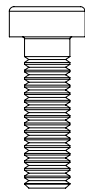

21 x M6x20

**MAR225** pour fixer  
le pied de picnic

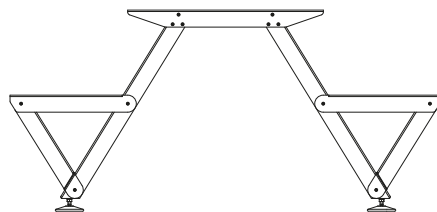

13 x M6

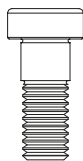

13 x M6x16

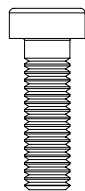

13 x M6x20

**MAR227** pour fixer  
le pied de table

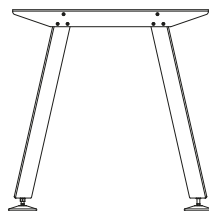

# Kit de montage

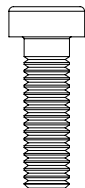

21 x M6x20

**MAR222** pour fixer le support  
supplémentaire de table



21 x M5x12

**MAR224** pour fixer les embouts

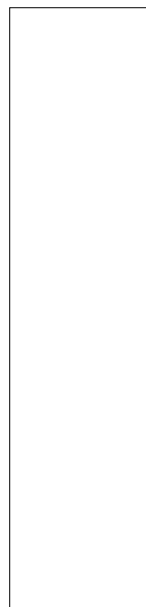

12 x spacer

**MAR208** plaques d'écartement pour  
fixer le dessus de table & bancs



# Kit de montage

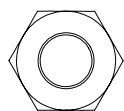

2 x M8

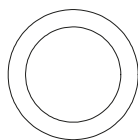

2 x spacer  
17,2x16

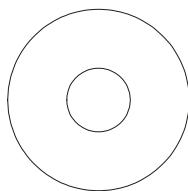

2 x 8,4

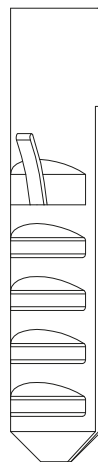

2 x plug  
12x60



2 x stick screw  
M8x100

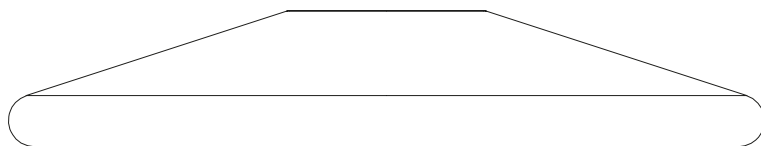

2 x footcap

**MAR121** pour ancrage au sol

# Marina combo

1.

N° 10 - 17



N° 3 - 4



60'

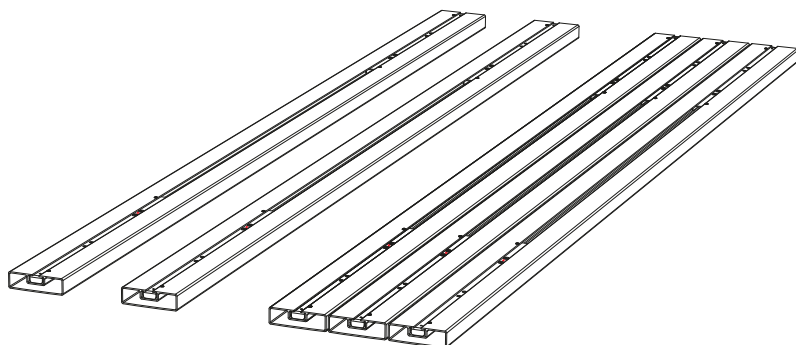

**Placez les profils sur une surface protégée**

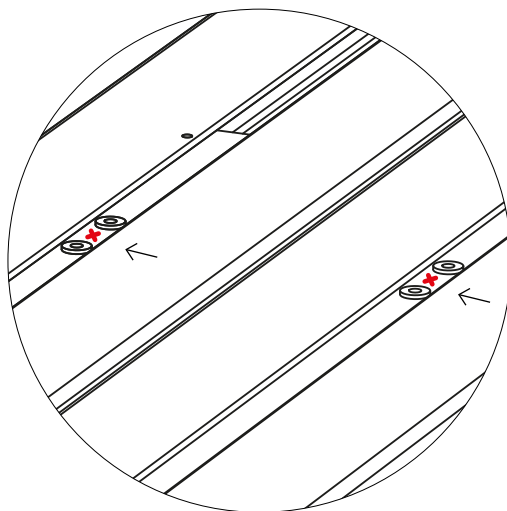

**Assurez-vous que les croix situées sur la face inférieure des profils sont orientées dans la même direction**



2.

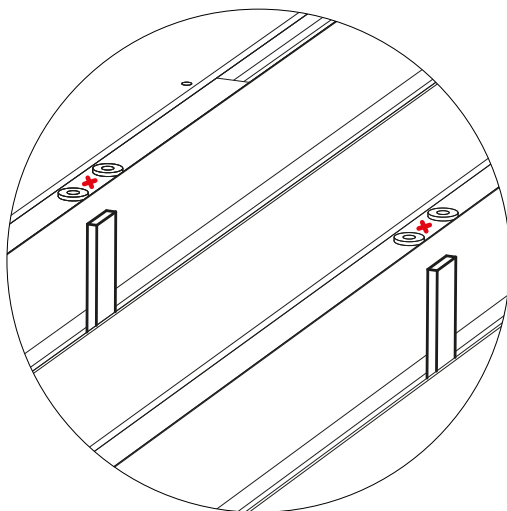
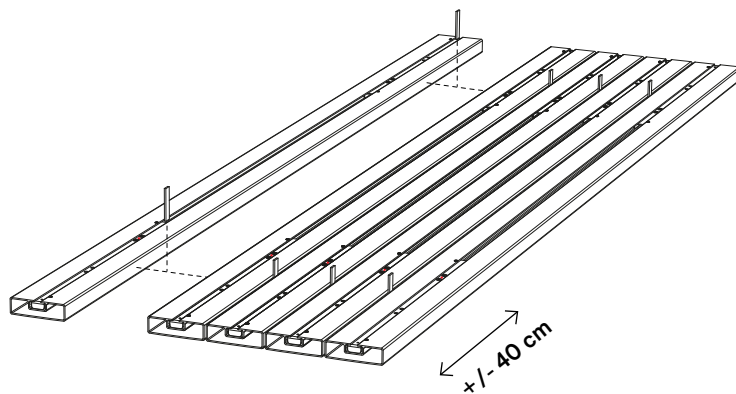

**Insérez des plaques d'écartement  
entre les profilés, à environ 40 cm de  
l'extrémité**

**MAR208**

10/12 x spacers

3.

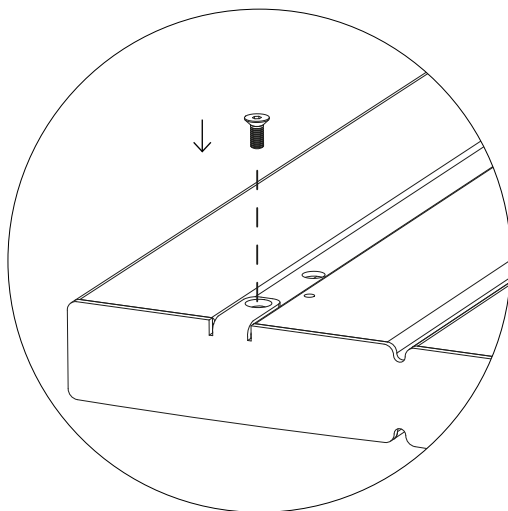
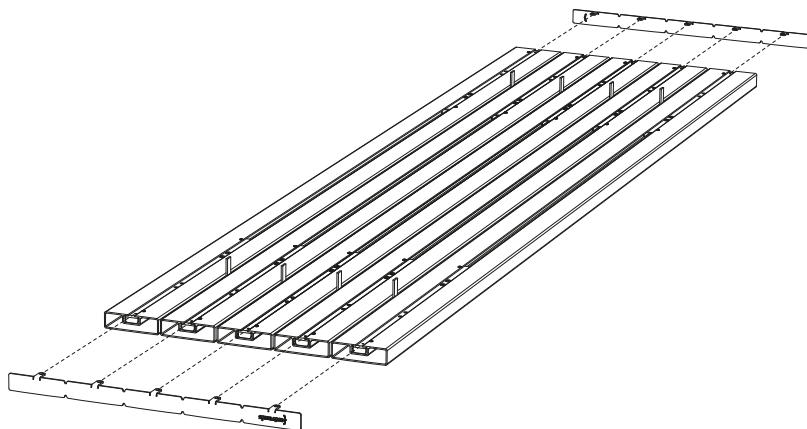

Procéder de même pour les deux  
côtés - **Serrez tous les boulons!**

**MAR224**

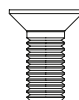

10/12 x M5x12

4.

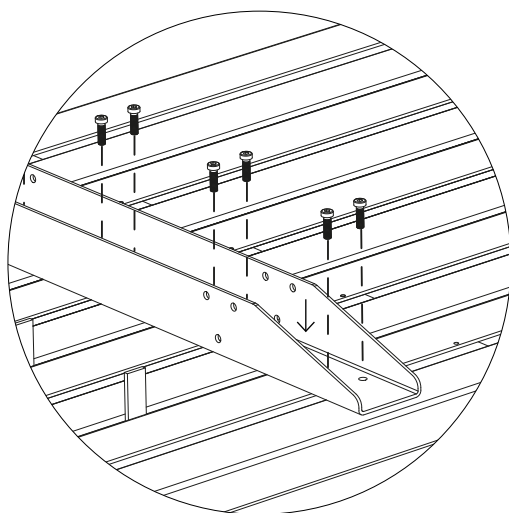
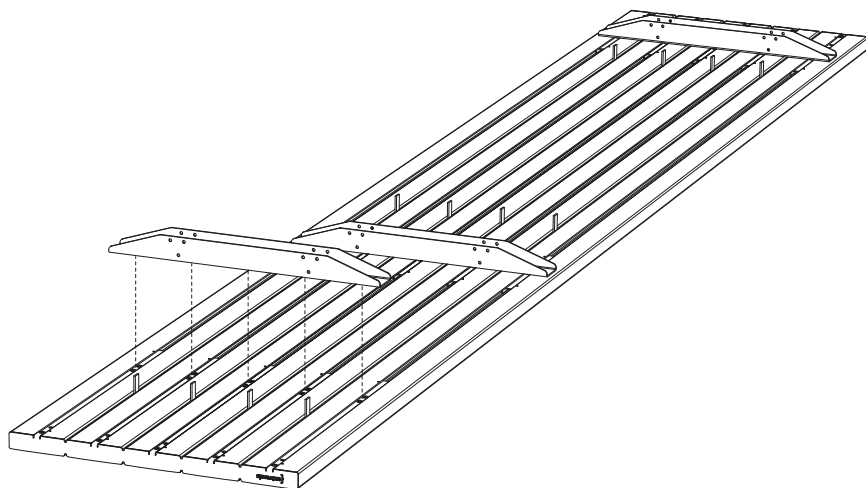

**MAR225**  
ou **MAR227**  
par pied

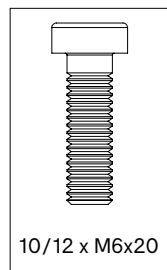

10/12 x M6x20

**Procéder de même pour toutes les  
pieds - Serrez tous les boulons!**

5.

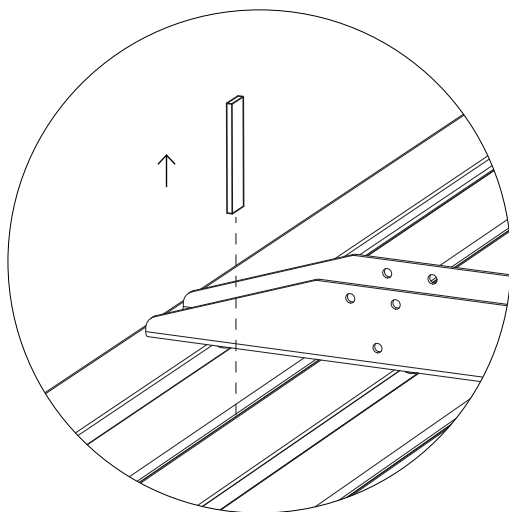

**Retirer tous les plaques d'écartement**

**6a. Pied de picnic**

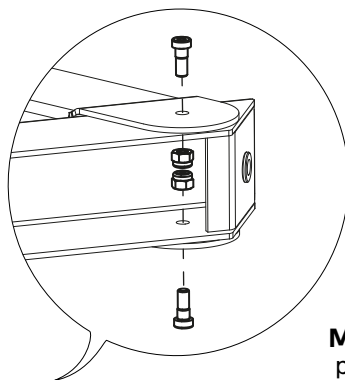
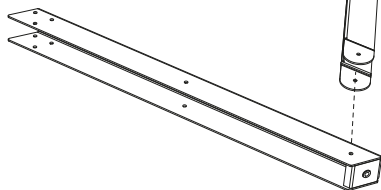

**MAR225**  
par pied

**Ne serrez pas encore!**



2 x M6

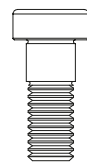

2 x M6x16

6b.

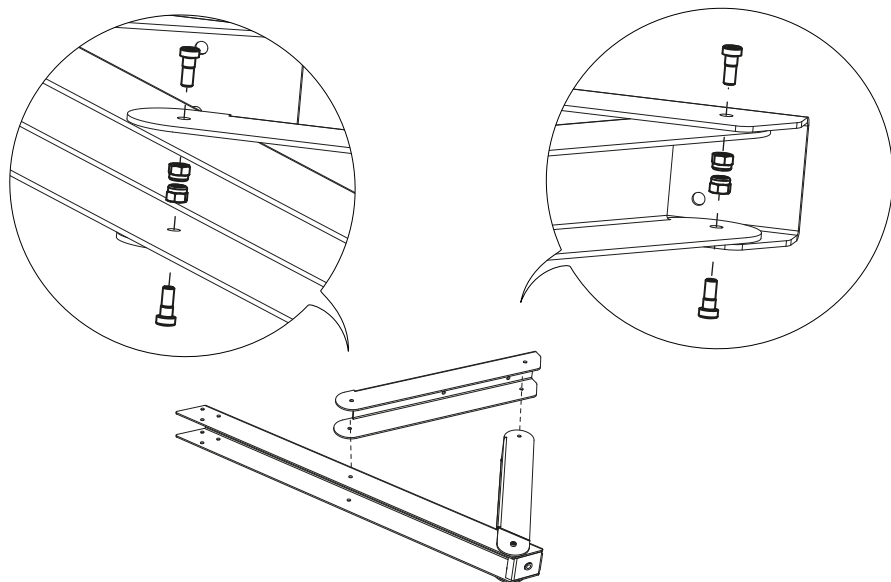

**MAR225**  
par pied

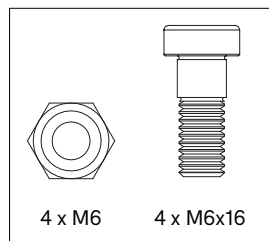

**Serrez tous les boulons!**

6c.

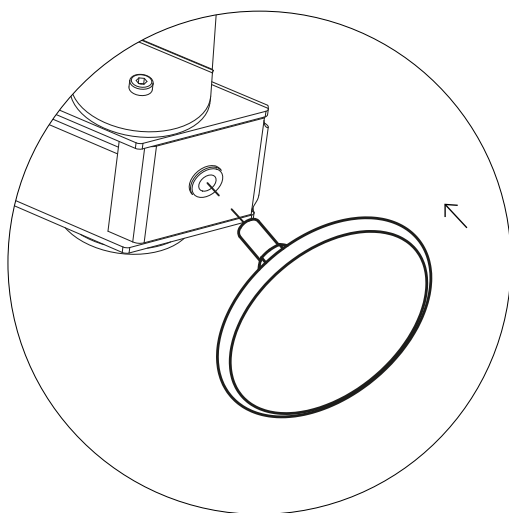
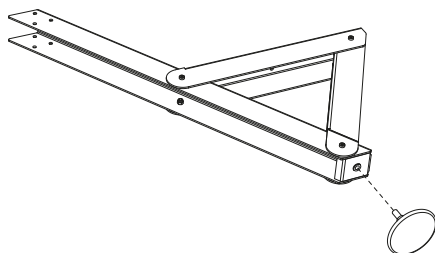

**Répétez les étapes 6a à 6c pour chaque jeu de pieds et mettez-les de côté**

7.

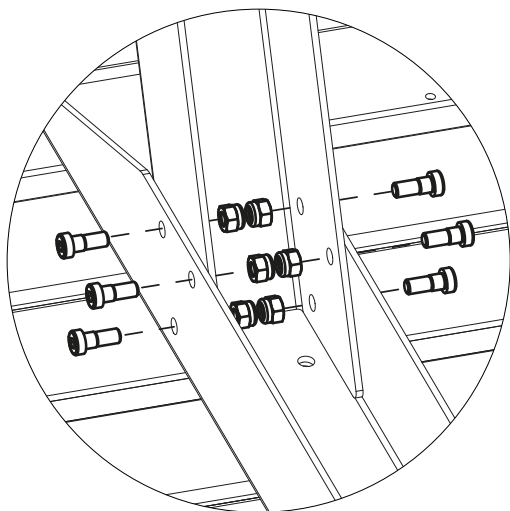
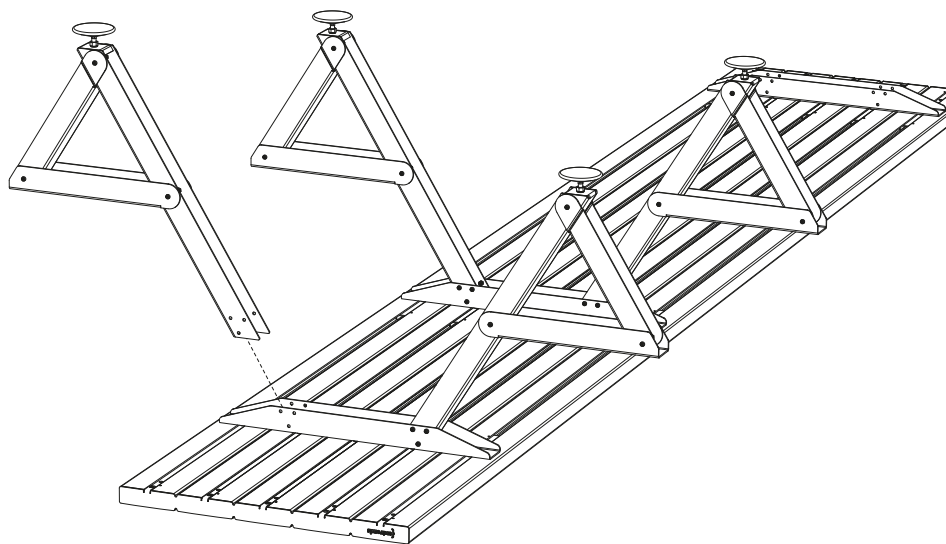

Procéder de même pour toutes les pieds de picnic - **Serrez tous les boulons!**

**MAR225**  
par pied

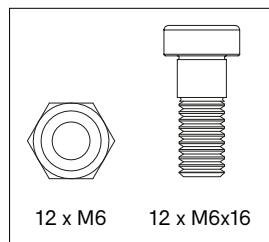

## 8a. Pied de table

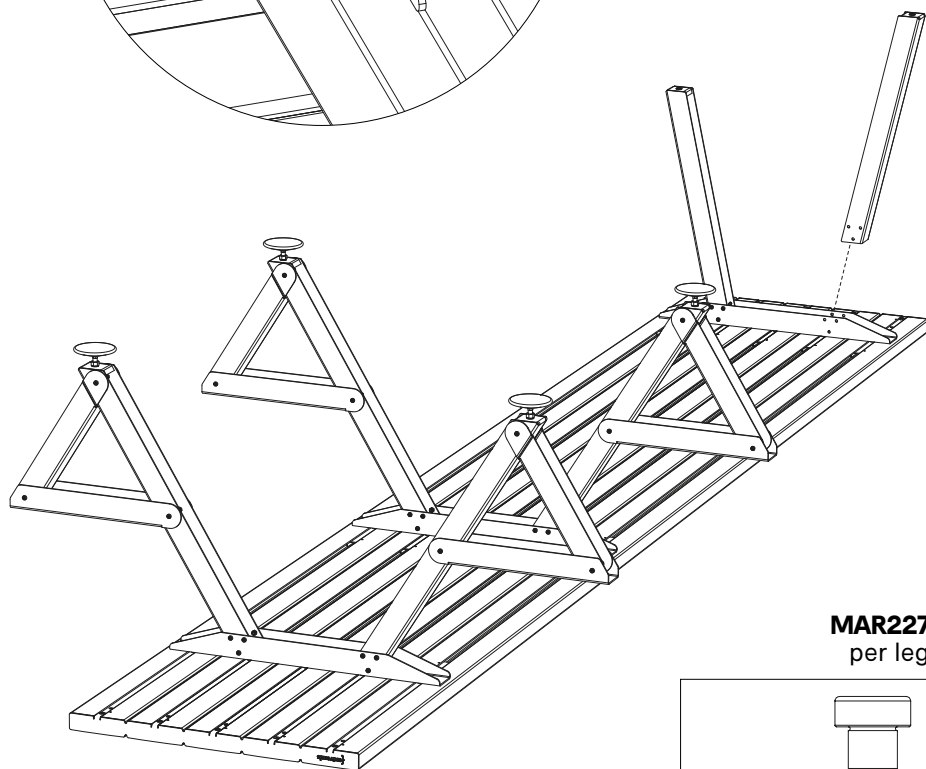
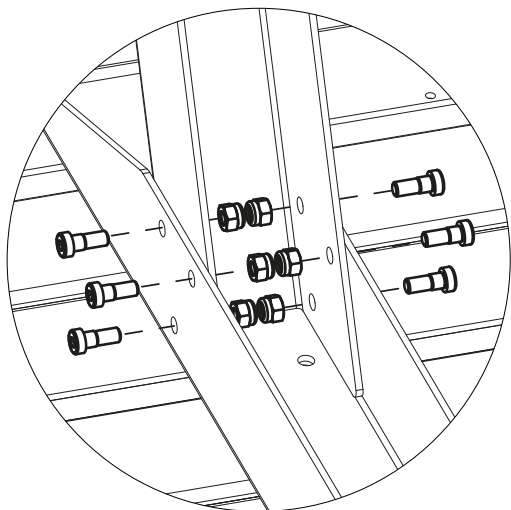

**MAR227**  
per leg



12 x M6

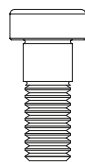

12 x M6x16

**Procéder de même pour toutes les pieds  
de table - Serrez tous les boulons!**



## 8b. Pied de table

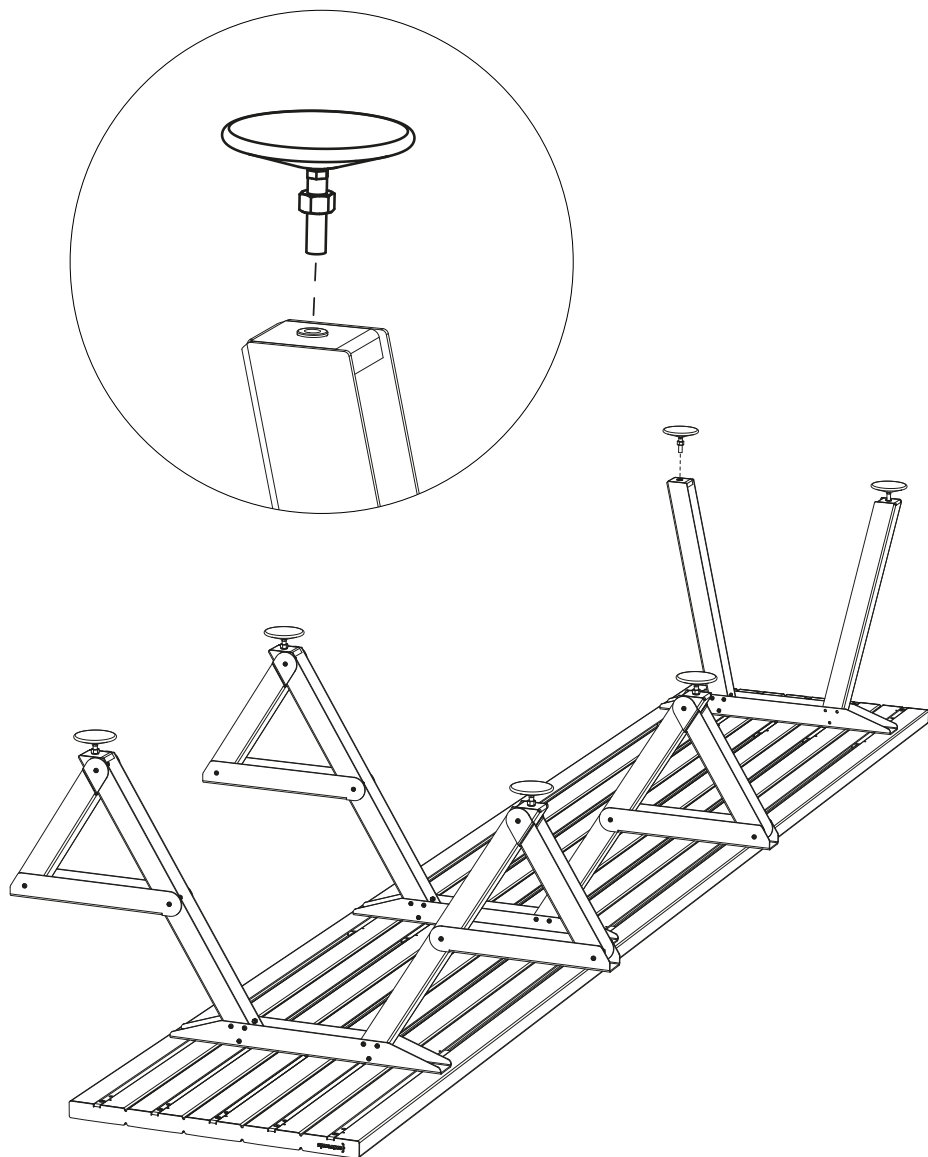

9.

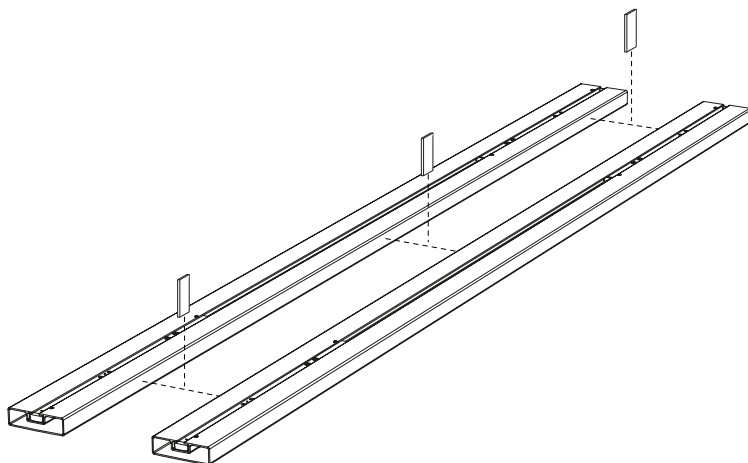

**Insérez des plaques d'écartement  
entre les profilés, à environ 40 cm de  
l'extrémité**

**MAR208**

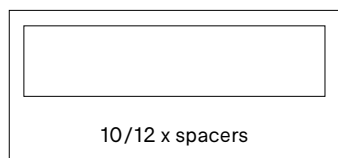

10.

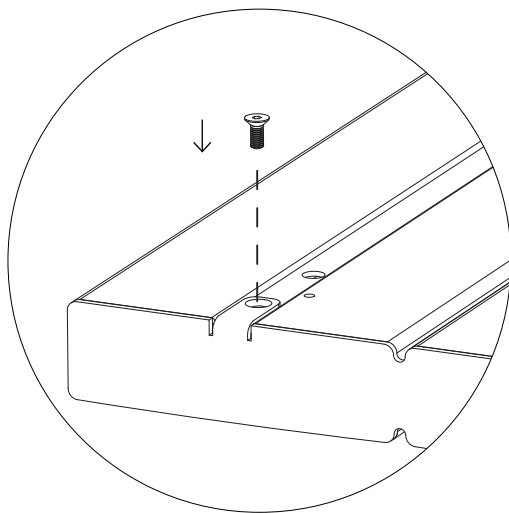
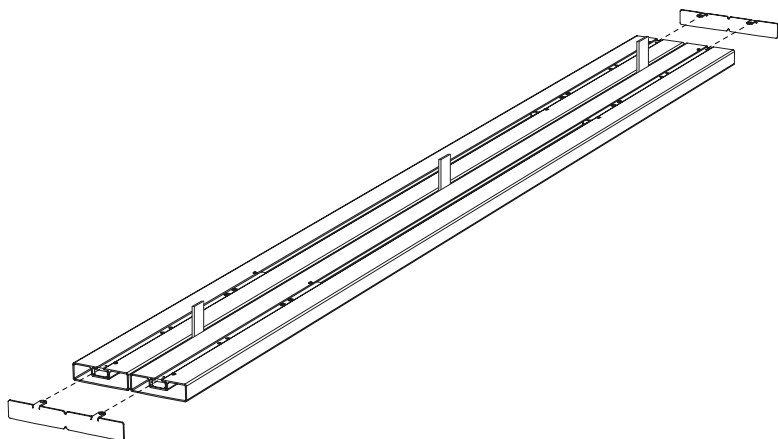

**Procéder de même pour les deux côtés  
& retirer tous les plaques d'écartement -  
Serrez tous les boulons!**

**MAR224**  
par banc

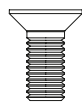

4 x M5x12

11.

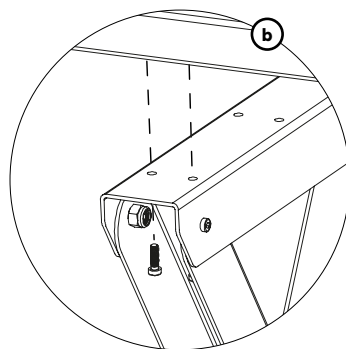
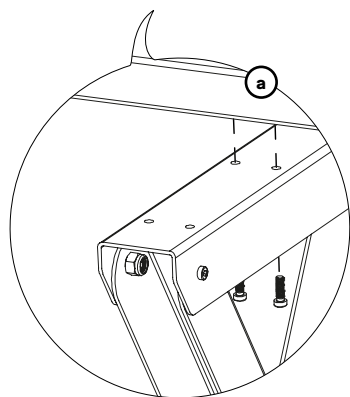
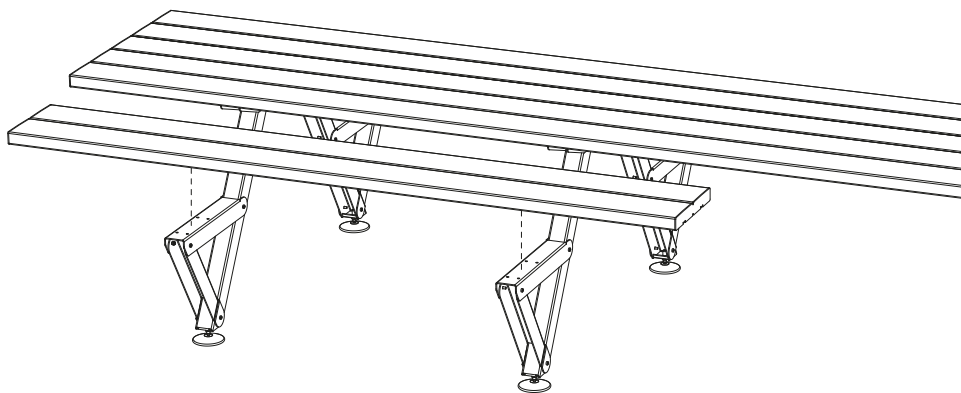

**MAR225**  
par banc

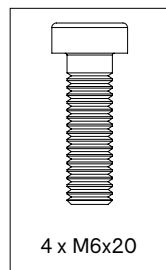

Placez d'abord les boulons à l'intérieur de la table, puis les boulons à l'extérieur - **Serrez tous les boulons!**

12.

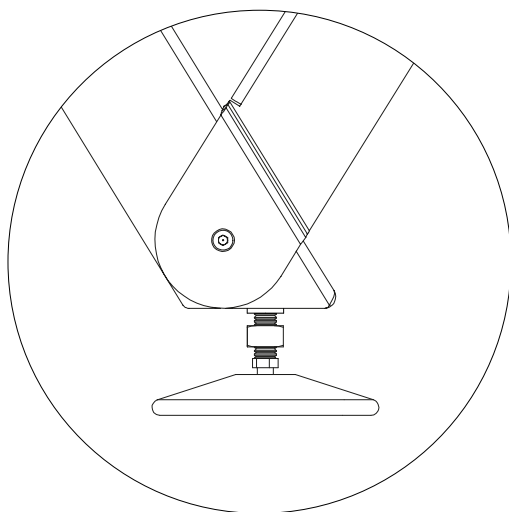

**Mettez la table à niveau en ajustant les cales de mise à niveau**

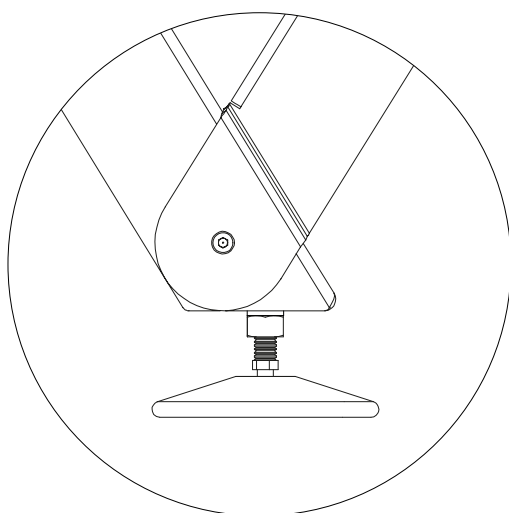

**Serrez le boulon!**

# Ancrage au sol

1.



30'

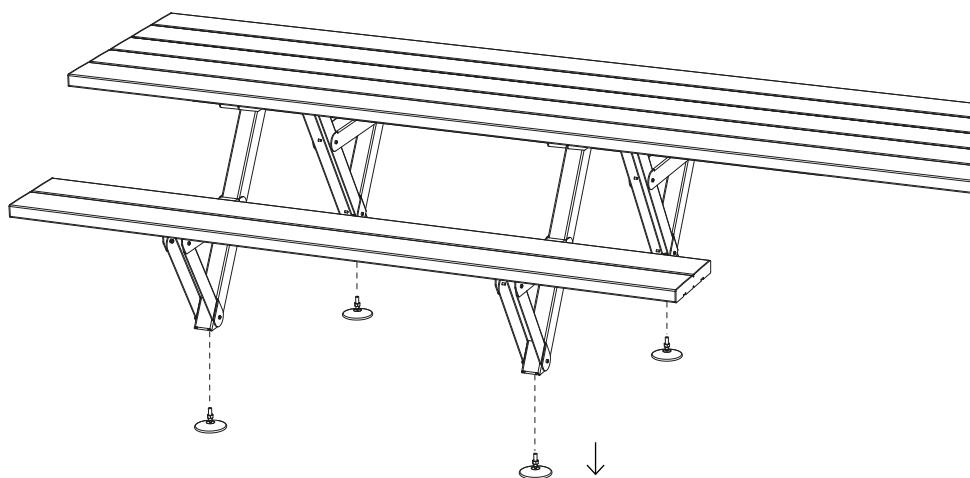

**Retirez les pieds**

2a.

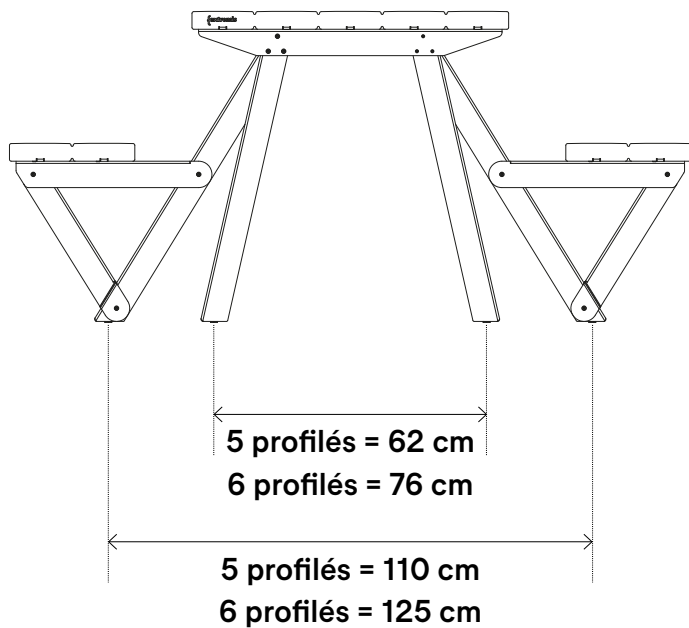

2b.

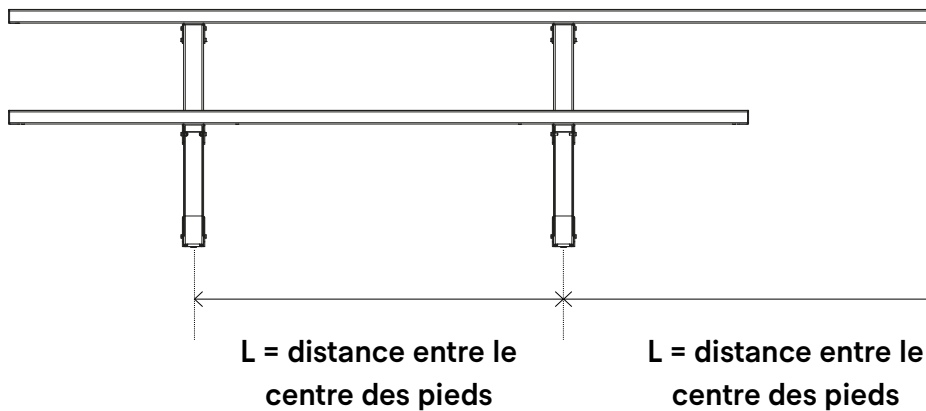

3.

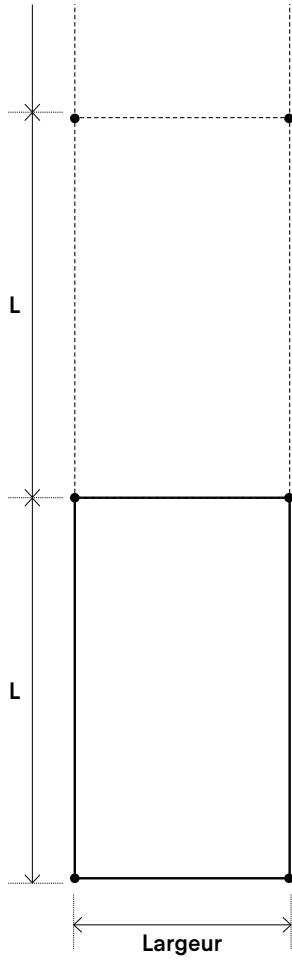



4.

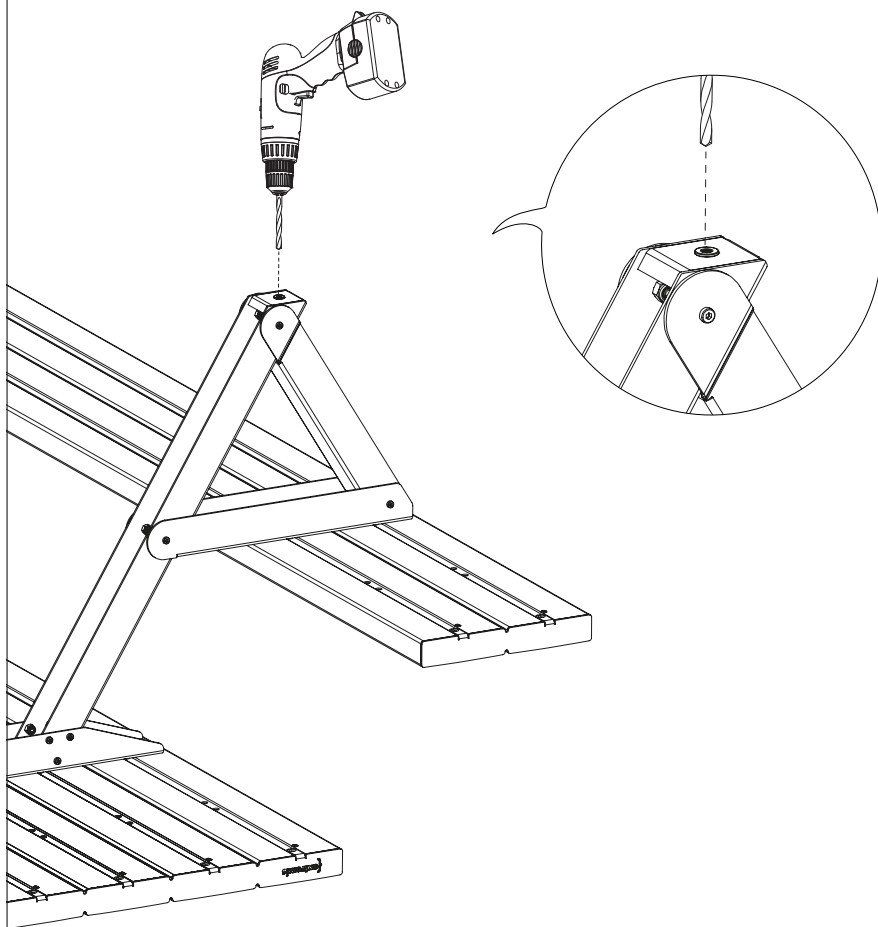

**Si le set d'ancrage au sol a été commandé ultérieurement,  
les écrous se trouvent probablement encore dans les pieds.**

**Dévissez les écrous à l'aide d'une perceuse de  $\varnothing 12$**

5.

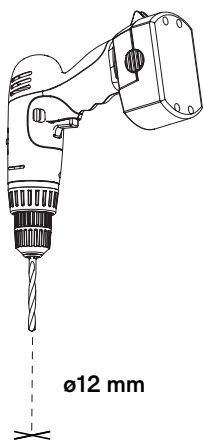

ø12 mm

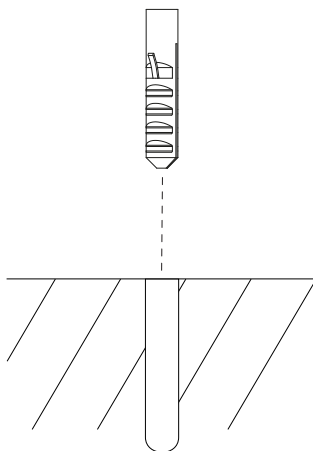

**MAR225**  
par pied

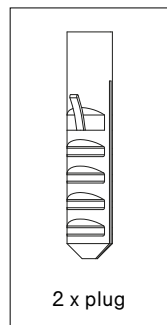

2 x plug

6.

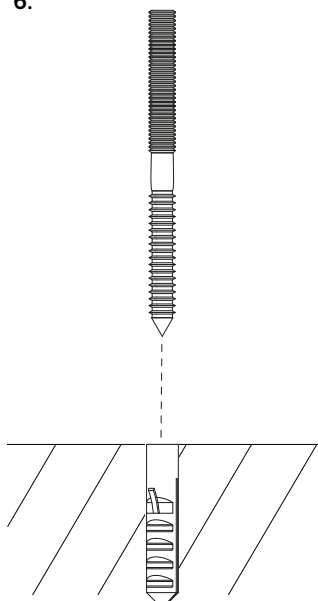

5,5 cm

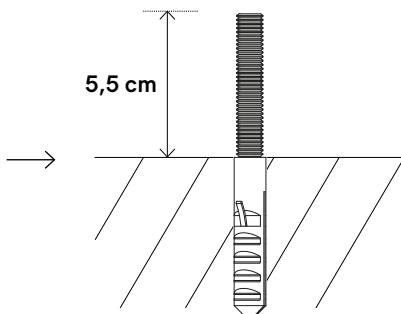

**MAR225**  
par pied

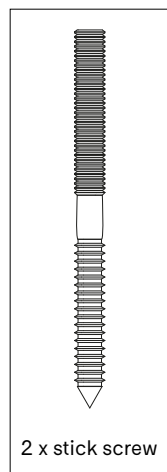

2 x stick screw

7.

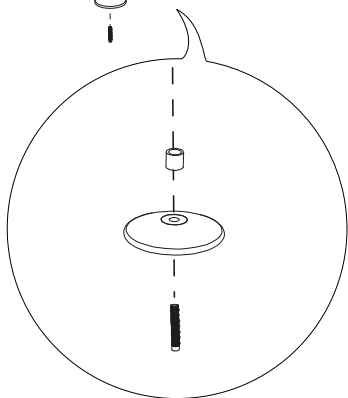
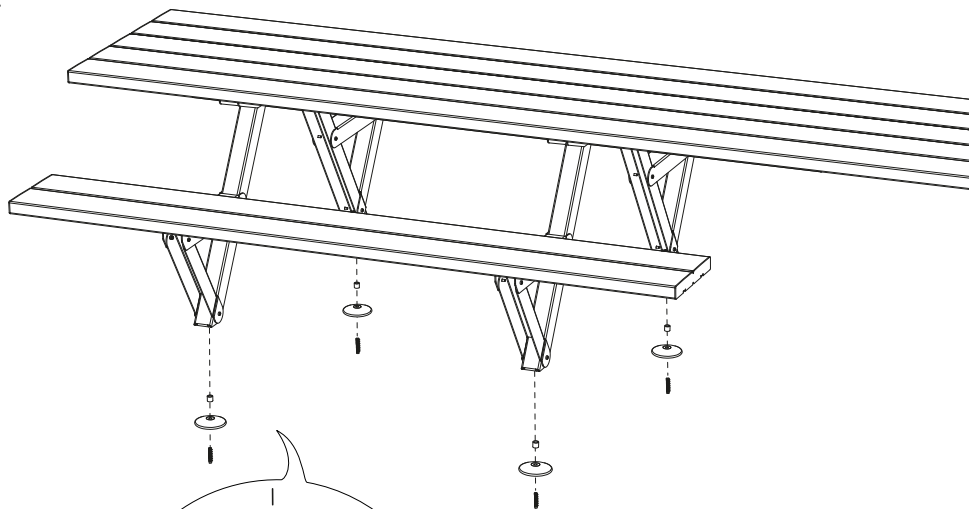

**MAR225**  
par pied

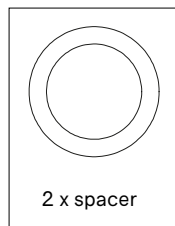

2 x spacer

8.

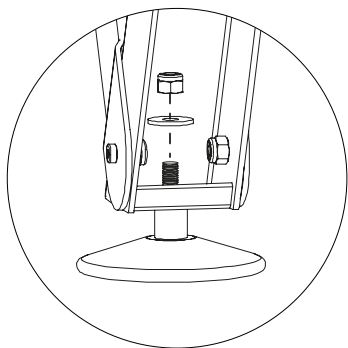

**Serrez tous les boulons!**

**MAR225**  
par pied

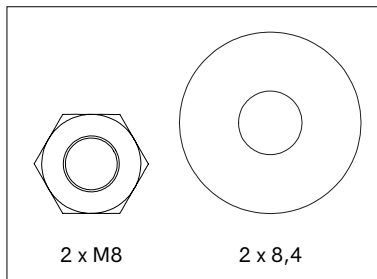

2 x M8

2 x 8,4

# **Avertissements**

# **Instructions de montage**

# **Entretien**

**Avertissements** ↗

---

**Instructions de montage** ↗

---

**Entretien** ↗



# Avertissements

## Général

- N'utilisez pas d'outils pointus pour ouvrir l'emballage.
- Nous déconseillons fortement d'utiliser des outils électriques.
- Risque de trébuchement, attention à la marche.
- N'éteignez pas de cigarettes sur la table.
- Ne résiste pas aux graffitis.
- Ne laissez pas des enfants jouer sur la table sans surveillance.
- Pour éviter tout risque d'étouffement, maintenez les sacs en plastique hors de portée des bébés et des enfants
- Les couleurs peuvent varier au fil des années ou d'un lot à l'autre.

## Produit

- Ne tirez pas la table, mais portez-la au minimum à 2 personnes.
- Pour un usage public ou commercial, il est conseillé d'ancrer les tables de pique-nique à une surface stable afin d'améliorer la sécurité. Pour les modèles plus grands ou les situations exceptionnelles, le fabricant peut fournir des conseils sur des alternatives appropriées.
- Le produit doit être fixé par des gens qualifiés.
- Pour la fixation : utilisez des boulons ou des vis adaptés provenant d'un magasin spécialisé en fonction du matériau qui compose votre terrasse.
- Nous vous déconseillons fortement de vous tenir debout sur la table ! Une charge concentrée peut causer de petites fissures perceptibles et visuellement gênantes dans les profilés, bien qu'elles n'affectent en aucune façon la résistance de la table.
- Pour les tables à 3 pieds ou plus, nous recommandons d'utiliser des tréteaux pour fixer les pieds au plateau de table, plutôt que de la poser à l'envers.

## Thermolaquage



- Le thermolaquage nécessite plus d'entretien.
- N'utilisez pas de poudres à récurer abrasives ou de produits abrasifs, car ils risquent de rayer la surface.
- La couleur peut légèrement pâlir en cas d'exposition aux rayons UV.
- Ignifuge- NEN-EN13501-1 A2-sI - Satisfaisant aux mêmes critères que la classe B pour l'essai SBI selon EN13823. De plus, dans les conditions d'un feu complètement développé, ces produits ne contribueront pas de manière significative à la charge calorifique et à la croissance du feu.
- Les couleurs foncées peuvent devenir très chaudes par temps ensoleillé.

## **Fibre de verre laqué**

- N'utilisez pas de poudres à récurer ou de tampons abrasifs : cela rayerait la surface.
- La couleur peut s'estomper dans une certaine mesure en cas d'exposition aux UV.
- Les couleurs foncées peuvent particulièrement chauffer par temps ensoleillé.

## **Sunbrella**

- N'est pas imperméable, rangez à l'intérieur.
- Secouez ou brossez immédiatement la saleté.
- Résistance des couleurs aux UV : 7/8 (ISO 105-B02).



# Instructions de montage



Regardez les dessins, à partir de la page 8

## Marina picnic (p8)

1. Placez les 5 ou 6 profilés de table sur le sol, fentes vers le haut, et utilisez l'emballage comme protection. Veillez à ce que les croix de la face inférieure des profilés soient orientées dans le même sens.
2. Insérez des plaques d'écartement entre les profilés, à environ 40 cm de l'extrémité.
3. Insérez les embouts du plateau, en insérant les rebords dans les fentes de gauche à droite. Fixez-les à l'aide de 5 ou 6 boulons à tête fraisée M5x12. Procédez ainsi pour les deux côtés, en allant de droite à gauche pour l'autre côté. Attention : Max. 4,8 Nm.
4. Fixez les profilés de raccordement des pieds au plateau de table aux emplacements prévus à cet effet, à l'aide de 10 ou 12 vis à 6 pans creux M6x20 par pied. Attention : Max. 4,8 Nm.
5. Retirez ensuite les plaques d'écartement.
6. **a.** Faites glisser les supports de banc sur le pied Picnic et fixez-les à l'aide de 2 vis à 6 pans creux M6x16 et 2 écrous de blocage M6. Attention : ne serrez pas encore les boulons.  
**b.** Faites glisser les raccords de banc sur le pied Picnic et le support de banc et fixez-les à l'aide de 4 vis à 6 pans creux M6x16 et de 4 écrous de blocage M6. Serrez maintenant tous les boulons. Max. 8,8 Nm.  
**c.** Vissez ensuite les cales de mise à niveau dans les pieds. Répétez les étapes 6a à 6c pour chaque jeu de pieds et mettez-les de côté.



7. Faites glisser les pieds Picnic montés des étapes 6a à 6c dans le raccord de la table en cas d'usage d'un banc. Alignez les trous et fixez-les à l'aide de 6 vis à 6 pans creux M6x16 et 6 écrous de blocage M6 par pied. Conseil : placez d'abord tous les boulons dans les trous et assurez-vous que les boulons sont à l'extérieur, comme indiqué sur le dessin.
8. **a.** Faites glisser les pieds de la table dans le raccord du plateau à l'emplacement restant. Alignez les trous et fixez-les à l'aide de 6 vis à 6 pans creux M6x16 et 6 écrous de blocage M6 par pied. Conseil : placez d'abord tous les boulons dans les trous et assurez-vous que les boulons sont à l'extérieur comme indiqué sur le dessin.  
**b.** Vissez ensuite les cales de mise à niveau dans les pieds de table.
9. Placez 2 profilés de banc sur le sol, fentes vers le haut, et utilisez l'emballage comme protection. Veillez à ce que les croix de la face inférieure des profilés soient orientées dans le même sens.
10. Insérez les embouts du banc, en insérant les rebords dans les fentes de gauche à droite. Fixez-les à l'aide de 2 boulons à tête fraisée M5x12. Procédez ainsi pour les deux côtés, en allant de droite à gauche pour l'autre côté, puis retirez les plaques d'écartement. Attention : Max. 4,8 Nm.
11. **a.** Placez les bancs sur l'assemblage des pieds et mettez en place 2 boulons M6x20 à l'intérieur de la table, sans pour autant les serrer complètement pour l'instant.  
**b.** Mettez également en place 2 boulons M6x20 sur l'extérieur de la table. Serrez tous les boulons. Attention : Max. 8,8 Nm.
12. Mettez la table à niveau en ajustant les cales de mise à niveau et fixez-les en serrant l'écrou contre le pied.

## Ancrage au sol (p22)

1. Retirez les petits pieds réglables déjà installés.
2. **a.** Dimension de la largeur: Plateau de table à 5 profilés = 110 cm | Plateau de table à 6 profilés = 125 cm.  
**b.** Dimension de la longueur, distance entre le centre des pieds.





3. Marquez au sol l'emplacement de la table. Deux points de fixation par pied sont fournis, voir dessin. L = longueur entre le centre des pieds / l = largeur entre le centre des pieds.
4. Si le set d'ancrage au sol a été commandé ultérieurement, les écrous se trouvent probablement encore dans les pieds. Dévissez les écrous à l'aide d'une perceuse de  $\varnothing 12$ .
5. Forez des trous de  $\varnothing 12$  aux endroits indiqués.
6. Introduisez une cheville 12x60 dans chaque trou.
7. Vissez ensuite une vis à double filetage M8x100 dans la cheville en la laissant dépasser de 55mm.
8. Positionnez à présent les pieds et l'écarteur au-dessus des vis et posez la table dessus.
9. Fixez-les à l'aide d'une rondelle plate M8 et d'un écrou M8.



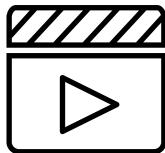

Voir les vidéos d'entretien sur notre site web:

[www.extremis.com/entretien](http://www.extremis.com/entretien)

## Thermolaquage

### NETTOYAGE

#### Régulièrement

Utilisez de l'Extremis Multicleaner, un détergent 100% biodégradable ou un produit de nettoyage classique. Evitez d'utiliser des produits agressifs. Il est préférable de nettoyer ces surfaces avec un produit de nettoyage neutre dilué dans l'eau.

## RÉPARER DU MOBILIER

### Si le revêtement poudré est endommagé

L'impact d'objets contondants peut endommager le revêtement. Les éraflures et les entailles peuvent être retouchées avec nos marqueurs de peinture. Cela ne fait toutefois que camoufler, et non éliminer le problème.

## Fibre de verre laqué

### NETTOYAGE

#### Régulièrement

Utilisez de l'Extremis Multicleaner, un détergent 100% biodégradable ou un produit de nettoyage classique. Evitez d'utiliser des produits agressifs. Il est préférable de nettoyer ces surfaces avec un produit de nettoyage neutre dilué dans l'eau.



## TACHES DE LIQUIDES

### Immédiatement après utilisation

Il est préférable de traiter une tache de liquide immédiatement, avec une feuille de papier essuie-tout. Plus vous le faites vite, plus elle sera facile à éliminer.

## Sunbrella

## TACHES DE LIQUIDES

### Immédiatement après utilisation

Il est préférable de traiter une tache de liquide immédiatement, avec une feuille de papier essuie-tout. L'enduit imperméable du Sunbrella empêche les gouttes de pénétrer dans le tissu.

## NETTOYAGE RÉGULIER

### Lorsque votre Sunbrella est sale

Une solution pour éliminer les taches sur votre Sunbrella.

## LAVAGE EN MACHINE

### Rarement

Vous pouvez également mettre les couvertures et housses de coussin à la machine (30°). Pas de nettoyage à sec ni de séchage en machine. Le tissu peut être froissé. Un repassage peut restaurer l'enduit imperméable du tissu, mais uniquement à faible température (délicat). Certains fers dépassant la température recommandée pour les synthétiques, faites un test sur une petite zone invisible avant de repasser la totalité. N'utilisez pas de vapeur.

## TACHES TENACES

### Uniquement si rien d'autre ne marche

Besoin de mesures plus drastiques ? La Javel peut être utilisée si rien d'autre ne marche. Protégez la zone alentours de votre tissu Sunbrella lorsque vous utilisez de la Javel, qui peut décolorer les autres types de tissu. Pensez également à l'environnement ! En effet, la Javel peut avoir des effets néfastes sur l'environnement et la santé. Ne vous recomman-



dons de ne pas utiliser de Javel à proximité d'une étendue d'eau ou d'un autre environnement sensible. Si les taches / moisissures sont importantes, vous pouvez augmenter la quantité de Javel.





Notre siège:  
Couthoflaan 20b  
B-8972, Poperinge  
info@extremis.com  
+ 32 57 346020

**extremis.com**

Connectez-vous



Tous droits réservés. Sauf indication contraire, tous les dessins et photographies contenus dans cette publication sont protégés par le droit d'auteur et sont la propriété d'Extremis. Aucun élément de la présente publication ne peut être copié ou distribué sans l'accord écrit préalable d'Extremis. Les noms des auteurs des photographies dont nous ne détenons pas les droits sont mentionnés ici. Nous nous sommes efforcés de fournir une liste exhaustive des noms. En cas de manquement présumé, merci de contacter notre équipe éditoriale. © Extremis

LAB022