

# Tiki table

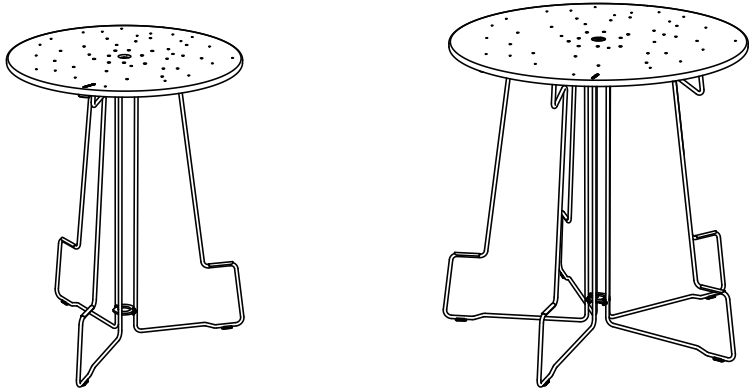

# Table Trolley

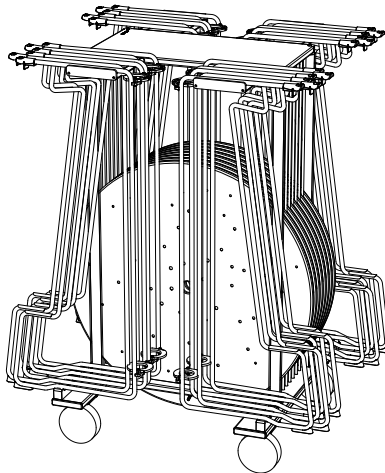

**extremis<sup>®</sup>**

**WICHTIG!** AUFHEBEN, UM SPÄTER  
ETWAS NACHSEHEN ZU KÖNNEN:  
LESEN SIE ALLE SICHERHEITSHINWEISE  
UND ANWEISUNGEN! VERSÄUMNISSE  
BEI DER EINHALTUNG KÖNNEN  
SCHWERE VERLETZUNGEN  
VERURSACHEN.

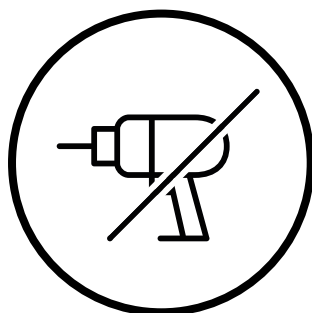

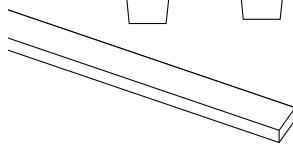
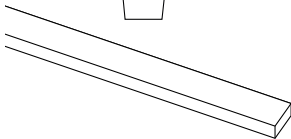
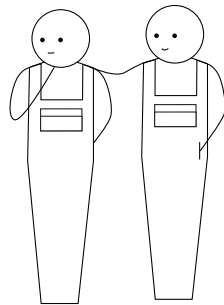
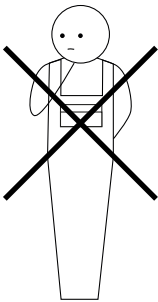
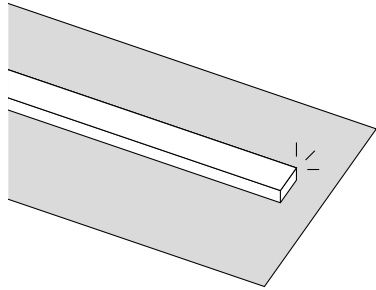
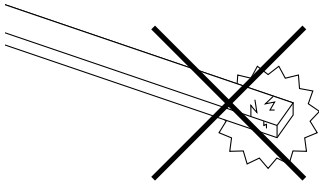

# Inhaltsangabe <sup>1/2</sup>

**Montagekleinteile <sup>↗</sup>**

---

**Überblick alle Teile <sup>↗</sup>**

---

**Montage Tiki Tisch small <sup>↗</sup>**

---

**Demontage Tiki Tisch small <sup>↗</sup>**

**Dieses PDF ist interaktiv**

Sie können einfach durch dieses Handbuch navigieren und sich so nahtlos zwischen den Seiten bewegen.

# Inhaltsangabe <sup>2/2</sup>

**Montage Tiki Tisch large <sup>↗</sup>**

---

**Demontage Tiki Tisch large <sup>↗</sup>**

---

**Montage Trolley für Tiki Tisch <sup>↗</sup>**

---

**Warnung - Montageanleitungen -  
Pflege <sup>↗</sup>**

**Dieses PDF ist interaktiv**

Sie können einfach durch dieses Handbuch navigieren und sich so nahtlos zwischen den Seiten bewegen.

# Montagekleinteile

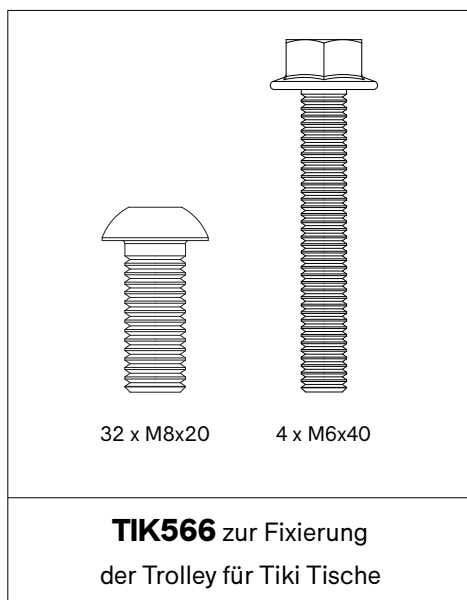

# Überblick alle Teile

Tiki Tisch small

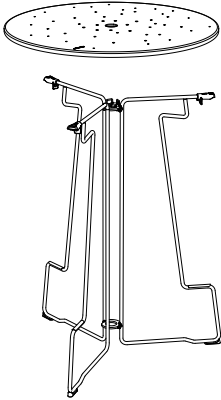

Tiki Tisch large

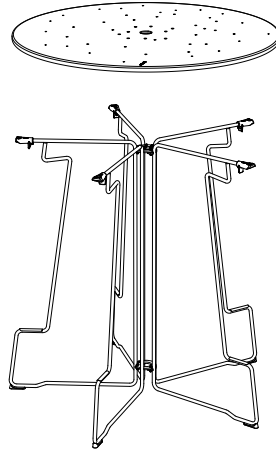

Trolley für Tiki Tische

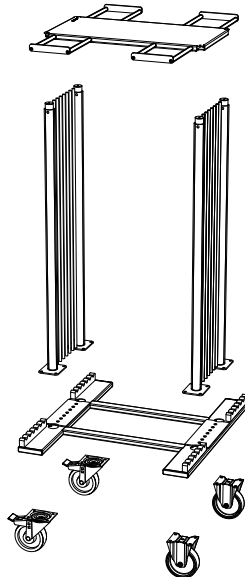

# Tiki Tisch small

1.

2'

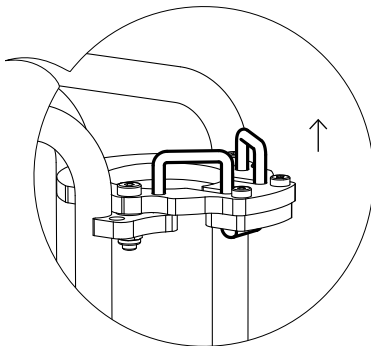
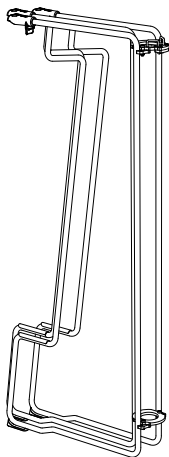

**Lösen Sie den  
Schließmechanismus, indem  
Sie ihn nach oben schieben ...**

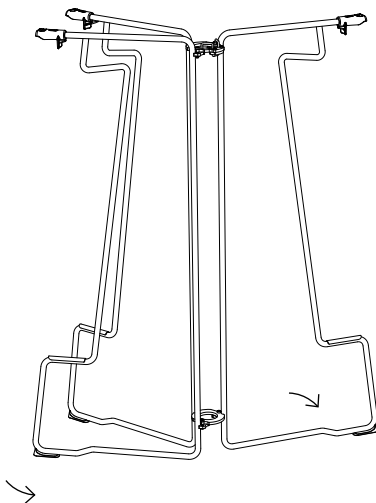

**... und den Rahmen öffnen**



2.

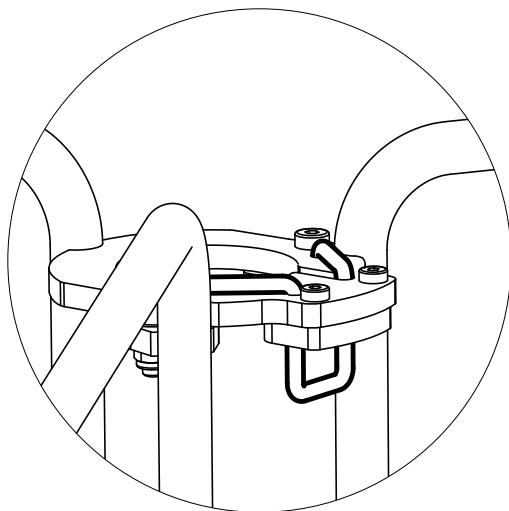
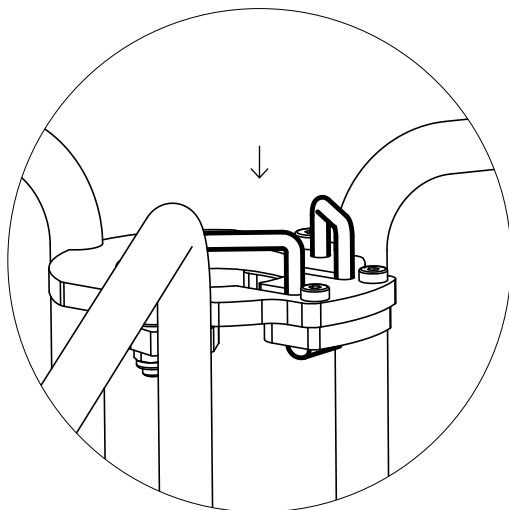

**Stellen Sie den Rahmen fest, indem Sie den Schließmechanismus runterschieben**

3.

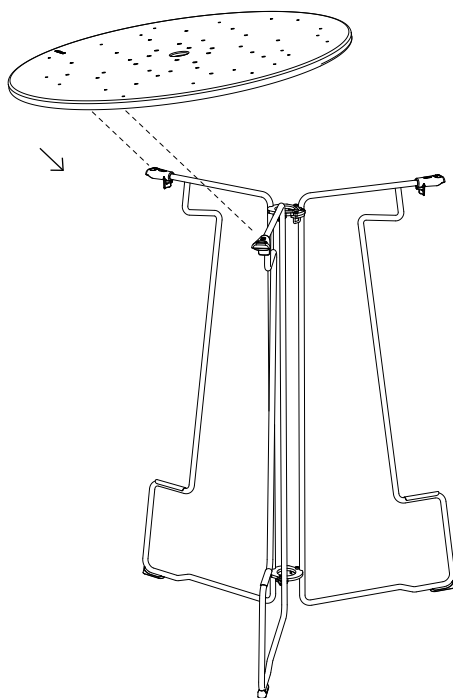

**Schieben Sie die Tischplatte über zwei Kappen**

4.

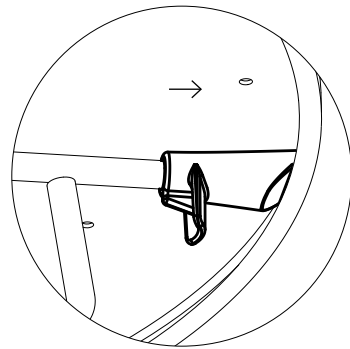
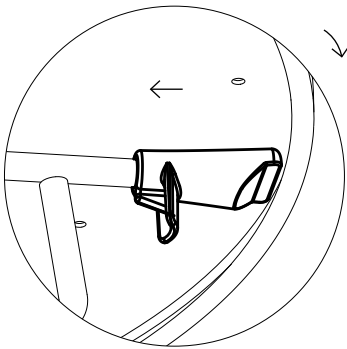
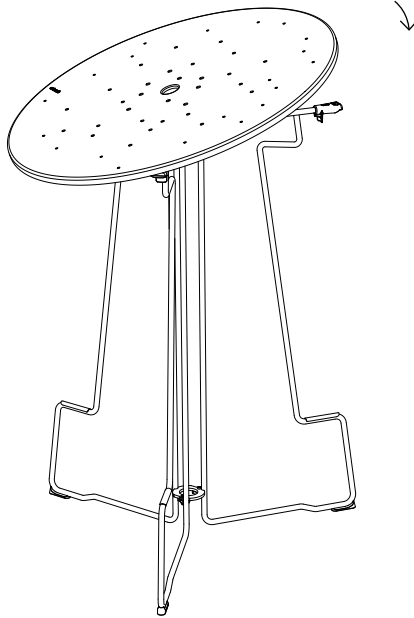

**Schieben Sie die schwarze Kappe, und  
lassen Sie die Kappe los**

# Demontage Tiki table small

1.

2'

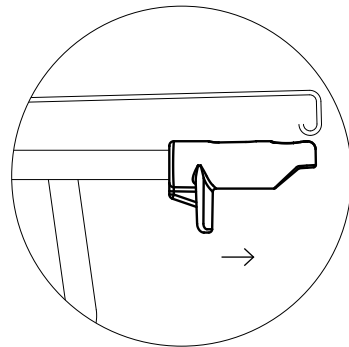
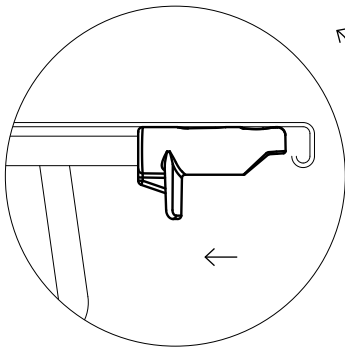
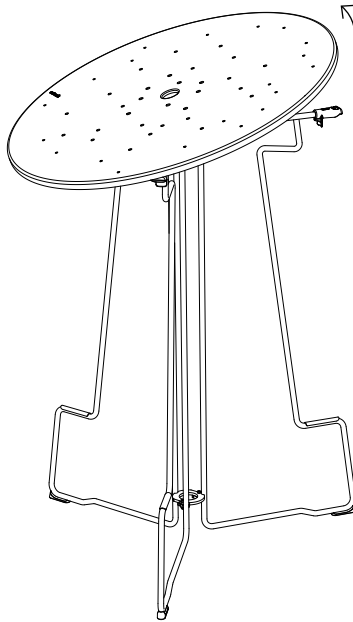

**Schieben Sie eine schwarze Kappe zurück und  
heben Sie die Tischplatte an**

2.

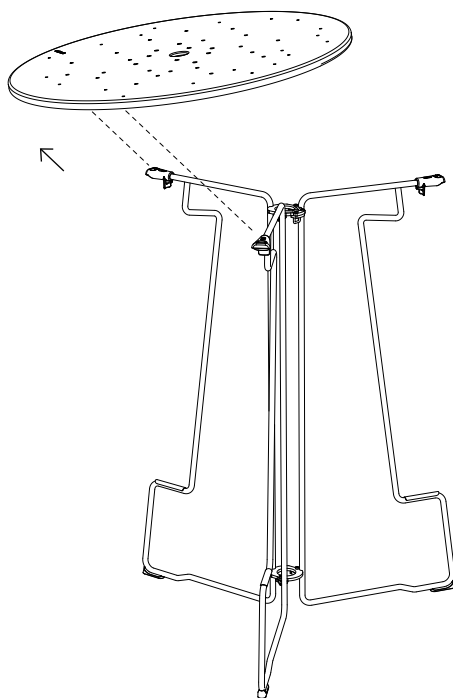

**Schieben Sie die Tischplatte von den anderen Kappen herunter**

3.

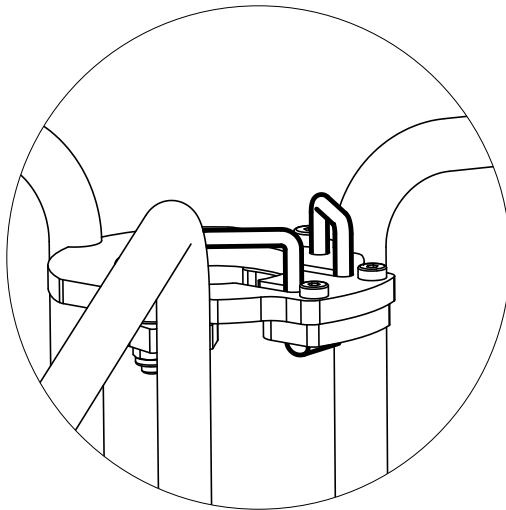
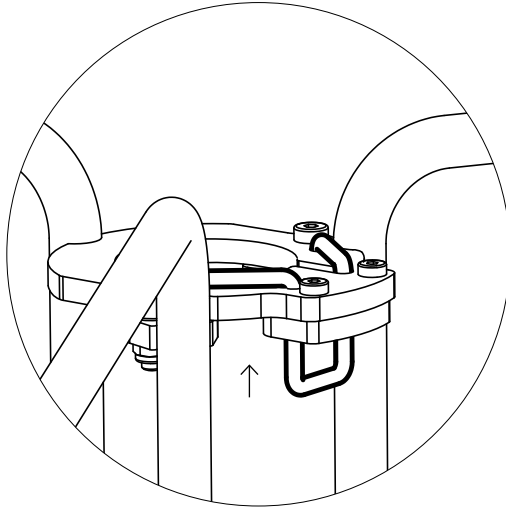

**Lösen Sie den Rahmen, indem Sie den  
Schließmechanismus hochschieben**

4.

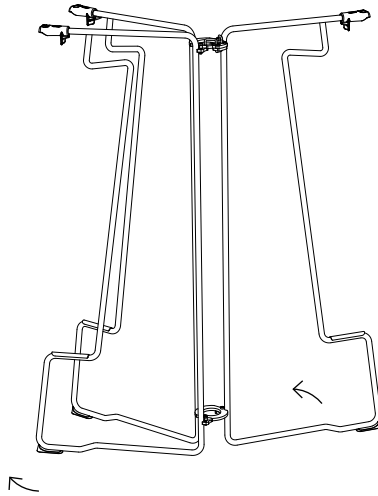

**Falten Sie schließlich den Rahmen ...**

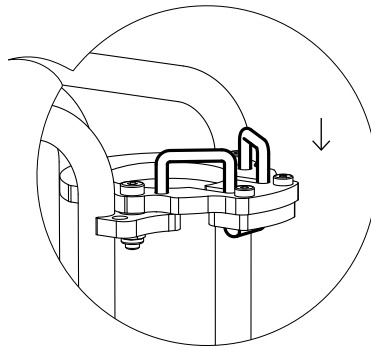
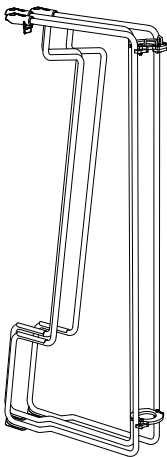

**... und stellen Sie den  
Schließmechanismus  
fest, indem Sie ihn  
runterschieben**

# Tiki Tisch large

1.

2'

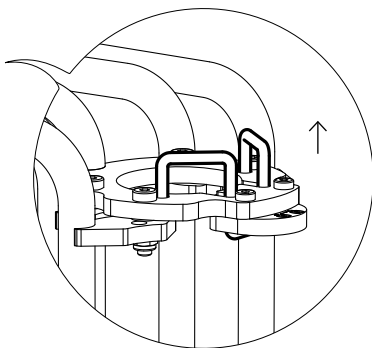
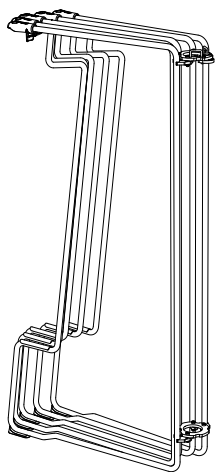

**Lösen Sie den  
Schließmechanismus, indem  
Sie ihn nach oben schieben ...**

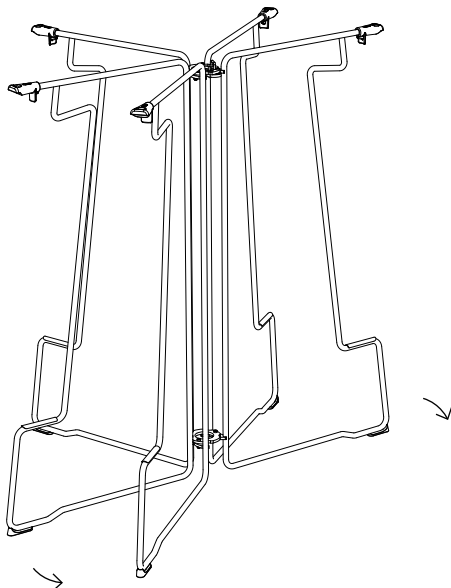

**... und den Rahmen öffnen**



2.

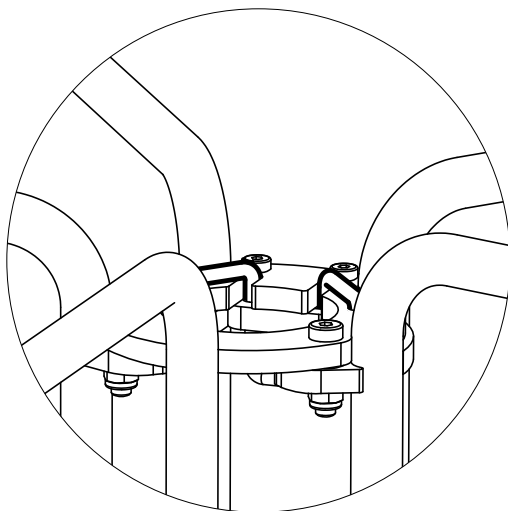
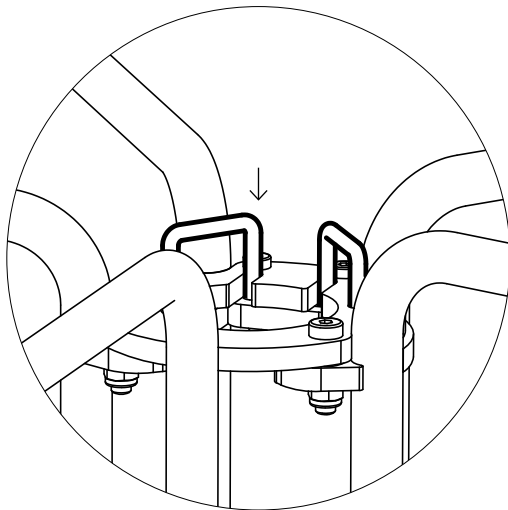

**Stellen Sie den Rahmen fest, indem Sie den Schließmechanismus runterschieben**

3.

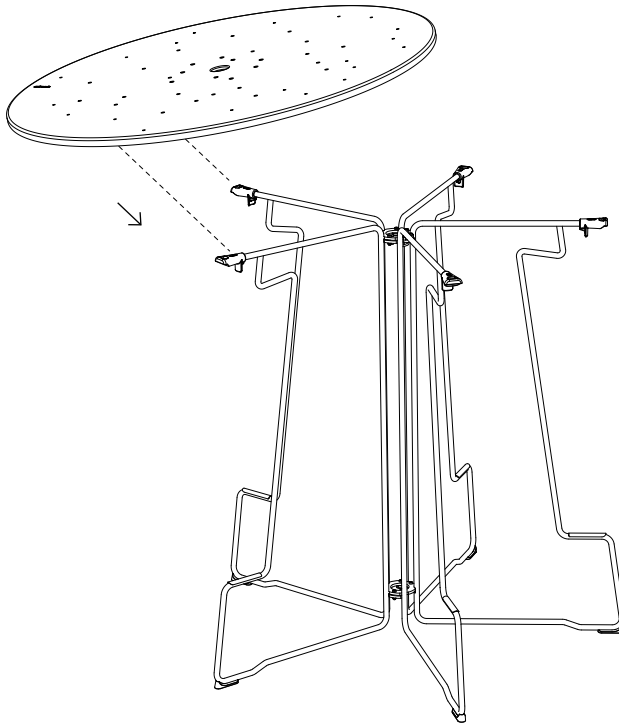

**Schieben Sie die Tischplatte über zwei Kappen**

4.

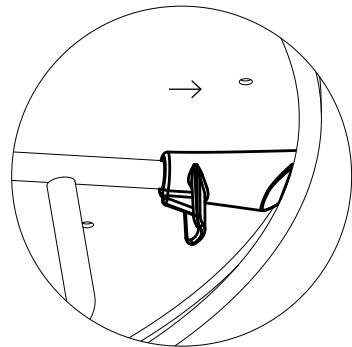
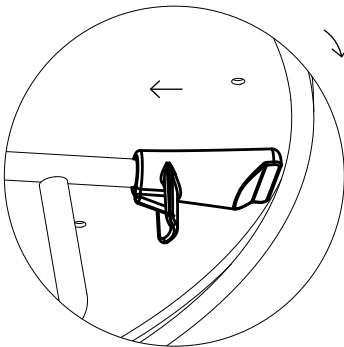
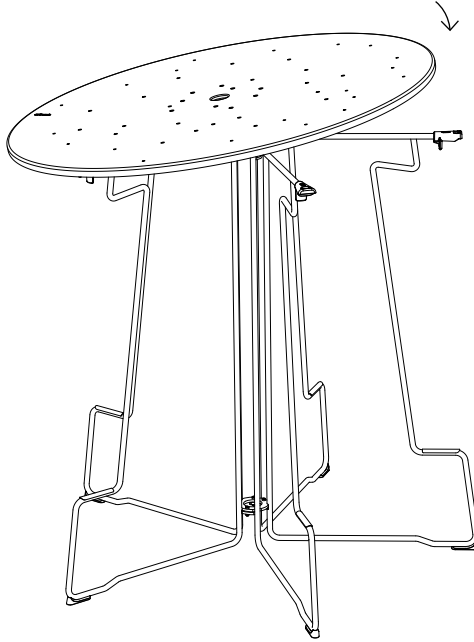

**Schieben Sie die schwarze Kappe, und  
lassen Sie die Kappe los**

# Demontage Tiki table large

1.

2'

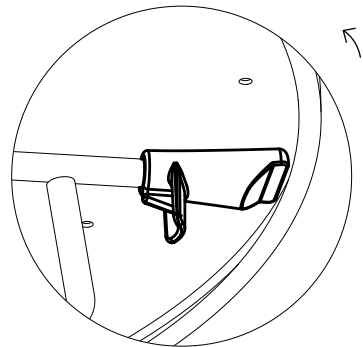
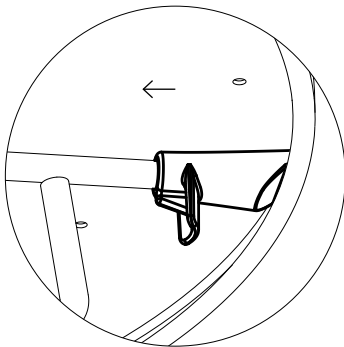
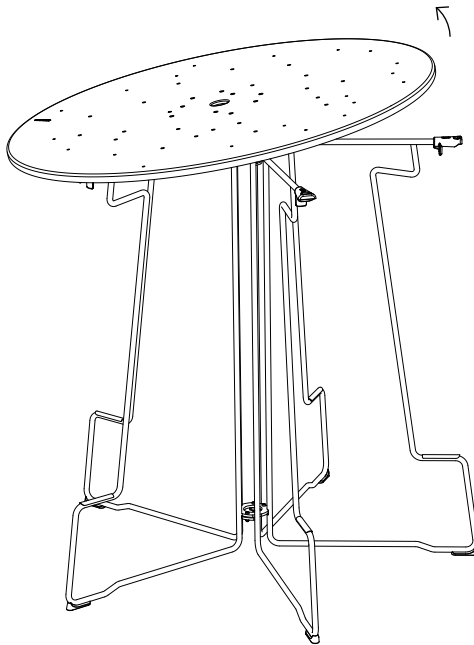

**Schieben Sie eine schwarze Kappe zurück und  
heben Sie die Tischplatte an**

2.

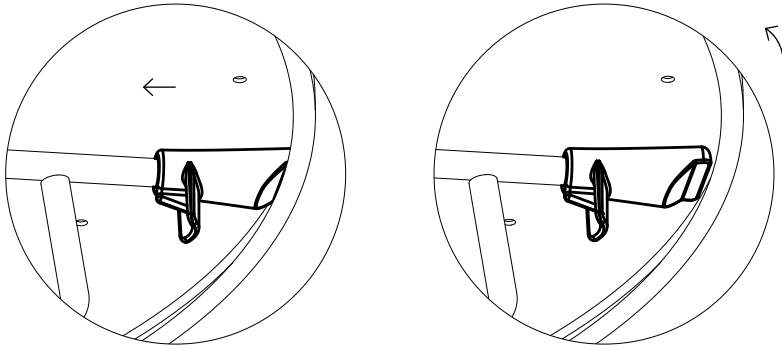

**Wiederholen Sie diesen Vorgang für die Kappe neben der ersten**

3.

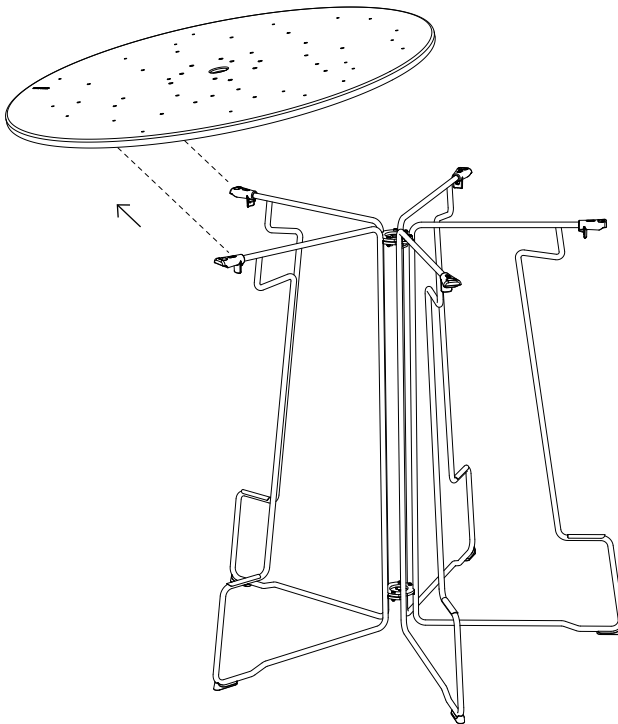

**Schieben Sie die Tischplatte von den anderen Kappen herunter**

4.

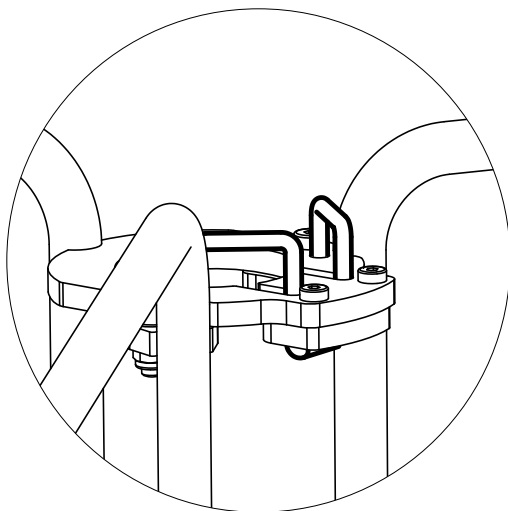
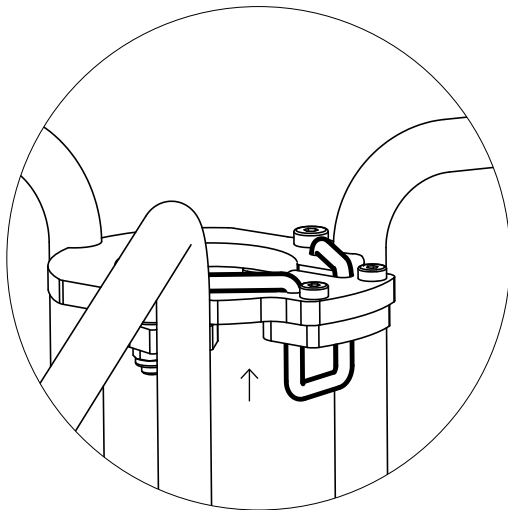

**Lösen Sie den Rahmen, indem Sie den  
Schließmechanismus hochschieben**

5.

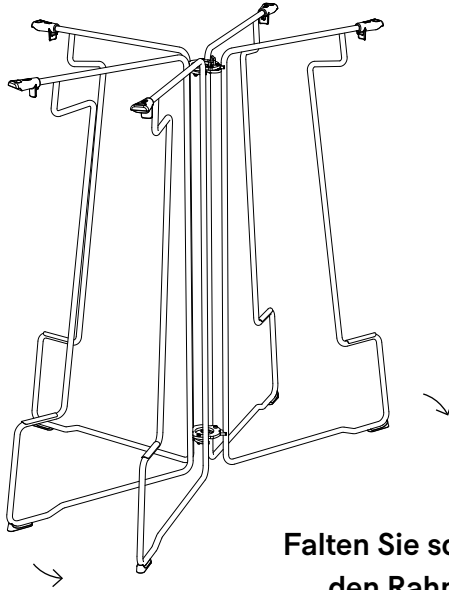

**Falten Sie schließlich  
den Rahmen ...**

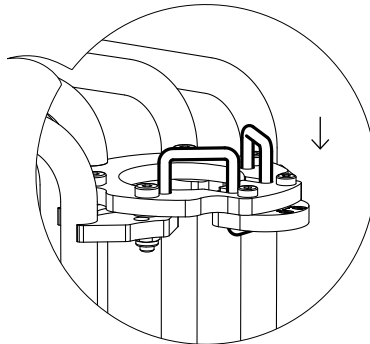
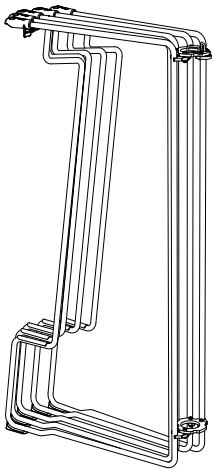

**... und stellen Sie den  
Schließmechanismus  
fest, indem Sie ihn  
runterschieben**

# Trolley für Tiki Tische

1.

N° 5



5'

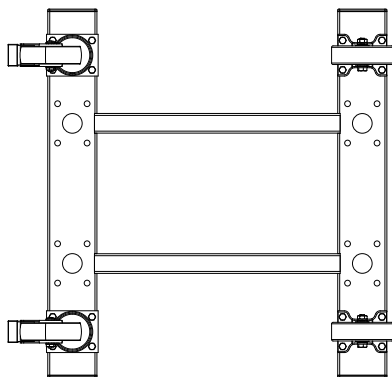
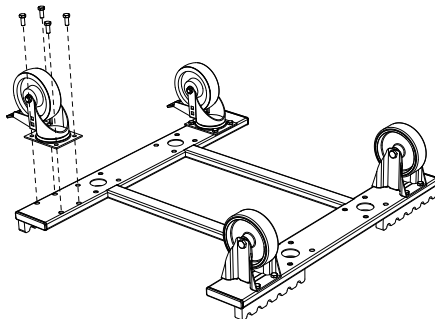
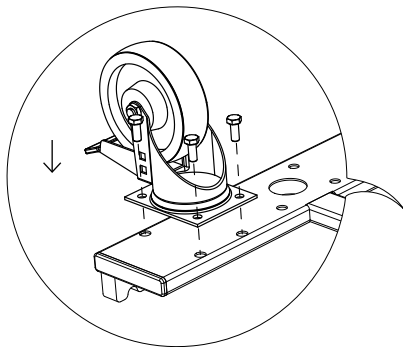

Legen Sie das Gestell mit der Unterseite nach oben weisend hin und befestigen Sie alle Rollen  
- Hinweis: die beweglichen Rollen müssen auf derselben Seite angebracht werden

**TIK566**

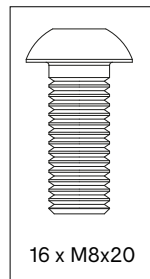



2.

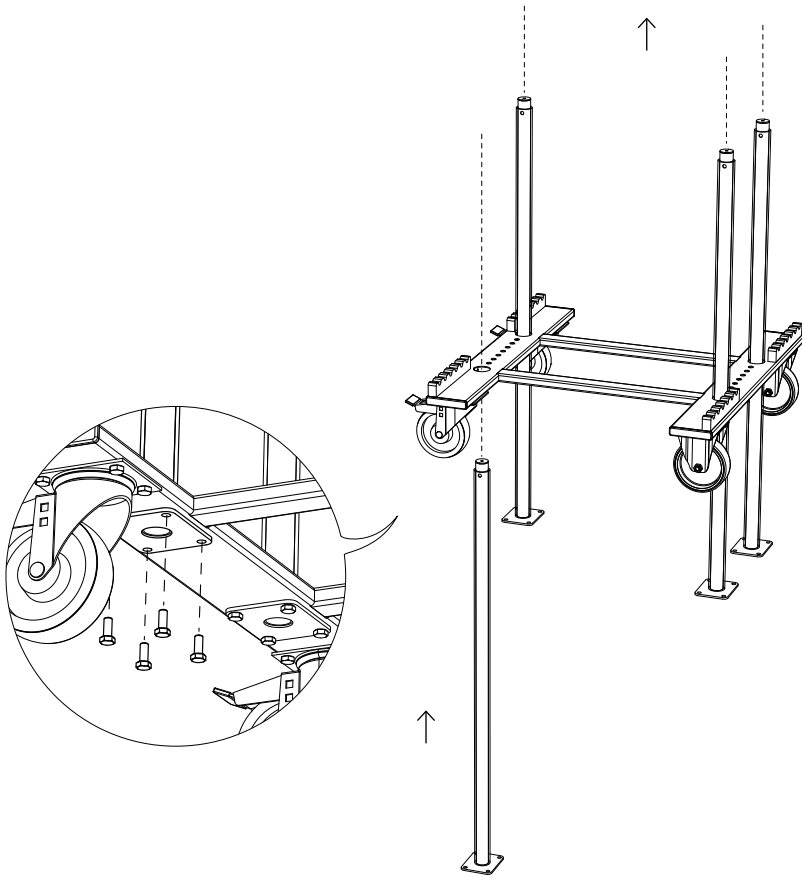

**Schieben Sie die vier großen Röhren von unten durch das Gestell**

**TIK566**

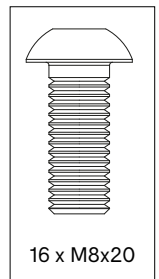

3.

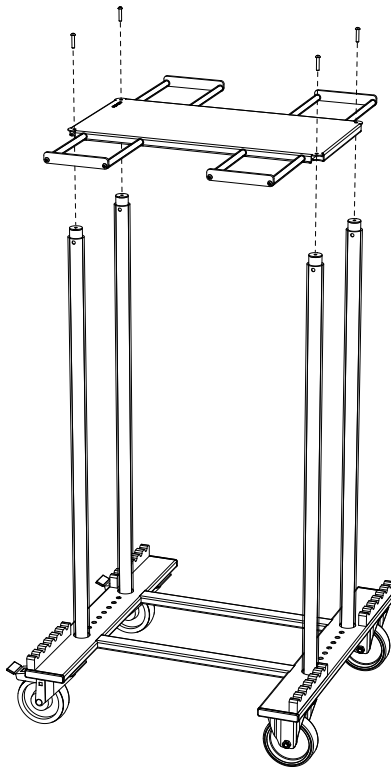
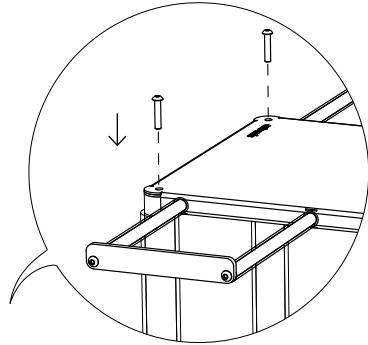

**TIK541**

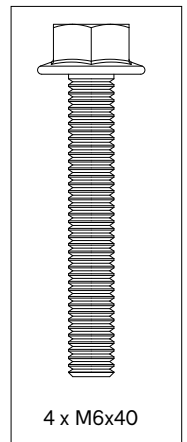

**Legen Sie die Oberplatte auf die großen Röhren -  
Hinweis: das Extremis Logo sollte zu der Seite weisen,  
an der die beweglichen Rollen angebracht sind**

4.

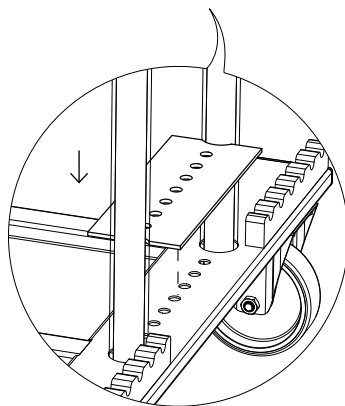
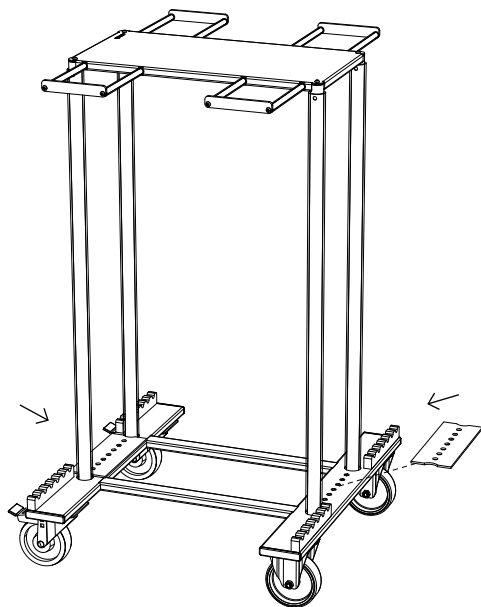

**Befestigen Sie dann die zwei Tischplattenschoner  
mittig am Rahmen (wo die Stäbe hingehören)**

5.

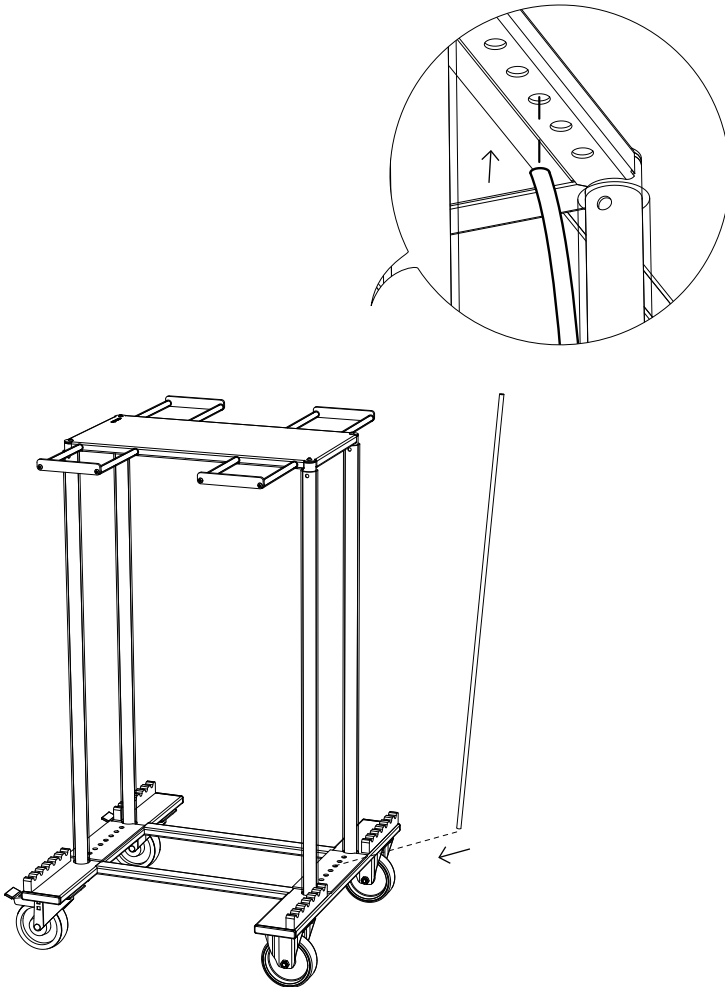

**Befestigen Sie dann die Stäbe einen nach dem anderen am Gestell und der Oberplatte - Tipp: Bringen Sie die Stäbe zuerst im Loch des Gestells an, biegen Sie sie leicht und schieben Sie sie in die Oberplatte**

# Tiki Tische aufbewahren

1.

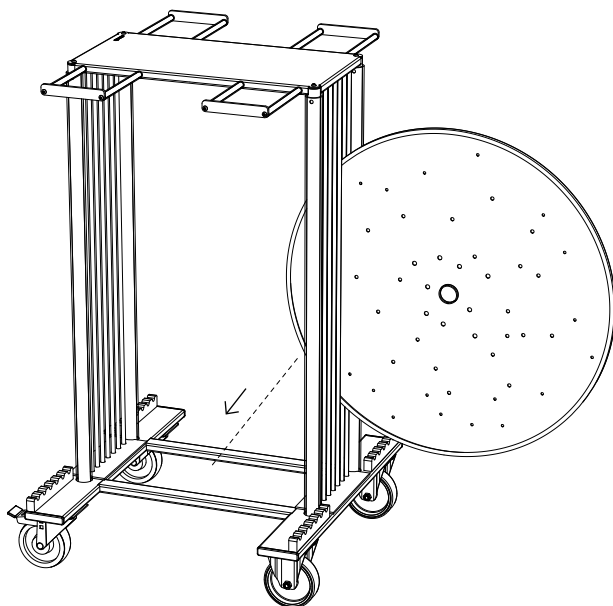

**Nehmen Sie die Tischplatte des Tiki Tisches ab und schieben Sie sie zwischen die Stangen**

2.

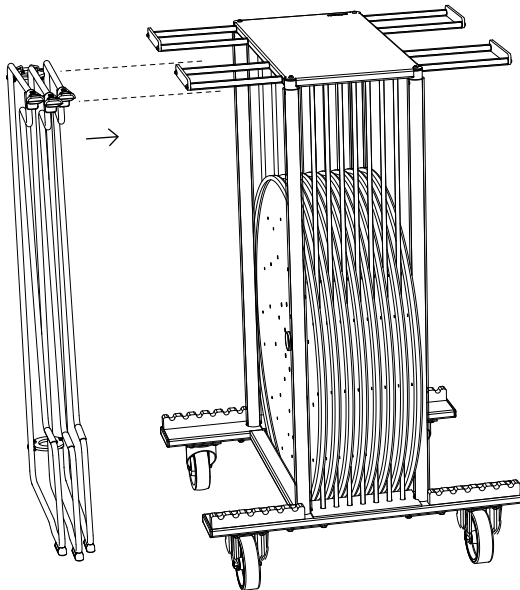
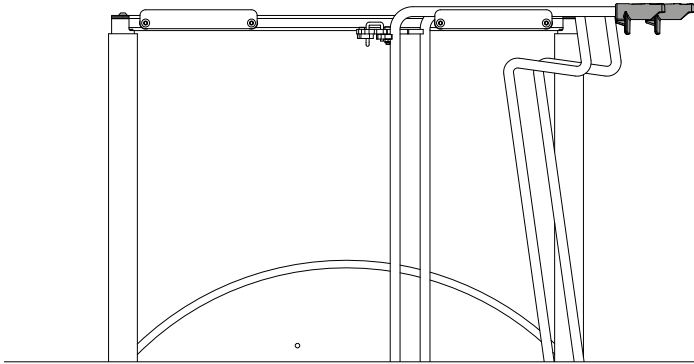

**Falten Sie den Rahmen und hängen Sie ihn auf die  
Rohre, stellen Sie sicher, dass die schwarzen Kappen  
des Tiki Tisches nach außen zeigen**

3. Gut verstaubar ...

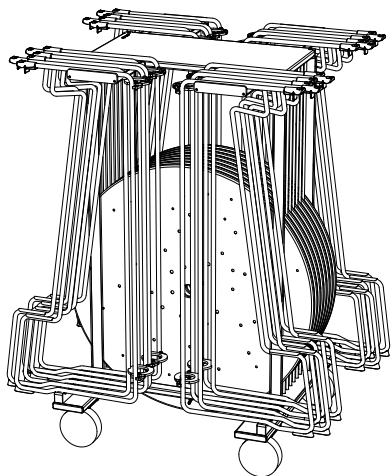

8 x small

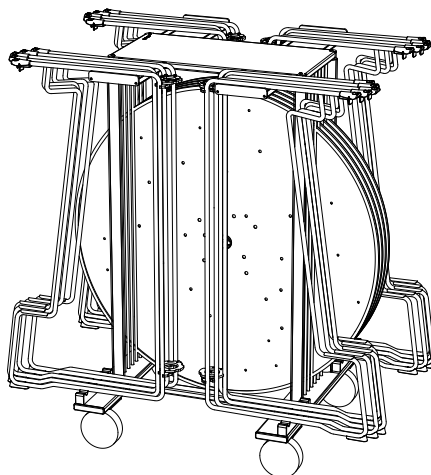

4 x large

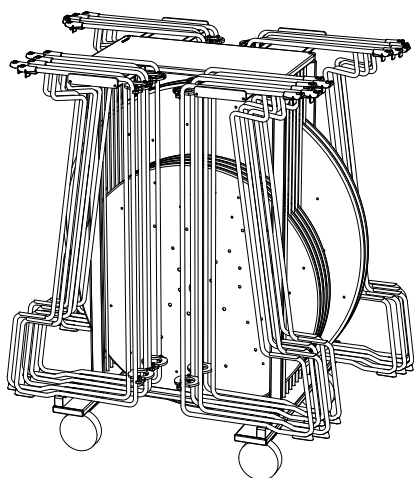

4 x small + 2 x large

# **Warnung Montageanleitungen Pflege**

**Warnung <sup>↗</sup>**

---

**Montageanleitungen <sup>↗</sup>**

---

**Pflege <sup>↗</sup>**





# Warnung

## Allgemeines

- Zum Öffnen der Verpackung keine scharfen Werkzeuge verwenden.
- Wir raten dringend davon ab, Elektrowerkzeuge zu nutzen.
- Stolpergefahr, Vorsicht beim Gehen!
- Zigaretten nicht auf dem Tisch ausdrücken.
- Nicht graffitibeständig.
- Lassen Sie Kinder beim Spielen auf dem Tisch nicht unbeaufsichtigt.
- Halten Sie Plastiktüten von Babys und Kindern fern, um Erstickungsgefahr zu vermeiden
- Farben können über die Jahre und von Charge zu Charge variieren.

## Produkt

- Der Tisch sollte nicht gezogen, sondern immer mit mindestens 2 Leuten getragen werden.
- Man sollte auf dem Tisch weder sitzen noch stehen.
- Der Tisch sollte immer auf einer ebenen Fläche stehen.
- Die Tischbeine müssen immer vollständig geöffnet werden.

## Pulverbeschichtung

- Weiße Pulverbeschichtung erfordert mehr Wartung.
- Verwenden Sie keine scheuernden Reinigungsmittel oder Topfreiniger, da diese die Oberfläche verkratzen.
- Die Farbe kann unter UV-Belastung bis zu einem gewissen Grad verblassen.
- Flammhemmend - NEN-EN13501-1 A2-s1 - Erfüllt die gleichen Kriterien wie Klasse B für die SBI-Prüfung nach EN13823. Darüber hinaus werden diese Produkte bei einem voll entwickelten Feuer nicht wesentlich zur Brandlast und zur Brandverbreitung beitragen.
- Dunkle Farben können bei sonnigem Wetter sehr heiß werden.



# Montageanleitungen



Sehen Sie sich die Zeichnungen an, angefangen mit Seite 8

## **Tiki Tisch small** (S. 8)

1. Lösen Sie den Schließmechanismus, indem Sie ihn nach oben schieben und den Rahmen öffnen.
2. Stellen Sie den Rahmen fest, indem Sie den Schließmechanismus runterschieben.
3. Schieben Sie die Tischplatte über zwei Kappen.
4. Schieben Sie dann die andere(n) Kappe(n) bis sie an der Tischplatte einrasten. Lassen Sie die Kappe los, sobald die Tischplatte in der korrekten Position ist und fixieren Sie sie so.

## **Demontage Tiki Tisch small** (S. 12)

1. Schieben Sie eine schwarze Kappe zurück und heben Sie die Tischplatte an.
2. Schieben Sie die Tischplatte von den zwei anderen Kappen herunter.
3. Lösen Sie den Rahmen, indem Sie den Schließmechanismus hochschieben.
4. Falten Sie schließlich den Rahmen und stellen Sie den Schließmechanismus fest, indem Sie ihn runterschieben.

## **Tiki Tisch large** (S. 16)

1. Lösen Sie den Schließmechanismus, indem Sie ihn nach oben schieben und den Rahmen öffnen.



2. Stellen Sie den Rahmen fest, indem Sie den Schließmechanismus runterschieben.
3. Schieben Sie die Tischplatte über zwei Kappen.
4. Schieben Sie dann die andere(n) Kappe(n) bis sie an der Tischplatte einrasten. Lassen Sie die Kappe los, sobald die Tischplatte in der korrekten Position ist und fixieren Sie sie so.

## **Demontage Tiki Tisch large** (S. 20)

1. Schieben Sie eine schwarze Kappe zurück, heben Sie die Tischplatte an und lassen Sie die Kappe los.
2. Wiederholen Sie diesen Vorgang für die Kappe neben der ersten.
3. Schieben Sie die Tischplatte von den übrigen Kappen herunter.
4. Lösen Sie den Rahmen, indem Sie den Schließmechanismus hochschieben.
5. Falten Sie schließlich den Rahmen und stellen Sie den Schließmechanismus fest, indem Sie ihn runterschieben.

## **Trolley für Tiki Tisch** (S. 24)

1. Legen Sie das Gestell mit der Unterseite nach oben weisend hin und befestigen Sie alle Rollen mit je vier M8 x 20 Schrauben. Hinweis: die beweglichen Rollen müssen auf derselben Seite angebracht werden.
2. Schieben Sie nun die vier großen Röhren von unten durch das Gestell und befestigen Sie diese mit je vier M8 x 20 Schrauben.
3. Legen Sie die Oberplatte auf die großen Röhren und befestigen Sie sie mit vier M6 x 40 Schrauben. Hinweis: das Extremis Logo sollte zu der Seite weisen, an der die beweglichen Rollen angebracht sind.
4. Befestigen Sie dann die zwei Tischplattenschoner mittig am Rahmen (wo die Stangen hingehören).
5. Befestigen Sie dann die Stangen einen nach dem anderen am Gestell und der Oberplatte. Tipp: Bringen Sie die Stange zuerst im Loch des Gestells an, biegen Sie sie leicht und schieben Sie sie in die Oberplatte.



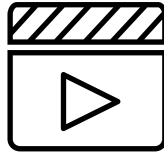

Sehen Sie sich die Wartungsvideos auf unserer Website an:

[www.extremis.com/pflege](http://www.extremis.com/pflege)

## **Pulverbeschichtung**

### **REINIGEN**

#### Regelmäßig

Verwenden Sie den zum 100 % biologisch abbaubaren Extremis-Multireiniger oder einen herkömmlichen Allesreiniger. Keine aggressiven Reiniger verwenden. Am besten eignet sich ein neutrales Reinigungsmittel in Wasser.

### **SCHÄDEN AUSBESSERN**

#### Bei Beschädigung

Scharfkantige Gegenstände können die Beschichtung beschädigen. Kratzer oder Dellen lassen sich mit unseren Lackstiften ausbessern. Allerdings werden die Stellen nur abgedeckt, nicht entfernt.

## **Verzinktem Stahl**

### **REINIGUNG**

#### Bei Verschmutzung

Mit lauwarmem Wasser und einem Bürste.

### **SCHADHAFTE STELLEN MIT ZINKSPRAY**

#### Bei Beschädigung

Durch Feuerverzinkung sind Metalle langfristig und optimal gegen Rost



geschützt. Wenn die Zinkbeschichtung beschädigt ist, kann das Metall rosten. Solche Schäden lassen sich mit Zinkfarbe leicht und optisch unauffällig ausbessern. Erhältlich im Einzelhandel. Das Zinkspray trocknet schnell und bildet eine selbstheilende und flexible Schicht, die vor Korrosion schützt.





Unser Hauptsitz:  
Couthoflaan 20b  
B-8972, Poperinge  
info@extremis.com  
+ 32 57 346020

**extremis.com**

Connect with us



Alle Rechte vorbehalten. Sofern nicht anders angegeben, sind alle in dieser Publikation enthaltenen Entwürfe und Fotos urheberrechtlich geschützt und Eigentum von Extremis. Kein Teil dieser Publikation darf ohne vorherige schriftliche Zustimmung von Extremis kopiert oder verbreitet werden. Die Namen der Autoren von Fotos, an denen wir keine Rechte besitzen, werden hier genannt. Wir haben uns bemüht, eine vollständige Liste der Namen zu erstellen. Im Falle eines mutmaßlichen Verstoßes wenden Sie sich bitte an die Redaktion. © Extremis

LAB157-1