

Marina double desk

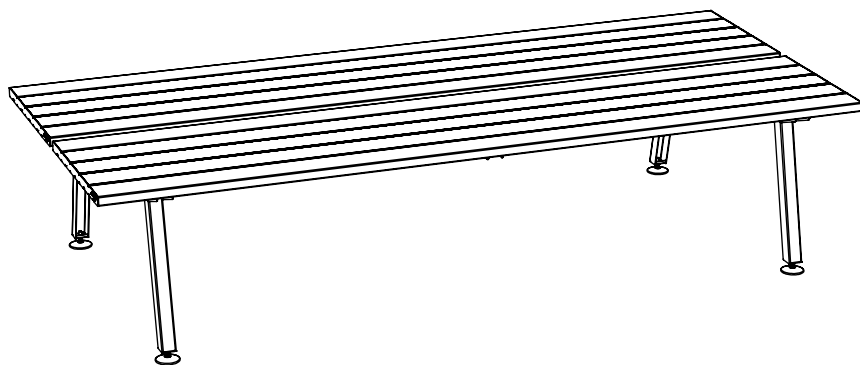

extremis®

WICHTIG! AUFHEBEN, UM SPÄTER
ETWAS NACHSEHEN ZU KÖNNEN:
LESEN SIE ALLE SICHERHEITSHINWEISE
UND ANWEISUNGEN! VERSÄUMNISSE
BEI DER EINHALTUNG KÖNNEN
SCHWERE VERLETZUNGEN
VERURSACHEN.

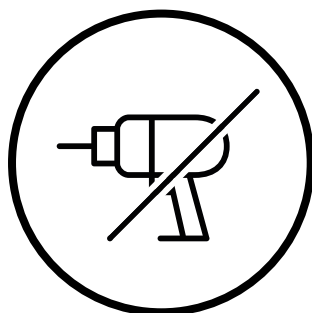

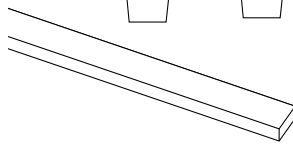
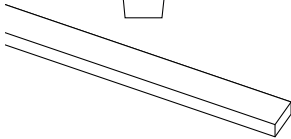
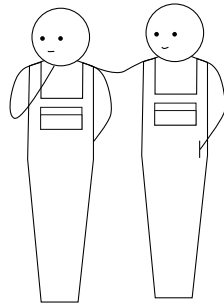
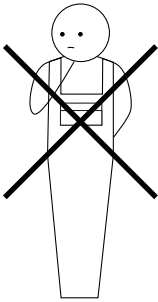
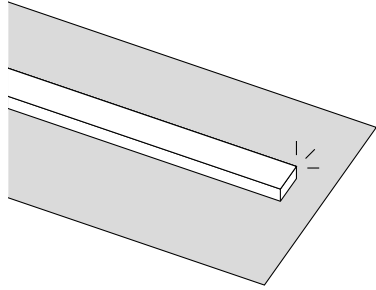
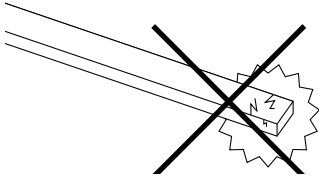

Inhaltsangabe ^{1/2}

Montagekleinteile [↗]

Montage Marina Doppelschreibtisch [↗]

Monitorhalterung [↗]

**Warnung - Montageanleitungen -
Pflege [↗]**

Dieses PDF ist interaktiv

Sie können einfach durch dieses Handbuch navigieren und sich so nahtlos zwischen den Seiten bewegen.

Montagekleinteile



13 x M6

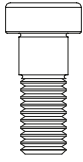

13 x M6x16

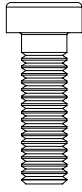

13 x M6x20

MAR227 zur Fixierung des
des Tischbeins



13 x M5x12

MAR226 zur Befestigung der
Endstücke

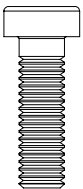

13 x M6x20

MAR222 zur Fixierung
zusätzliche Tischstütze

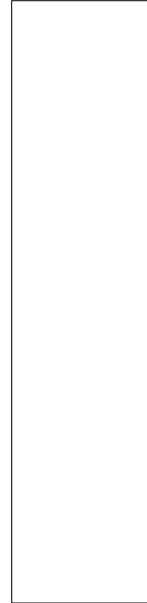

12 x spacer

MAR208 Abstandhalter zur Fixierung
der Tischplatte



Marina double desk

1.

N° 10 - 17



N° 3 - 4



45'

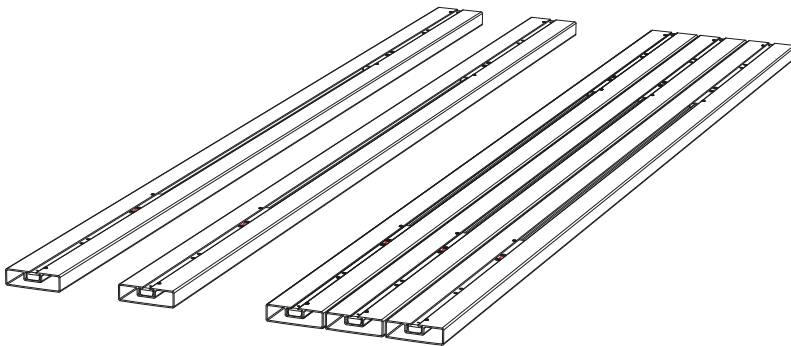

Legen Sie die Profile auf eine geschützte Oberfläche

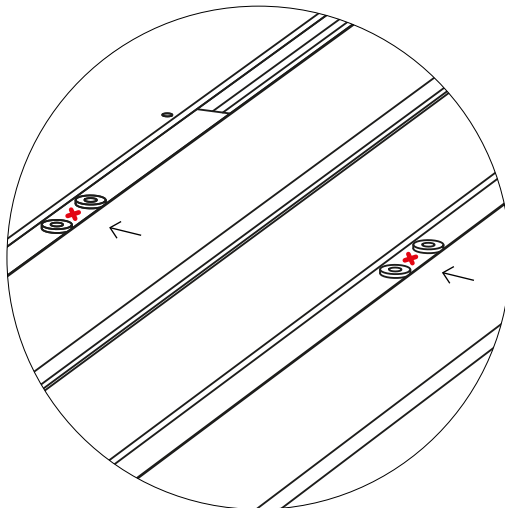

Bei mehr als 2 Beinen darauf achten, dass die Kreuze an der Unterseite der Profile zur gleichen Seite zeigen

2.

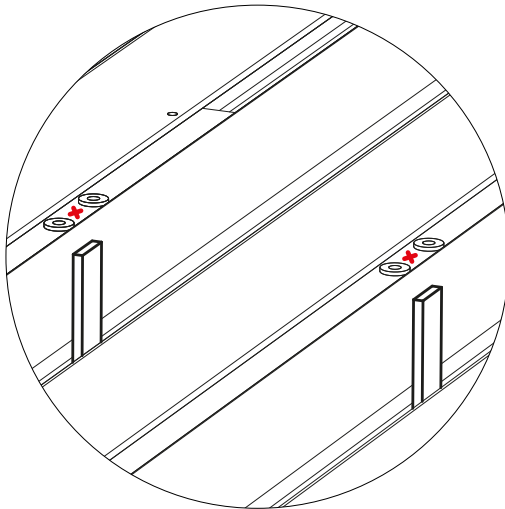
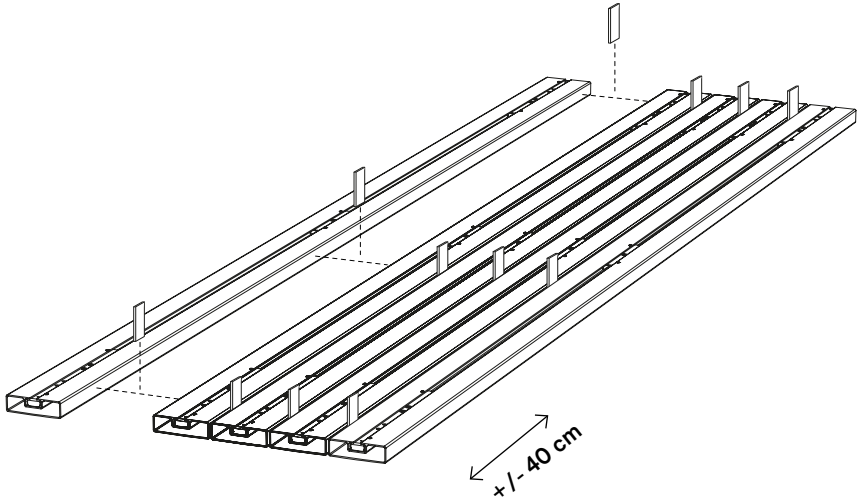

**Legen Sie einen Abstandhalter
zwischen jedes Profil, etwa 40 cm
vom Ende**

MAR208

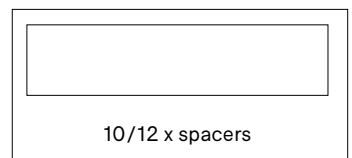

3.

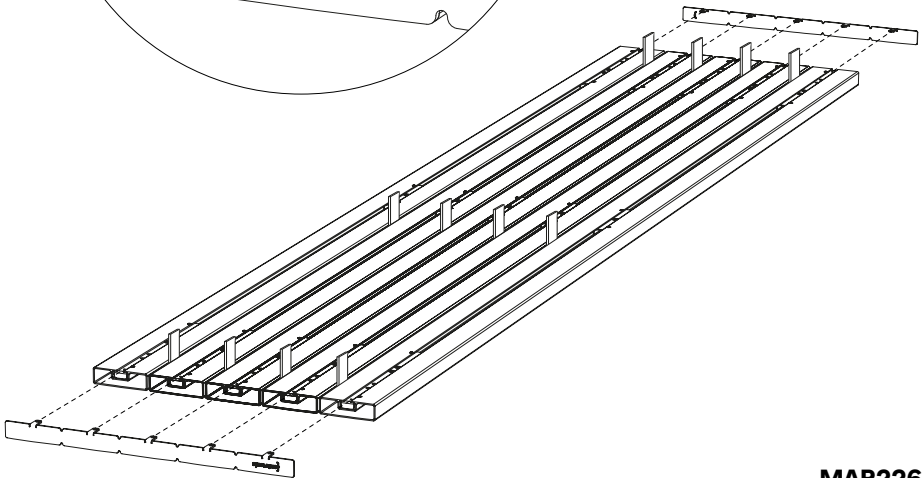
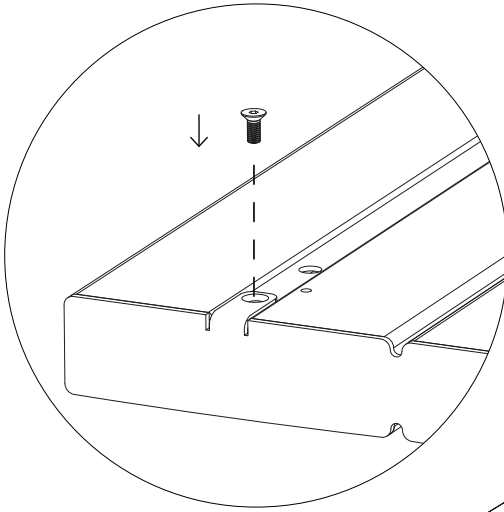

**Führen Sie dies auf beiden Seiten
durch - Ziehen Sie all Schrauben fest!**

MAR226

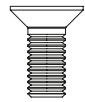

10/12 x M5x12

4.

Wiederholen Sie die Schritte 1 bis 3 für die zweite Tischplatte

5.

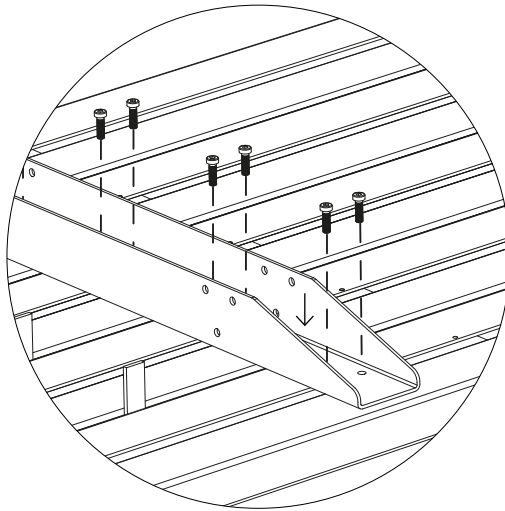
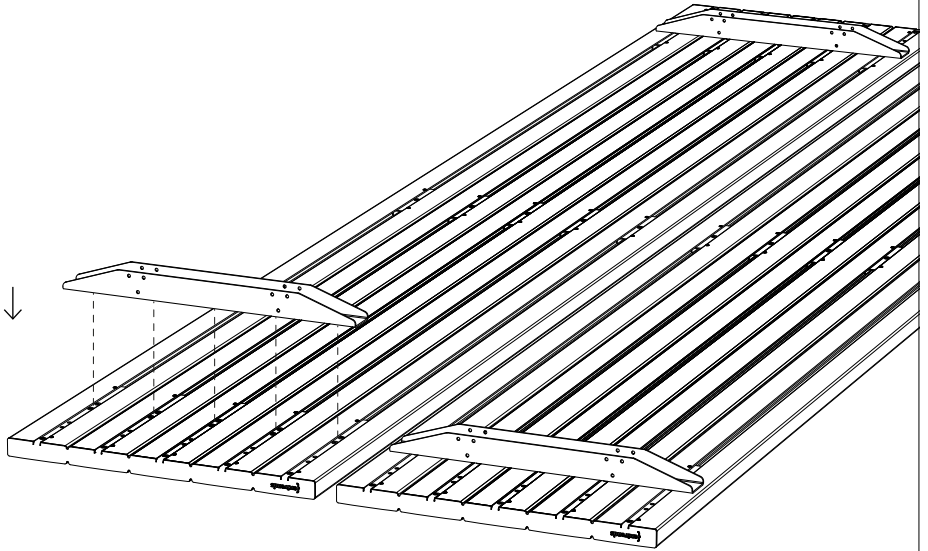

MAR227
pro Bein

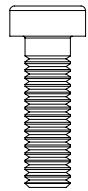

10/12 x M6x20

Führen Sie dies auf für alle Tischplattenverbindungen
- Ziehen Sie alle Schrauben fest!

6a.

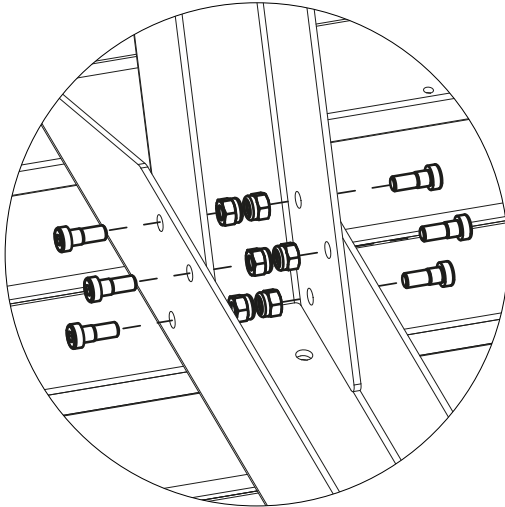
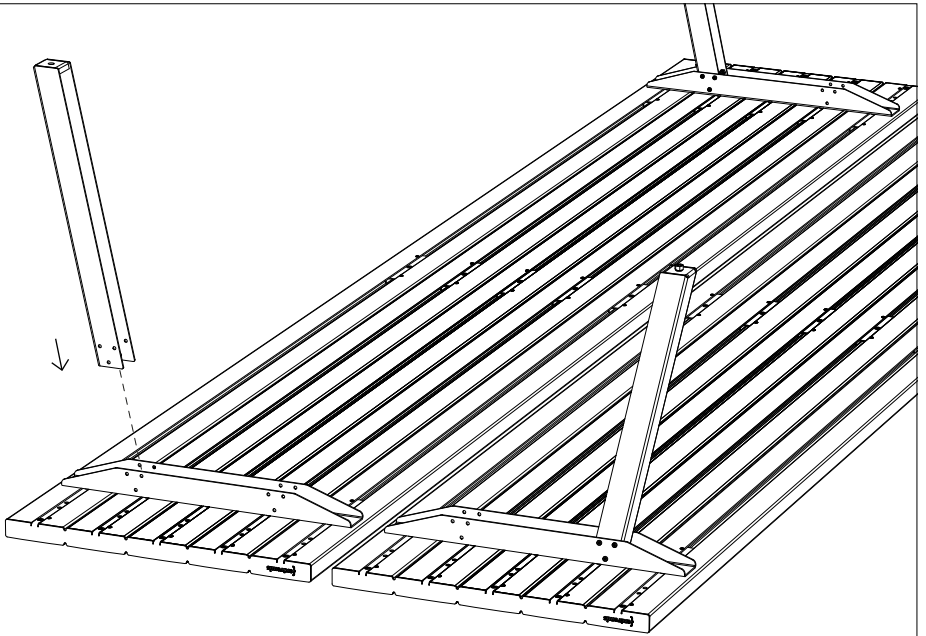

MAR227
pro Bein

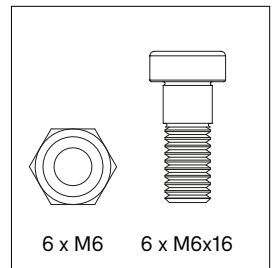

Führen Sie dies auf für alle Tischbeine durch - Ziehen Sie all Schrauben fest!

6b.

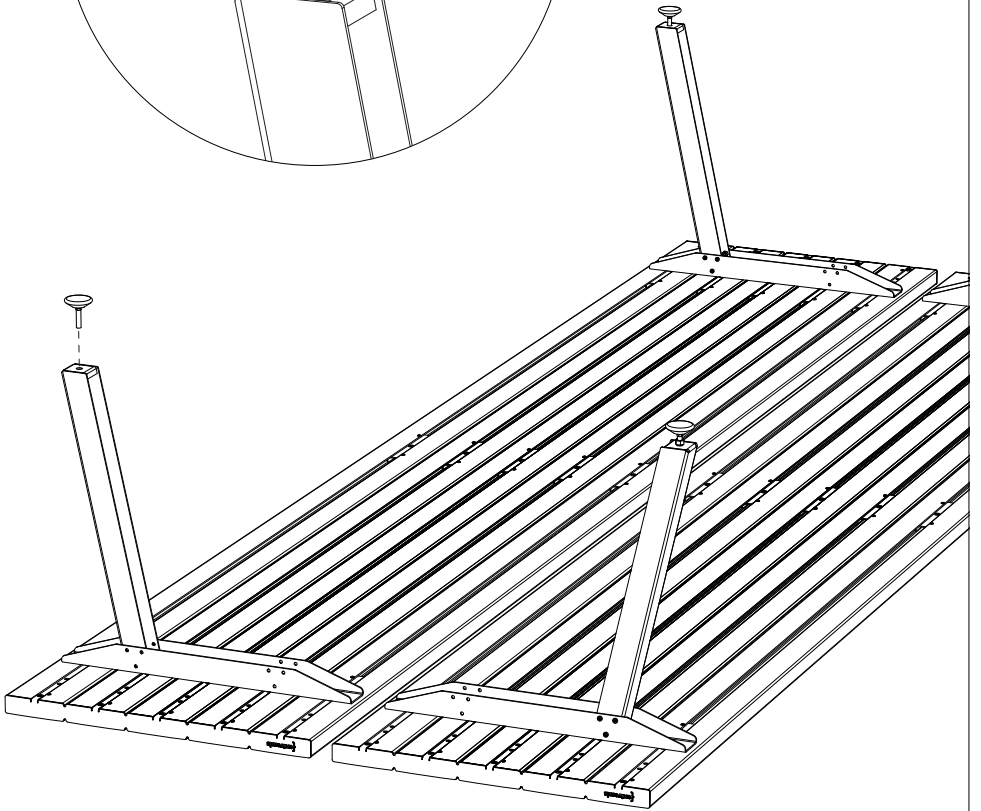
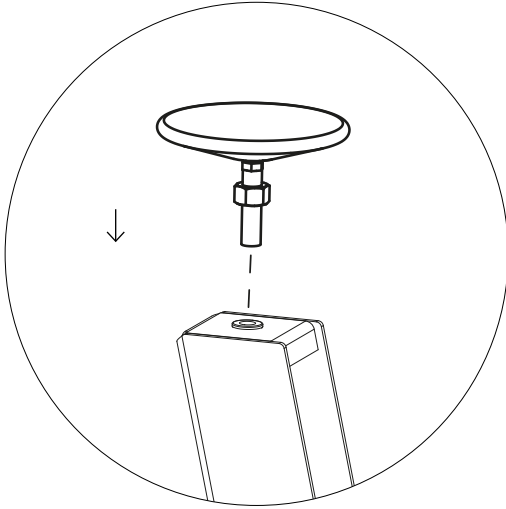

7.

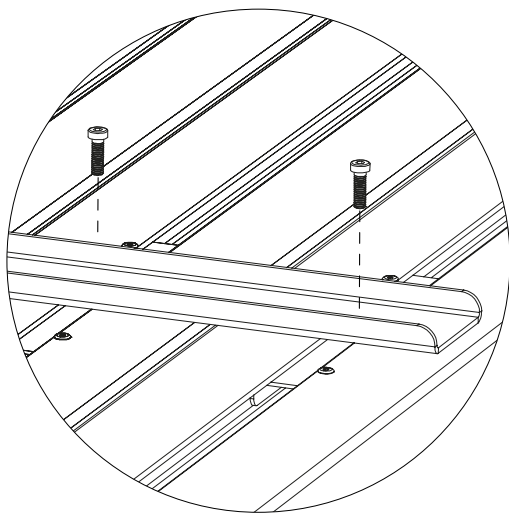
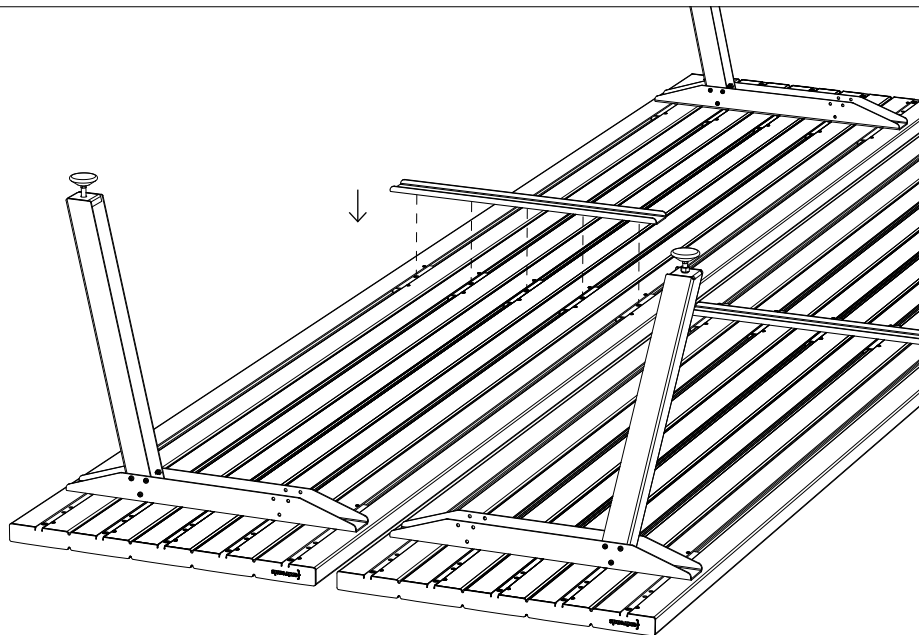

MAR22

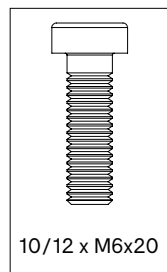

Ziehen Sie all Schrauben fest!

8.

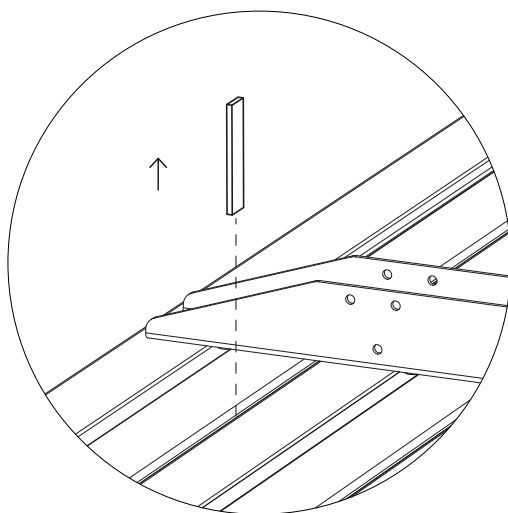

Entfernen Sie all Abstandhalter

9a.

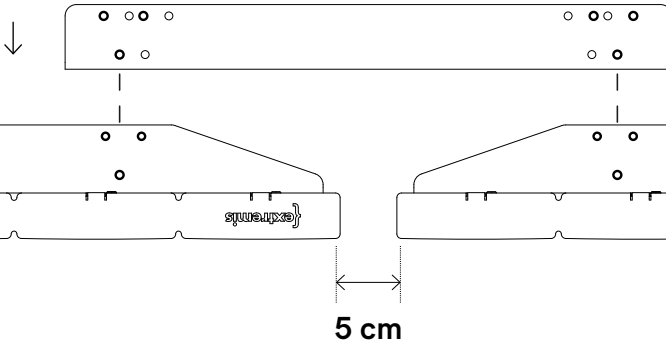
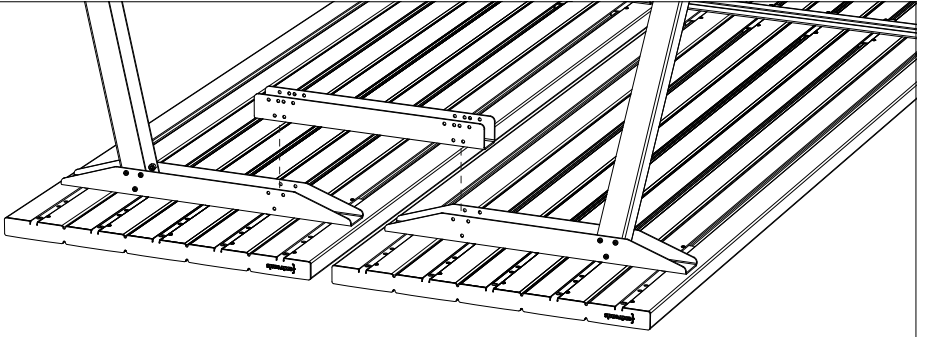

Verwenden Sie die äußeren Löcher, wenn Sie einen Abstand von 5 cm zwischen den Tischplatten möchten

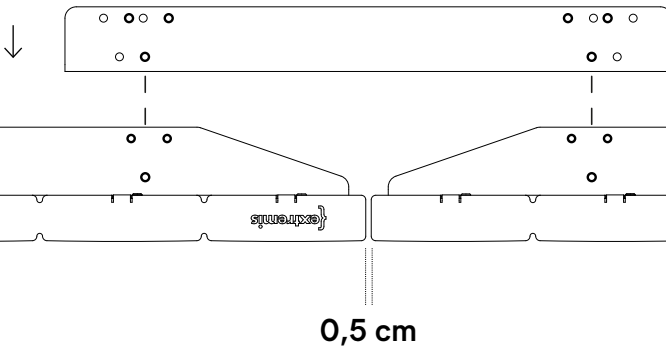

Verwenden Sie die inneren Bohrungen, wenn Sie einen Abstand von 0,5 cm zwischen den Tischplatten möchten

9b.

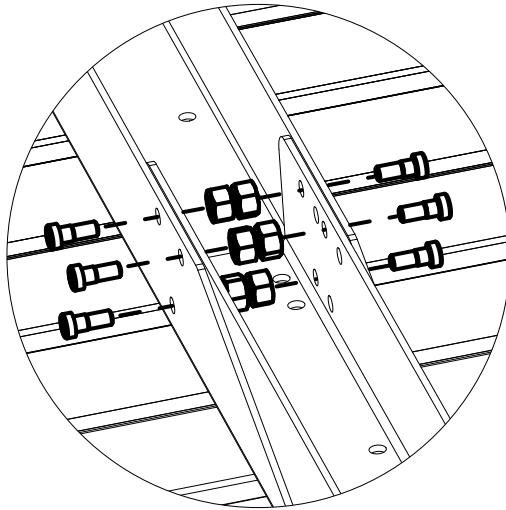

**Führen Sie dies auf beiden Seiten -
Ziehen Sie all Schrauben fest!**

MAR227

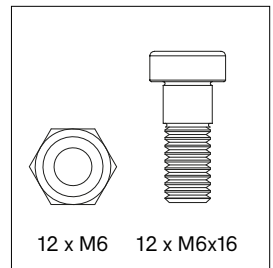

10.

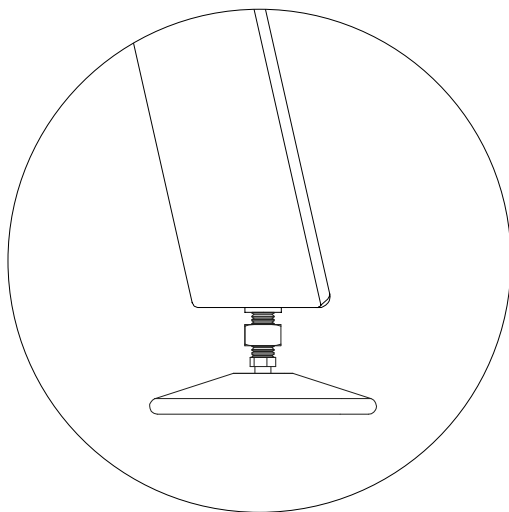

**Nivellieren Sie den Tisch, indem Sie die
Nivellierfüße mehr oder weniger stark drehen**

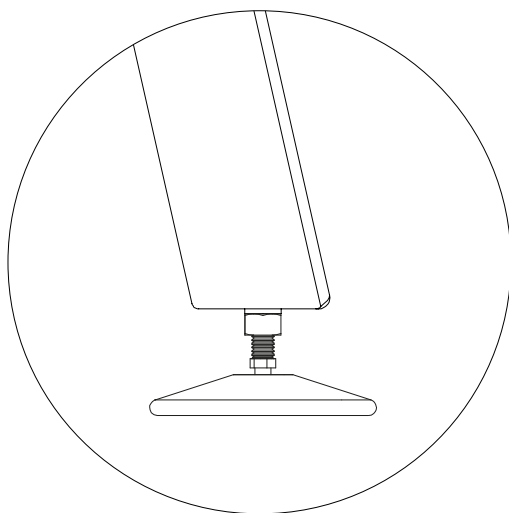

Ziehen Sie die Schraube fest!

Monitorhalterung

1a.

N° 3



10'

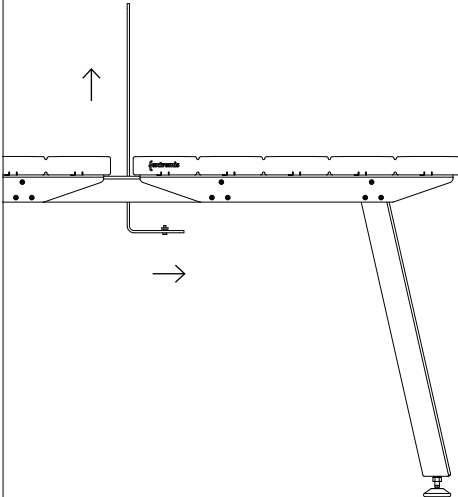
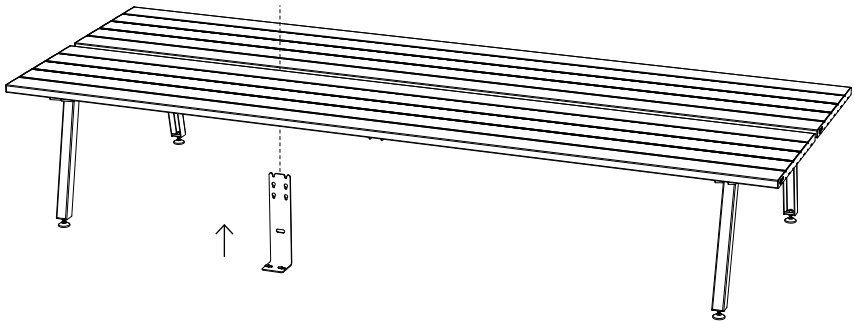

**Stellen Sie sicher, dass der
horizontale Teil zu der Seite
zeigt, auf der Sie sitzen**

1b.

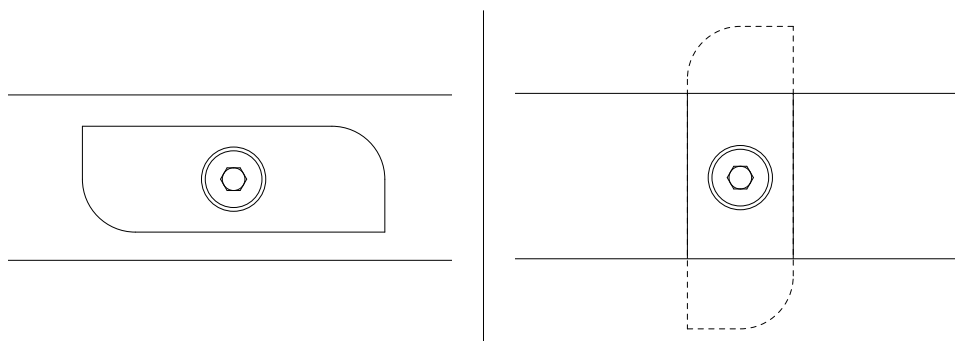
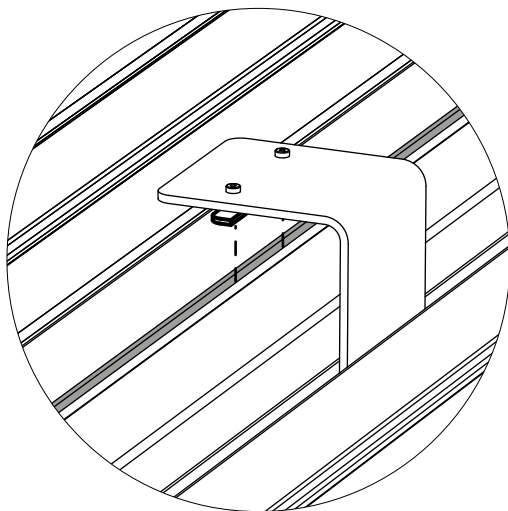

**Befestigen Sie beide Ankerplatten im
Tischplattenprofil, indem Sie es um 90° drehen
Ziehen Sie die Schraube fest!**

2.

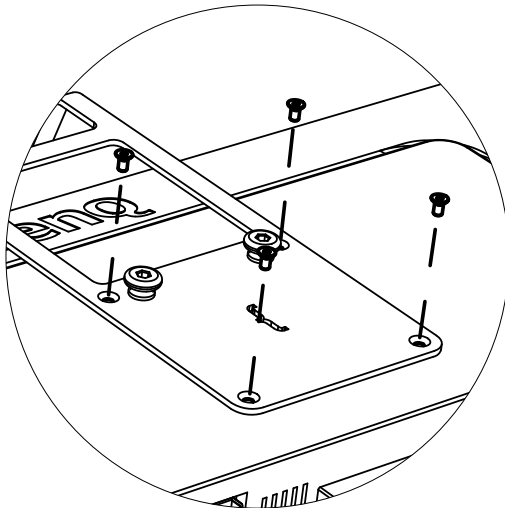
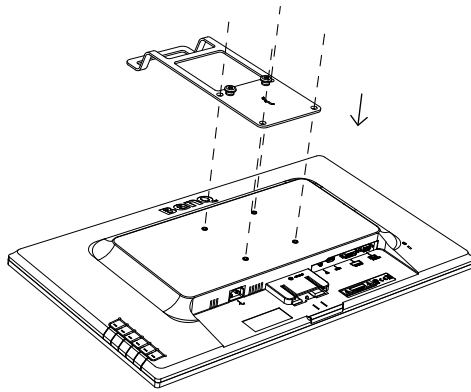

Ziehen Sie die Schraube fest!

3.

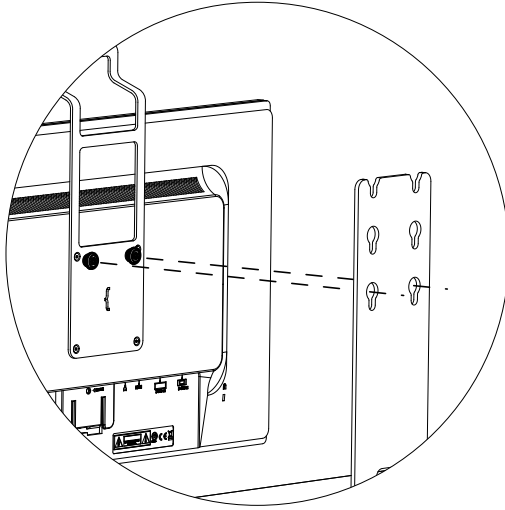

Positionieren Sie den Bildschirm in den gewünschten Löchern der Monitorhalterung

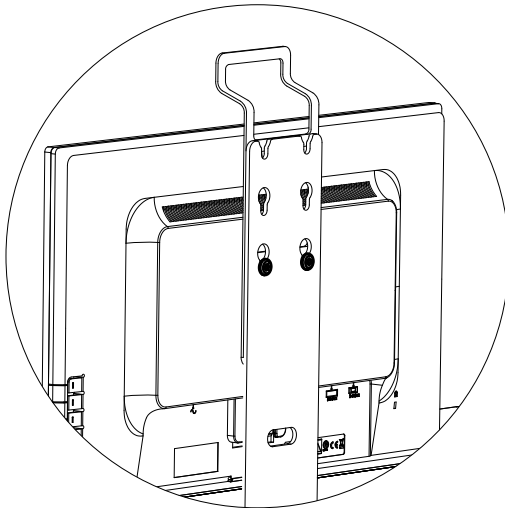

Warnung Montageanleitungen Pflege

Warnung [↗]

Montageanleitungen [↗]

Pflege [↗]



Warnung

Allgemeines

- Zum Öffnen der Verpackung keine scharfen Werkzeuge verwenden.
- Wir raten dringend davon ab, Elektrowerkzeuge zu nutzen.
- Stolpergefahr, Vorsicht beim Gehen!
- Zigaretten nicht auf dem Tisch ausdrücken.
- Nicht graffitibeständig.
- Lassen Sie Kinder beim Spielen auf dem Tisch nicht unbeaufsichtigt.
- Halten Sie Plastiktüten von Babys und Kindern fern, um Erstickungsgefahr zu vermeiden
- Farben können über die Jahre und von Charge zu Charge variieren.

Produkt

- Den Tisch nicht über den Boden ziehen, sondern mit mindestens 2 Personen heben.
- Wir raten Ihnen dringend davon ab, auf dem Tisch zu stehen! Eine konzentrierte Belastung kann zu kleinen erkennbaren Rissen in den Profilen führen, die optisch störend sein können, obwohl sie die Festigkeit des Tisches in keiner Weise beeinträchtigen.
- Für Tische mit 3 Beinen oder mehr empfehlen wir die Befestigung der Tischbeine mit Hilfe von Stützböcken an der Tischplatte, anstatt sie umgedreht zu halten.

Pulverbeschichtung

- Weiße Pulverbeschichtung erfordert mehr Wartung.
- Verwenden Sie keine scheuernden Reinigungsmittel oder Topfreiniger, da diese die Oberfläche verkratzen.
- Die Farbe kann unter UV-Belastung bis zu einem gewissen Grad verblassen.
- Flammhemmend - NEN-EN13501-1 A2-s1 - Erfüllt die gleichen Kriterien wie Klasse B für die SBI-Prüfung nach EN13823. Darüber hinaus werden diese Produkte bei einem voll entwickelten Feuer nicht



- wesentlich zur Brandlast und zur Brandverbreitung beitragen.
- Dunkle Farben können bei sonnigem Wetter sehr heiß werden.

Lackierte Glasfasern

- Verwenden Sie keine Scheuerpulver oder Scheuermittel, da diese die Oberfläche verkratzen.
- Farbe kann bei verblassen, wenn sie UV-Strahlung ausgesetzt ist.
- Dunkle Farben können bei Sonne sehr heiß werden.





Sehen Sie sich die Zeichnungen an, angefangen mit Seite 6

Marina Doppelschreibtisch (S. 6)

1. Legen Sie fünf oder sechs Tischplattenprofile auf den Boden, dabei sollten die Schlitze nach oben zeigen und nutzen Sie die Verpackung als Schutz. Stellen Sie sicher, dass die Kreuze auf der Unterseite der Profile in dieselbe Richtung zeigen.
2. Legen Sie einen Abstandhalter zwischen jedes Profil, etwa 40 cm vom Ende.
3. Setzen Sie die Endstücke der Tischplatte mit den Lippen in die Schlitze, von links nach rechts, ein. Befestigen Sie sie mit fünf oder sechs M5 x 12 Senkkopfschrauben. Führen Sie diesen Schritt auf beiden Seiten durch, arbeiten Sie auf der anderen Seite dabei von rechts nach links. Hinweis: Max. 4,8 Nm.
4. Wiederholen Sie die Schritte 1 bis 3 für die zweite Tischplatte.
5. Legen Sie 2 Tischplatten nebeneinander, die Schlitzöffnung weist nach oben. Montieren jetzt alle Tischplattenverbindungen mit 10/12 M6x20 Schrauben an den vorgesehenen Stellen der Profile. Ziehen Sie alle Schrauben fest!
6. **a.** Schieben Sie die Tischbeine in die Tischplattenverbindung, sodass die Löcher übereinstimmen und fixieren Sie die Beine mit sechs Innensechskantschrauben M6x16 und Sicherungsmuttern je Bein. Stecken Sie zunächst alle Schrauben in die Öffnungen und achten Sie darauf, dass die Schrauben sich an der Außenseite befinden.
b. Schrauben Sie nun die Stellfüße an die Beine.

7. Montieren jetzt beide Verstärkungsprofile mit 5/6 M6x20 Schrauben an den Tischplattenprofilen. Ziehen Sie alle Schrauben fest!
8. Entfernen Sie nun die Abstandhalter.
9. **a.** Schieben Sie das Kopplet, die Schlitzöffnung weist nach oben, in der Mitte der beiden Tischbeine. Achtung: Verwenden Sie die äußeren Löcher, wenn Sie einen Abstand von 5 cm zwischen den Tischplatten möchten.
b. Schrauben Sie es mit 12 M6x20 Schrauben und 12 Sicherungsmuttern fest. Ziehen Sie alle Schrauben fest!
10. Nivellieren Sie den Tisch, indem Sie die Nivellierfüße mehr oder weniger stark drehen, und befestigen Sie sie durch Anziehen der Mutter gegen das Bein.

Monitorhalterung (S. 17)

1. **a.** Schieben Sie die Monitorhalterung zwischen die beiden Tischplatten. Stellen Sie sicher, dass der horizontale Teil zu der Seite zeigt, auf der Sie sitzen.
b. Befestigen Sie beide Ankerplatten im Tischplattenprofil, indem Sie es um 90° drehen. Ziehen Sie alle Schrauben fest!
2. Positionieren Sie die Halterung am Computerbildschirm und befestigen Sie sie mit 4 Schrauben.
3. Schieben Sie nun den Bildschirm mit der Halterung in die gewünschten Löcher der Monitorhalterung, je nachdem, in welcher Höhe Sie ihn anbringen möchten.



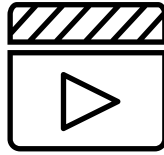

Sehen Sie sich die Wartungsvideos auf unserer Website an:

www.extremis.com/pflege

Pulverbeschichtung

REINIGEN

Regelmäßig

Verwenden Sie den zum 100 % biologisch abbaubaren Extremis-Multireiniger oder einen herkömmlichen Allesreiniger. Keine aggressiven Reiniger verwenden. Am besten eignet sich ein neutrales Reinigungsmittel in Wasser.

SCHÄDEN AUSBESSERN

Bei Beschädigung

Scharfkantige Gegenstände können die Beschichtung beschädigen. Kratzer oder Dellen lassen sich mit unseren Lackstiften ausbessern. Allerdings werden die Stellen nur abgedeckt, nicht entfernt.

Lackierte Glasfasern

REINIGEN

Regelmäßig

Verwenden Sie den zum 100 % biologisch abbaubaren Extremis-Multireiniger oder einen herkömmlichen Allesreiniger. Keine aggressiven Reiniger verwenden. Am besten eignet sich ein neutrales Reinigungsmittel in Wasser.



VERSCHÜTTETE FLÜSSIGKEITEN

Gleich nach der Nutzung

Verschüttete Flüssigkeiten am besten sofort mit saugfähigem Küchenpapier entfernen. Je früher die Reinigung erfolgt, desto leichter verschwinden Flecken.





Unser Hauptsitz:
Couthoflaan 20b
B-8972, Poperinge
info@extremis.com
+ 32 57 346020

extremis.com

Connect with us



Alle Rechte vorbehalten. Sofern nicht anders angegeben, sind alle in dieser Publikation enthaltenen Entwürfe und Fotos urheberrechtlich geschützt und Eigentum von Extremis. Kein Teil dieser Publikation darf ohne vorherige schriftliche Zustimmung von Extremis kopiert oder verbreitet werden. Die Namen der Autoren von Fotos, an denen wir keine Rechte besitzen, werden hier genannt. Wir haben uns bemüht, eine vollständige Liste der Namen zu erstellen. Im Falle eines mutmaßlichen Verstoßes wenden Sie sich bitte an die Redaktion. © Extremis

LAB023