



Hopper picnic



Design

© Design par Dirk Wynants pour Extremis, 2010

Récompenses/Prix Mobilier

- Good Design Award, 2011
- Label Henry Van De Velde, 2011
- Idea Award, 2011
- IF Award, 2011
- Interior Innovation Award, 2011
- md Award, 2011
- Province of West Flanders Award, 2011
- Red Dot: best of the best Award, 2011
- Prix de design allemand, 2012

Récompenses/Prix Extremis

- Henry Van De Velde Award, 2001
- Hermes Creative Award, 2002
- De Leeuw van de Export Award, 2003
- Design Management Europe Award, 2007
- Unizo KMO Laureaat, 2008
- Green Good Design Award, 2013
- Sustainable Enterprise, POM Vlaanderen, 2016

Texte

Hopper est une solution fonctionnelle répondant au concept classique de la table de pique-nique. Grâce à ses quatre zones d'accès, il n'y a plus besoin d'enjamber les bancs ou de déranger les autres convives. La silhouette de la table, avec ses pieds dissimulés et ses bords de table inclinés, s'inspire des champs de houblon que l'on trouve dans la région du Westhoek, en Belgique. Et en se retournant, on peut confortablement utiliser la table comme dossier. Avec des pieds en aluminium ou en acier et un bois dur de première qualité, la durabilité des matériaux est garantie, tandis que les bancs fixes offrent une esthétique épurée. Cette table de pique-nique moderne avec banc est disponible en quatre tailles et offre des places assises pour quatre, six, huit, dix, ... personnes. Et avec son complément Hopper Shade, vous disposez de l'ensemble idéal !

- Table composée d'un élément et de 2 bancs à surface d'assise en bois
- Des pieds en métal ou en aluminium relie le plateau de table au banc
- Matériaux robustes et durables (adaptés à un usage intensif dans les espaces publics et dans un climat maritime)
- 4 longueurs disponibles : 180, 240, 300 et 360 cm (4 à 10 personnes)
- Pieds incurvés caractéristiques qui servent tous les 4 de zones d'accès
- Le plateau de table et les bancs sont fabriqués en Iroko, bois dur tropical de catégorie de durabilité 1, ou en frêne « Hellwood » à traitement thermique, bénéficiant du label PEFC.
- Le plateau de table et les bancs sont entièrement soutenus par un cadre en acier galvanisé.
- Les pieds sont en acier galvanisé à chaud ou en aluminium thermolaqué (Black RAL9005, Verdigris, Reed green RAL6013, Earth en Off white RAL9002, Beach beige RAL1019 & Copper brown RAL8004 en standard, couleur personnalisée possible sur demande).
- Peu d'entretien requis
- Adaptée à un usage intérieur et extérieur
- Protection contre le soleil en option (Hopper Shade)
- Fixation au sol en option
- Dossier en option
- Feutres de protection en option (usage intérieur)
- Coussins Sunbrella en option en Natté Grey Chiné, Natté Dark Taupe, Lopi Marble, Lopi Charcoal, Heritage Leaf Green, Lopi Biscuit et Heritage Rust.
- Poids : de 115 à 254,40 kg
- L'emballage sert de table de montage

Plus d'informations : <https://www.extremis.com/fr/collections/hopper>

Construction

Plateau de table

- Sections en bois, Iroko ou Hellwood (standard, label PEFC)
- Cadre porteur en acier galvanisé à chaud

2 bancs :

- Bois Iroko ou Hellwood (label PEFC standard)
- Acier galvanisé à chaud
- 180 cm : max. 4 personnes ou 320 kg par banc
- 240 cm : max. 5 personnes ou 400 kg par banc
- 300 cm : max. 6 personnes ou 480 kg par banc
- 360 cm : max. 7 personnes ou 560 kg par banc

4 pieds : acier galvanisé à chaud ou aluminium thermolaqué

Couleurs standard de l'aluminium thermolaqué : Black RAL9005, Verdigris, Reed green RAL6013, Earth en Off white RAL9002, Beach beige RAL1019 & Copper brown RAL8004. Couleur personnalisée disponible sur demande (couleurs RAL uniquement).

Dossiers en option : acier galvanisé ou aluminium thermolaqué

Coussins en option : acrylique Sunbrella

Jeu de 4 fixations au sol en option : acier inoxydable

Jeu de 4 patins de protection en feutre pour usage intérieur en option : feutre gris anthracite

Informations sur les matériaux

Iroko :

- Bois dur tropical, catégorie de durabilité 1
- Chaîne de traçabilité
- Épaisseur des bancs et du plateau de table : 30 mm (± 2 mm)
- Densité du plateau de table et des bancs : 600 à 700 kg/m³
- Adapté à un usage intérieur et extérieur
- Le bois est non traité à la livraison ; le bois non traité prend une couleur grise avec le temps.
- Produit naturel à l'aspect chaleureux
- Séchage très rapide après une averse
- Confortable quelles que soient les conditions météorologiques
- Si le bois est taché ou rayé, il suffit de le poncer légèrement. Il est conseillé de le huiler chaque année pour un entretien plus facile et pour contrer l'effet de grisonnement.

Hellwood :

- Le Hellwood est un frêne européen à traitement thermique, catégorie de durabilité 1
- Label PEFC pour une gestion durable des forêts
- Épaisseur des bancs et du plateau de table : 30 mm (± 2 mm)
- Densité du plateau de table et des bancs : 600 kg/m³
- Adapté à un usage intérieur et extérieur
- Le bois est non traité à la livraison ; le bois non traité prend une couleur grise avec le temps.
- Produit naturel à l'aspect chaleureux
- Séchage très rapide après une averse
- Confortable quelles que soient les conditions météorologiques
- Si le bois est taché ou rayé, il suffit de le poncer légèrement. Il est conseillé de le huiler chaque année pour un entretien plus facile et pour contrer l'effet de grisonnement.

Acier galvanisé à chaud (cadre de la table, banc, pieds et dossier) :

- La galvanisation à chaud fournit une couche protectrice
- Durabilité
- Peu d'entretien requis
- 100 % recyclable
- Certification Cradle to Cradle
- Épaisseur du plateau de table et des bancs : 2-6 mm
- Épaisseur des pieds et du dossier : 8 mm
- Épaisseur des couches : 50-100 microns
- Densité : 7,5 10³kg/m³
- Extérieur et Intérieur
- Très bonne résistance aux UV, l'acier galvanisé sera moins brillant avec le temps

- Retardateur de flamme (NEN- eN13501 -1 A1)
- Certificat C2C de Galva Power

Aluminium (pieds et dossier en revêtement texturé) :

- Éco-conception : 10 pieds de table nécessitent exactement une feuille de métal standard, aucun déchet de matériau.
- Le revêtement texturé est pulvérisé à sec sur un objet chargé électrostatiquement.
- Plus résistant aux rayures que les revêtements non texturés
- Épaisseur 10 mm
- Épaisseur des couches : 50-100 microns
- Densité : $2,70 \cdot 10^3 \text{kg/m}^3$
- Extérieur et Intérieur
- Très bonne résistance aux UV
- Retardateur de flamme (NEN-EN13501-1 A2-s1)

Tous les matériaux de fixation sont fabriqués en acier inoxydable et sont équipés de divers systèmes de sécurité, tant chimiques (loctite, précouche) que mécaniques (bagues de retenue ouvertes, joints toriques ondulés).

Coussins Sunbrella (bancs) :

- 100 % acrylique Sunbrella (teinture dans la masse)
- Le meilleur matériau pour les coussins d'extérieur
- Repousse la saleté
- Non étanche, à stocker à l'intérieur
- Lavable en machine jusqu'à 30 °C max., pas de sèche-linge, nettoyage possible à l'eau de Javel
- Épaisseur : 0,50 mm
- Densité : 260 g/m²
- Extérieur et intérieur
- Colonne d'eau du matériau : 350 mm (EN 20811)
- Très bonne résistance aux UV (7/8 (ISO105-B02))

Dimensions

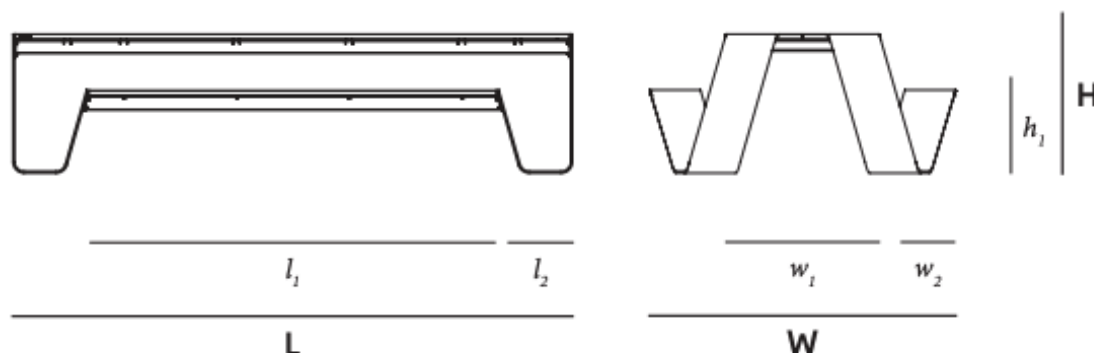

Dimensions (mm)	L	I	H	L ₁	L ₂	l ₁	l ₂	H ₁
Hopper Picnic 180	1780	1628	740	995	382	832	278	440
Hopper Picnic 240	2380	1628	740	1595	382	832	278	440
Hopper Picnic 300	2980	1628	740	2195	382	832	278	440
Hopper Picnic 360	3580	1628	740	2795	382	832	278	440

Poids et volume de transport

- 180 cm, pieds en acier galvanisé à chaud : 169 kg et 0,79 m³
- 180 cm, pieds en aluminium à revêtement thermolaqué : 115,60 kg et 0,79 m³
- 240 cm, pieds en acier galvanisé à chaud : 199,80 kg et 0,90 m³
- 240 cm, pieds en aluminium à revêtement thermolaqué : 146,20 kg et 0,90 m³
- 300 cm, pieds en acier galvanisé à chaud : 224 kg et 1,05 m³
- 300 cm, pieds en aluminium à revêtement thermolaqué : 170,40 kg et 1,05 m³
- 360 cm, pieds en acier galvanisé à chaud : 254,40 kg et 1,19 m³
- 360 cm, pieds en aluminium à revêtement thermolaqué : 200,80 kg et 1,19 m³

De plus amples détails sont disponibles sur la fiche technique :

<https://www.extremis.com/fr/produit-telechargements/hopper-picnic>

Normes

- NEN-EN13501-1 A (Inox et acier galvanisé, retardateur de flamme)
- ISO 105-B02 (Sunbrella) (résistance aux UV)
- EN 20811 (Sunbrella)

Certificats

- GS par TÜV
- BIFMA par TÜV
- PEFC (PEFC/07-31-433)
- Cradle to Cradle

Garantie

La collection Extremis bénéficie dans sa totalité d'une garantie de 2 ans, conformément aux dispositions de nos conditions générales de garantie.

Entretien

Bois

- Le bois ne nécessite pas beaucoup d'entretien, mais mieux vous en prenez soin, plus longtemps il durera.
- Régulièrement et après utilisation : linge humide.
- Pour éliminer les traces tenaces, utilisez une brosse et un peu d'eau.
- Une à deux fois par an : nettoyer à fond. Nous vous recommandons de le faire au printemps et juste avant l'hiver.
- Huiler avant la première utilisation, puis une fois par an. Une table huilée absorbe moins vite les liquides et reste donc propre plus longtemps.
- Tous les 2 à 4 ans : poncez le bois avec une ponceuse et un papier abrasif grain 120. Après quelques années, le bois présentera des fissures et pourra se déformer légèrement. C'est tout à fait normal car le bois est un matériau naturel et vivant. Le grand avantage du bois massif est que vous pouvez poncer la surface supérieure pour qu'elle redevienne uniforme et lisse. Utilisez pour cela une ponceuse à main (par temps sec).
- Les éventuelles fissures peuvent être poncées à la main. Utilisez pour cela du papier abrasif grain 120. Veillez à ne pas endommager irrémédiablement les fibres. C'est la raison pour laquelle il ne faut pas utiliser de nettoyeur haute pression sur le bois.

Cadre/Pieds :

Nettoyage régulier à l'eau tiède avec un produit nettoyant doux. Utilisez une brosse douce pour enlever la saleté incrustée.

Plus d'informations : <https://www.extremis.com/fr/entretien-des-meubles>

Applications

- Intérieur
- Extérieur
- Résidentiel
- Entreprises
- Hôtellerie/Restauration
- Établissements d'enseignement
- Santé
- Espaces publics

Assemblage

La conception intégrée de l'emballage réduit le temps d'assemblage et l'emballage des pieds peut servir de table de montage. Pour plus d'informations, merci de consulter le manuel : <https://www.extremis.com/fr/produit-telechargements/hopper-picnic>

Protection de l'environnement

Consultez le rapport d'Extremis en matière de développement durable